

ACTA DE LA SESSIÓ DEL PLE

Identificació de la sessió

Núm.: 17/2013
Caràcter: Ordinària
Data: 19 de desembre de 2013
Horari: 10.09 a 17.29 hores
Lloc: saló de sessions

Assistents:

President

Mateo Isern Estela, batle (PP) (absent als punts 42 i 46)

Regidors/res

Andres Alcover Ordinas (Independent PSIB-PSOE)
Ana Maria Calvo Sastre (PSIB-PSOE)
Esperanza Crespi Pibernat (PP)
Antonio Donaire Sanchez (PSIB-PSOE)
Sandra Fernández Herranz (PP) (arriba a les 15.40 h., al punt 53 fins al final de la sessió)
Ana Maria Ferriol Font (PP)
Antonia Fornari Thomas (PP)
Andres Garau Garau (PP)
Yolanda Maria Garvi Blazquez (Independent PSIB-PSOE) (absent als punts 38, 39 i 40)
Alvaro Luis Gijón Carrasco (PP)
Fernando Gilet Sancenon (PP)
Maria Isabel González Carrasco (PSIB-PSOE)
José Francisco Hila Vargas (PSIB-PSOE)
Rosa Llobera Gili (PP)
Julio Martínez Galiano (PP)
Guillermo Navarro Garau (PP)
Antoni Noguera Ortega (MÉS)
Guadalupe Pulido Roman (PSIB-PSOE)
Joan Pau Reus Frontera (PP)
Irene San Gil López-Quesada (PP)
Begoña Sánchez Muñoz (PSIB-PSOE)
Sebastià Sansó Bonet (PP)
Belen Soto Mateu (PP)
Neus Truyol Caimari (MÉS)
Gabriel Vallejo Gomila (PP)
Jesús Valls Flores (PP)
Antoni Josep Verger Martínez (MÉS)

Excusa la seva assistència:

Virginia Abraham Orte (PSIB-PSOE)

Interventor: Joan Canyelles Vich

Secretari adjunt: Miquel Ballester Oliver

Secretària del ple: Nieves Téllez García

Ordre del dia amb les alteracions:

1. Aprovació de l'acta de la sessió ordinària de dia 28 de novembre de 2013.
2. Donar compte al Ple de l'Ajuntament del seguiment de preguntes amb resposta escrita que han presentat els grups municipals als plenaris de setembre 2011 a novembre de 2013.
3. Donar compte al Ple de l'Ajuntament del seguiment de l'execució dels acords complimentats corresponents al Ple ordinari de 28 de novembre de 2013.
4. Donar compte de la relació de convenis rebuts per a la seva inscripció al Registre de Convenis de la Secretaria General del Ple en el mes de novembre de 2013.
5. Declaració Institucional de l'Ajuntament de Palma de Mallorca en relació a la mort de Nelson Mandela.
6. Donar compte al Ple de l'Ajuntament dels Decrets de Batlia inscrits en el llibre d'inscripcions des del número 20.203 de 25 de novembre de 2013 fins al 21.432 de 13 de desembre de 2013.
7. Donar compte al Ple de l'Ajuntament del Decret de Batlia 20337 de 26 de novembre de 2013 de nomenament de president i vocals del Consell Escolar de Palma.
8. Proposta d'aprovació de modificació de nomenament de membres del Consell Social de la Ciutat.
9. Proposta d'aprovació de composició de representants de l'Ajuntament al Patronat i a la Comissió Executiva Fundació Turisme Palma de Mallorca 365.
10. Proposta d'aprovació inicial de l'Ordenança per a la convivència cívica a Palma i esmenes dels Grups municipals PSIB-PSOE (831/2013 i 832/2013) i MÉS (833/2013) i contestació esmenes PP (873/2013, 874/2013 i 875/2013).
11. Proposta d'aprovació definitiva de l'Ordenança municipal de renous i vibracions i esmenes del grup Municipal PSIB-PSOE i MÉS (866/2013) i de MÉS (867/2013).
12. Proposta d'aprovació de la memòria de Secretaria de l'any 2010.
13. Proposta d'aprovació d'afegir un nou apartat a l'art. 5.2 de l'Annex de Policia Local del vigent acord regulador de les condicions de treball del personal funcionari d'aquest Ajuntament relatiu a la unitat de la Policia Muntada.
14. Proposta d'aprovació de reconeixement de deute a ENDESA ENERGIA XXI S.L.U per import de 677.396'57€.
15. Proposta d'aprovació de reconeixement de deute a EMAYA SA per import de 108.695'91€.
16. Proposta d'aprovació de reconeixement de deute a EMAYA SA per import de 117.377'53€.
17. Proposta d'aprovació de reconeixement de deute a EMAYA SA per import de 5.212'69€.

18. Proposta d'aprovació de reconeixement de deute a GUNNEBO per import de 378'87€.
19. Proposta d'aprovació de reconeixement de deute a un proveïdor per import de 1.605'59€.
20. Proposta d'aprovació de reconeixement de deute a un proveïdor per import de 640'67€.
21. Proposta d'aprovació de reconeixement de deute a SMAP proveïdor de Palma Activa per import de 1.378'94€.
22. Proposta d'aprovació de reconeixement de deute a Cruz Roja Española, per import de 11.025'36€.
23. Proposta d'aprovació de reconeixement de deute a Cruz Roja Española, per import de 90.530'38€.
24. Proposta d'aprovació de reconeixement de deute a INTRESS per import de 5.876'33€.
25. Proposta d'aprovació de reconeixement de deute a residències del programa Servei Acollida Municipal per import de 133.269'04€.
26. Proposta d'aprovació de reconeixement de deute a Fundación ALDABA per import de 284.110'24€.
27. Proposta d'aprovació de mantenir sense alteracions per a l'exercici de 2014 les modalitats i preus dels abonaments vigents als aparcaments gestionats per la SMAP SA segons acord del Ple de 25/10/2012.
28. Proposta de desestimar totes les al·legacions al Pressupost General, Plantilla de personal i Bases d'execució per a l'exercici de 2014 i aprovar-los definitivament.
29. Proposta d'aprovació definitiva de la modificació de l'Ordenança Fiscal de l'Impost sobre Bens Immobles.
30. Proposta d'aprovació definitiva de la modificació de Ordenança Fiscal de la Taxa per Llicències Urbanístiques
31. Proposta d'aprovació definitiva de la modificació de Ordenança Fiscal de la Taxa per serveis relatius al tractament de residus sòlids urbans.
32. Proposta d'aprovació definitiva de la modificació de Ordenança Fiscal de la Taxa per l'ocupació dels Terrenys de Titularitat Pública Local per a bars o cafés, cafeteries i restaurants amb taules, cadires i altres elements.
33. Donar compte al Ple de l'Ajuntament de l'aprovació definitiva de la modificació d'ordenances.
34. Proposta d'aprovació de modificació limitacions d'autotaxis adaptats per a inici de servei als estacionaments de l'aeroport i del port.

35. Proposta d'aprovació definitiva de la modificació del PGOU que té per objecte la modificació de l'ús assignat a la parcel·la EQ4a/DO/P, destinada a ubicar un centre d'EGB del Pla Parcial Son Serra Parera, passant de docent a assistencial. PA12/0001. 01prad16
38. SOBRE LA TAULA.- Proposició del Grup Municipal MÉS relativa a campaments d'estiu 2014 (770/2013).
39. Proposició del grup municipal MÉS relativa a brigada animalista de la policia local. Més garantia dels drets dels animals, millor protecció animal(837/2013).
40. Proposició del grup municipal MÉS relativa a ús públic de Marivent (840/2013).
43. Proposició del grup municipal MÉS relativa a IVA súper reduït cultura i material escolar (849/2013) i alternativa del Grup Municipal PP (870/2013).
44. Proposició del grup municipal PSIB-PSOE relativa al compromís amb les persones amb discapacitat (859/2013).
45. Proposició del grup municipal PSIB-PSOE relativa a la prostitució (862/2013)
47. Proposició del Grup Municipal MÉS relativa a exigir el requisit de català pels funcionaris municipals d'habilitació nacional (839/2013).
49. Proposició del Grup Municipal MÉS relativa a clàusules socials i garantia de treball digne. Clàusules ambientals i de garantia de supervivència. Contractació pública ètica (838/2013)
51. Proposició del Grup Municipal PSIB-PSOE relativa a les pressions per augmentar les sancions a la zona ORA de palma i en defensa dels drets dels treballadors i treballadores del servei (857/2013).
52. Proposició del Grup Municipal MÉS relativa a la protecció urbanística i patrimonial del Molinar (841/2013).
53. Proposició conjunta presentada pels grups municipals PSIB-PSOE i MÉS relativa al Jonquet (847/2013).
36. SOBRE LA TAULA.- Proposició del Grup Municipal MÉS relativa a Palma: la ciutat dels infants (483/2013).
37. SOBRE LA TAULA.- Proposició conjunta que presenten el grup municipal PSIB-PSOE i el grup municipal MÉS, relativa a la necessitat d'un local per a desenvolupar les activitats de l'Avv Canamunt-Ciutat Antiga (762/2013).
41. Proposició del grup municipal MÉS relativa a estat i manteniment de les escoles públiques (843/2013).
42. Proposició del grup municipal MÉS relativa a Palma solidària: fons mallorquí de cooperació (848/2013).

46. Proposició del grup municipal PSIB-PSOE relativa al projecte de llei de seguretat ciutadana (863/2013).

48. Proposició del Grup Municipal PSIB-PSOE relativa a l'empresa municipal EMAYA (844/2013).

50. Proposició del Grup Municipal MÉS relativa al desenvolupament del sistema tarifari integrat (842/2013).

54. Sol·licitud de compareixença del regidor d'Urbanisme per tal d'explicar la modificació puntual del PGOU que promou l'actual equip de Govern i que premetrà el desenvolupament de cinc noves urbanitzacions de sòl residencial i per donar compte dels informes, estudis i autoritzacions que han permès iniciar les obres d'urbanització de la zona humida de Ses Fontanelles (871/2013)

55. Pregunta oral del Grup Municipal PSIB-PSOE, relativa a la inspecció tècnica d'edificis (872/2013)

F.O.D. 1. Moció del Grup Municipal PSIB-PSOE relativa als mediadors de convivència (876/2013).

F.O.D. 2. Canvi de representant del Grup Municipal Popular a la Comissió del Ple de Queixes i Suggestions.

F.O.D. 3. Donar compte de la no acceptació de la Medalla d'Or de la Ciutat al Sr. Ferran Cano Darder.

F.O.D. 4.- Moció d'urgència que presenta el grup municipal MÉS relativa a la nova onada de desnonaments (888/2013).

F.O.D. 5.- Proposta d'aprovació de les instruccions per el funcionament del registre d'interessos i els nous models de declaracions d'activitats i bens patrimonials i declaracions anuals.

F.O.D. 6.- Proposta de subsanació d'error a l'acord de representants de l'Ajuntament de Palma als òrgans de la Fundació de Turisme Palma de Mallorca 365.

PRECS I PREGUNTES.

Sr. Batle (PP):

"Anem ja a començar la sessió plenària, té la paraula Don Joan Forteza Cortés. Don Juan. No perdó, perdó, té la paraula la Secretària. Perdó, vinga."

Sra. Secretària:

"Sessió plenària, primer punt, aprovació de l'acta de la sessió ordinària de 28 de novembre de 2013. Donar compte al Ple de l'Ajuntament del seguiment de preguntes amb resposta escrita, que han presentat els grups municipals, als plenaries de setembre a novembre. Donar compte del seguiment de l'execució dels acords complimentats, corresponents al Ple ordinari de novembre. Donar compte de la relació de convenis rebuts, per a la seva inscripció al registre de convenis de la Secretaria General del

Ple, en el mes de novembre. Declaració institucional de l'Ajuntament de Palma, en relació a la mort de Nelson Mandela. Donar compte dels Decrets de Batlia, inscrits en el llibre d'inscripcions, de novembre a desembre. Donar compte del Decret de Batlia, de nomenament de presidents i vocals, del Consell escolar de Palma. Proposta de modificació de nomenament de membres del Consell Social de la Ciutat, aquí és precís votació. Proposta d'aprovació de la composició de representants de l'Ajuntament al Patronat i a la Comissió Executiva Fundació Turisme Palma de Mallorca 365."

1. Aprovació de l'acta de la sessió ordinària de dia 28 de novembre de 2013.

Es presenta al Ple de l'Ajuntament de dia 19 de desembre de 2013, per si escau, l'aprovació de l'esborrany de l'acta de la sessió ordinària de dia 28 de novembre de 2013.

S'APROVA per unanimitat.

2. Donar compte al Ple de l'Ajuntament del seguiment de preguntes amb resposta escrita que han presentat els grups municipals als plenaris de setembre 2011 a novembre de 2013.

El Ple de l'Ajuntament se'n dóna per ASSABENTAT de:

Complint el que disposa l'article 38 del Reglament Orgànic del Ple de l'Ajuntament de Palma, la Secretaria General del Ple ha realitzat el seguiment de les preguntes amb resposta escrita que han presentat els grups municipals als plens de setembre de 2011 a novembre de 2013, les quals se sotmeten a la consideració de l'Ajuntament Ple el donar compte de l'esmentat seguiment:

Únic.- Donar compte del resultat del seguiment de les preguntes amb resposta escrita que han presentat els grups municipals als plens de setembre de 2011 a novembre de 2013.

3. Donar compte al Ple de l'Ajuntament del seguiment de l'execució dels acords complimentats corresponents al Ple ordinari de 28 de novembre de 2013.

El Ple de l'Ajuntament se'n dóna per ASSABENTAT de:

Complint el que disposa l'article 38.c del Reglament Orgànic del Ple de l'Ajuntament de Palma, la Secretaria General del Ple ha realitzat el seguiment de l'execució dels acords del ple ordinari de dia 28 de novembre de 2013. Per això, se sotmet a la consideració de l'Ajuntament Ple el següent:

Únic.- Donar compte del resultat del seguiment a l'execució dels acords complimentats corresponents al ple ordinari de dia 28 de novembre de 2013 de l'Ajuntament.

4. Donar compte de la relació de convenis rebuts per a la seva inscripció al Registre de Convenis de la Secretaria General del Ple en el mes de novembre de 2013.

El Ple de l'Ajuntament se'n dóna per ASSABENTAT de:

Donar compte al Ple de l'Ajuntament de dia 19 de desembre de 2013, la relació dels convenis rebuts per a la seva inscripció al registre de convenis de la Secretaria General del Ple corresponent al mes de novembre:

1375 Conveni entre l'Ajuntament de Palma i la Universitat de les Illes Balears per a la realització de pràctiques acadèmiques externes dels alumnes. (Firmat el 26.11.13)

5. Declaració Institucional de l'Ajuntament de Palma de Mallorca en relació a la mort de Nelson Mandela.

Es proposa:

Amb la mort, el passat 5 de desembre del 2013, del president Nelson Mandela, home universal, figura planetària, símbol de la dignitat i de la justícia humana, ens deixa una de les figures cabdals del segle XX, l'home, el polític que va pilotar la transició d'un país, Sudàfrica, assetjat per l'apartheid fins a la dècada dels noranta del segle passat fins a convertir-lo avui en una democràcia social i multiracial.

Des de la presó, com a la de l'illa de Robben Island, en la que va passar més de 18 anys, Mandela va combatre la injustícia social i es va convertir en un símbol contra l'opressió racial, però sobretot en l'home que va ser la clau pel canvi i la transformació d'un país dividit des de l'odi i la violència d'Estat contra la majoria negra, que simbolitzà durant dècades la vergonya d'un model de repressió racial vigent fins i tot després de la fi de la guerra freda. I avui, gràcies a homes d'Estat com Mandela, que per damunt de tot va posar el desig de construir un país millor, plenament democràtic i que representa el futur del continent africà, és un país plenament democràtic, que mira el futur, no sense problemes i dificultats, però que ha deixat enrere un dels episodis més tràgics i injustos de la història del segle XX.

Mandela, per damunt de tot, va entendre que el futur passava per la reconciliació. I ho va fer donant esperança a milions d'africans, i inspirant a molts d'altres ciutadanes i ciutadans d'arreu del món.

L'onze de febrer de 1990 va sortir de la presó després de 27 anys i sense que s'hagués publicat una foto seva des del 1964. Va ser posat en llibertat a un Estat en situació d'emergència, i des de la humilitat, la voluntat de pacte i d'entesa, obviant dècades de repressió blanca dels homes que el van tenir empresonat, va ser capaç d'unificar un país després d'arribar a la seva presidència el 1994.

Mandela representa una ambició i una passió de tota una vida per la llibertat, per la dignitat, per la igualtat del seu poble al marge del color de la seva pell, i que li va suposar el premi Nobel, però sobretot, el reconeixement de la seva gent, i el de la societat civil universal. Ha mort un gegant, una llegenda del segle XX, del segle dels extrems, extrems que tan bé va saber fer conviure el president Mandela.

Nelson Mandela, home d'Àfrica, morí als 95 anys, i per a molts, és avui una de les figures més rellevants del segle XX, una de les claus per entendre el continent africà, però també per comprendre millor la història colonial europea, les transformacions del món global, la globalització, i els canvis en el continent africà.

El qui fou president sud-africà era un dels pocs líders mundials reconegut a tots els continents, ambaixador de la lluita contra el racisme, la segregació racial, l'odi i el colonialisme més brutal, però també la veu del diàleg, del consens i dels acords per damunt dels partidismes i els sectarismes que queden sempre en un segon pla de la història.

Madiba, nom que va agafar del seu poble, va ser un dirigent polític clarivent, que consolidà la democràcia del seu país després de reformar-la enlloc de provocar una implosió del sistema, que va aconseguir fer créixer la classe mitja i va fer entendre que la reconciliació és possible si no es traeix la memòria.

L'Ajuntament de Palma ret homenatge d'admiració, agraïment i consideració al líder del Congrés Nacional d'Àfrica (ANC), al president de Sudàfrica, al premi Nobel de la pau, al lluitador per la justícia social, la llibertat i la igualtat acordant la dedicatòria d'un carrer de la ciutat que durà el seu nom i amb la lectura del poema d'Henley que llegia durant els llarguíssims anys de captiveri.

“Fuera de la noche que me cubre/negra como el abismo de polo a polo/agradezco a cualquier dios que pudiera existir/ por mi alma incontestable.

En las feroces garras de la circunstancia/ ni he gemido ni he gritado/ bajo los golpes del azar/ mi cabeza sangra pero no se inclina/ más allá de este lugar de ira y de lágrimas/es inminente el horror de la sombra.

Y sin embargo la amenaza de los años/ me encuentra y me encontrará sin miedo.

No importa cuan estrecha sea la puerta/cuan cargada de castigos la sentencia/ soy el amo de mi destino:

Soy el capitán de mi alma”

S'APROVA per unanimitat.

6. Donar compte al Ple de l'Ajuntament dels Decrets de Batlia inscrits en el llibre d'inscripcions des del número 20.203 de 25 de novembre de 2013 fins al 21.432 de 13 de desembre de 2013.

El Ple de l'Ajuntament se'n dóna per ASSABENTAT de:

Es dona compte al Ple de la Corporació dels decrets de Batlia, des del número 20.203 de dia 25 de novembre de 2013, fins al número 21.432 de dia 13 de desembre de 2013, inscrits en el llibre de resolucions”.

7. Donar compte al Ple de l'Ajuntament del Decret de Batlia 20337 de 26 de novembre de 2013 de nomenament de president i vocals del Consell Escolar de Palma.

El Ple de l'Ajuntament se'n dóna per ASSABENTAT de:

El Decret 10/2003, de 14 de febrer, de regulació dels consells escolars insulars i dels consells escolars municipals de les Illes Balears en el seu títol II preveu la creació dels consells escolars municipals.

La Junta de Govern de Palma, en sessió de data 7 de juliol de 2004 va aprovar la creació del Consell Escolar de Palma, que estarà format per un president, que serà l' Excm. Sr. Batlle o persona en qui delegui i un nombre de 30 vocals; essent l'òrgan de consulta i representació del sectors afectats en la programació de l'ensenyament no universitari dins l'àmbit de Palma.

Atesa la remodelació de l'equip de Govern de la Corporació i la constitució del nou Govern municipal de conformitat amb el que disposa l'article 8 del Decret 10/2003, de 14 de febrer, i atesa la competència en matèria educativa que estableix l'art. 25 n) de la Llei 7/1985, de 2

d'abril, reguladora de les Bases del Règim Local, el cap de servei que subscriu considera que el Sr. Batlle podria adoptar el següent

DECRET

1r. Cessar com a presidenta del Consell Escolar de Palma a la Sra. Ana M^a Ferriol Font Regidora de Benestar Social i Igualtat.

2n. Delegar la presidència del Consell Escolar de Palma en el Regidor d'Educació, Família, Majors i Immigració Sr. Sebastià Sansó Bonet.

3r. Cessar com a vocal de l'Àrea de Benestar Social, Immigració i Participació a la Sra. Sandra Fernández Herranz. i la seva suplent la Sra. Maria Llabrés Servera.

4t. Nomenar com a vocal de l'Àrea de Benestar Social i Igualtat a la Sra. Ana M^a Ferriol Font i com a suplent la Sra. Mercè Varela Fernández.

5è. Acceptar la renúncia com a vocal en representació dels centres públics de la Conselleria d'Educació, Cultura i Universitats del Sr. Sebastián Barceló Carmona i la seva suplent Sra. Catalina Ginart Serrano.

8. Proposta d'aprovació de modificació de nomenament de membres del Consell Social de la Ciutat.

El Ple de l'Ajuntament en sessió ordinària de 26 d'abril de 2012 va aprovar per unanimitat la constitució del Consell Social de la Ciutat i l'acceptació de les persones representants nomenades a proposta de cada grup municipal amb representació a l'Ajuntament, a proposta de cada grup.

Per acord del Ple de 14 de juny de 2012, s'aprovà per unanimitat incorporar les persones designades de les entitats i de les associacions a proposta de les mateixes, i els experts de reconegut prestigi. Totes aquestes persones han acceptat el seu nomenament per a formar part d'aquest Consell Social de la Ciutat d'acord amb els articles 6 i 7 del Reglament Orgànic del Consell Social de la Ciutat.

Vist que la Direcció de Càritas Mallorca es comunica que ha designat el Sr. Joan Francesc Planes Rosselló, suplent, en substitució del Sr. Antoni Vera Díaz i que el Consell de la Joventut de Palma ha designat al Sr. Albert Abad Pérez, titular i el Sr. Pasqual Ribot Lacosta com a suplent, en substitució de Francisca Mir Socías i de Joan Mateu Ferrando Llobera com a representants del Consell Social de la Ciutat.

De conformitat amb els articles 25, 65.2, 123, i 131 de la Llei 7/1985, de 2 d'abril, reguladora de les bases del règim local, segons la addició efectuada per la Llei 57/2003, de 16 de desembre, de mesures per a la modernització del govern local; art. 22 al 27 de la Llei 30/92, de 26 de novembre de règim jurídic de les administracions públiques i del procediment administratiu comú; art. 36.3 de la Llei de capitalitat propòs al Ple l'adopció del següent:

ACORD

Primer.-Aprovar la modificació següent a l'apartat de representants d'entitats nomenades pel Ple de l'Ajuntament per majoria absoluta, a proposta de les entitats que representin sectors socials com gent gran, dona, joventut, medi ambient, discapacitat, immigració, cultura, esports, etc. :

Per part de la Direcció de Càritas Mallorca: Sr. Joan Francesc Planes Rosselló com a suplent en substitució del Sr. Antoni Vera Díaz.

Per part del Consell de la Joventut de Palma: Sr. Albert Abad Pérez, com a titular i el Sr. Pasqual Ribot Lacosta com a suplent, en substitució de la Sra. Francisca Mir Socías i del Sr. Joan Mateu Ferrando Llobera

Segon.- Notificar aquest acord a les persones interessades.

S'APROVA per unanimitat.

9. Proposta d'aprovació de la composició de representants de l'Ajuntament al Patronat i a la Comissió Executiva Fundació Turisme Palma de Mallorca, 365.

Atès que mitjançant acord plenari adoptat en sessió ordinària de dia 26 de juliol de 2012, s'aprovà per unanimitat la proposta dels representants de l'Ajuntament de Palma en el Patronat de la Fundació Turisme Palma de Mallorca 365 (en endavant FTPM365).

Atès el Decret núm. 8435 de 13 de maig de 2013, d'Organització dels Serveis Administratius de l'Ajuntament de Palma, amb motiu de la remodelació del Govern de les Illes Balears en que la Sra. Sandra Fernández Herranz fou nomenada consellera de Família i Serveis Socials.

Atès que el Patronat de la FTPM365, en sessió extraordinària, de dia 13 de desembre de 2012, aprovà la incorporació d'Ediciones Jemma, S.L. (Mallorca Magazin, Majorca Daily Bulletin i Vesti Mallorca)

Atès que el Patronat de la FTPM365, en sessió extraordinària, de dia 14 de juny de 2013, aprovà la incorporació de Hoteles Pabisa, S.L.U. (Pabisa Hotels) i Viajes Sidetours, S.A. (Sidetours Incoming Services), com a entitats patrocinadores.

Atès que el passat 18 de juliol de 2013, Viajes Sidetours, S.A. (Sidetours Incoming Services), Ediciones Jemma, S.L. (Mallorca Magazin, Majorca Daily Bulletin i Vesti Mallorca), Hoteles Pabisa, S.L.U. (Pabisa Hotels) signaren un conveni d'adhesió a la FTPM365 en el que acceptaven les normes i la legislació aplicable i s'adherien a aquesta, acceptant "expressament el càrrec de membre del Patronat i, per tant, les obligacions, responsabilitats i competències inherents a aquest càrrec".

Atès que l'article 14 dels estatuts de la FTPM365, relatiu a la composició del Patronat d'aquesta entitat, i concretament el seu apartat "a", que indica que "L'Ajuntament de Palma, el qual designa tants representants com siguin necessaris fins a arribar a la meitat més un del nombre total de patrons. Són representants nats de l'Ajuntament de Palma el batle o la batlessa, o el tinent o la tinenta de batlia que aquell o aquella expressament delegui, qui el presidirà, i el regidor o la regidora que tingui la representació de l'Àrea en matèria de turisme i promoció exterior. La resta de representants de l'Ajuntament de Palma, i pel nombre que correspongui, és nomenada pel Ple, a proposta de la Batlia, incloent-hi els portaveus dels grups municipals de l'oposició".

Atès que l'article 24 dels estatuts de la FTPM365, relatiu a la composició de la Comissió Executiva d'aquesta entitat, concretament al seu quart paràgraf expressa que "formen part de la Comissió Executiva un total d'onze membres: sis en representació de l'Ajuntament de Palma, entre els quals s'inclouen el president o la presidenta d'aquesta Comissió i un

representant dels grups municipals de l'oposició, i cinc en representació de la resta de membres del Patronat...", i que aquest òrgan acordà, el 27 de juny de 2012, que a les seves sessions es trobarien representants cada un dels diversos subsectors turístics a través d'un delegat de caràcter rotatori, per ordre de sol·licitud d'entrada a la FTPM365, el mandat del qual tindria una duració màxima de sis mesos.

Així, doncs, arran de tot això, tenint en compte la necessitat d'augmentar el nombre de representants de l'Ajuntament de Palma en el Patronat, amb l'objectiu d'assolir la meitat més un del nombre total de patrons, es proposa al Ple de l'Ajuntament, adopti el següent

ACORD

1. **"Aprovar la composició dels representants de l'Ajuntament de Palma al Patronat de la FTPM365:**
 - 1) **M. Hble. Sr. Mateo Isern Estela, batle de Palma, com a president o el tinent o tinenta de batlia en qui expressament delegui.**
 - 2) **Hble. Sra. Maria Salom Coll, presidenta del Consell de Mallorca**
 - 3) **Hble. Sr. Carlos Delgado Truyols, conseller de Turisme i Esports del Govern de les Illes Balears**
 - 4) **Hble. Sra. Lourdes Bosch Acarreta, diputada i presidenta de la Comissió de Medi Ambient i Ordenació Territorial del Parlament de les Illes Balears**
 - 5) **Hble. Sr. Biel Martí Ballester, diputat del Parlament de les Illes Balears**
 - 6) **Il·Im. Sr. Álvaro Gijón Carrasco, tinent de batle de Turisme i Coordinació Municipal, com a vicepresident primer, el tinent de batlia de l'Àrea de Coordinació Municipal i Turisme, en virtut del Decret de batlia núm. 12164, de 27 de juny de 2012.**
 - 7) **Il·Im. Sr. Julio Martínez Galiano, tinent de batle d'Economia, Hisenda i Innovació**
 - 8) **Il·Im. Sr. Andreu Garau Garau, tinent de batle de Medi Ambient, Infraestructures i Coordinació Territorial, com a nou membre.**
 - 9) **Il·Im. Sr. Fernando Gilet Sancenón, tinent de batle de Cultura i Esports**
 - 10) **Il·Ima. Sra. Esperança Crespí Pibernat, tinent de batle de Comerç, Treball, Joventut i Participació**
 - 11) **Il·Ima. Sra. Rosa Llobera Gili, regidora delegada de Sanitat i Consum**
 - 12) **Il·Im. Sr. Gabriel Vallejo Gomila, regidor delegat de Mobilitat**
 - 13) **Il·Ima. Sr. Belén Soto Mateu, regidora del districte Nord i districte Ponent**
 - 14) **Il·Im. Sr. Guillermo Navarro Garau, regidor delegat de Seguretat Ciutadana**
 - 15) **Il·Im. Sr. Joan Pau Reus Frontera, regidor del districte Centre i districte Platja de Palma**
 - 16) **Il·Ima. Sra. Antonia Fornari Thomas, regidora del districte Llevant**
 - 17) **l'Il·Im. Sr. Sebastià Sansó Bonet, tinent de batle d'Educació, Família, Majors i Immigració**
 - 18) **Il·Ima. Sra. Aina Calvo Sastre, portaveu del Grup Municipal PSOE**
 - 19) **Il·Im. Sr. Antoni Josep Verger Martínez, portaveu del Grup Municipal PSM-IV-Entesa per Mallorca**
 - 20) **Sr. Ángel Neila Caño, coordinador general de Comunicació, com a nou membre.**
 - 21) **Sr. José Alejandro Asensi López, coordinador general d'Infraestructures, en substitució del Sr. Enrique Calvo Fürst, anterior director general de Seguretat Ciutadana fins a 17 de setembre de 2013.**
 - 22) **Sr. Javier Bonet Díaz, director general de Turisme i Coordinació Municipal**
 - 23) **Sr. Damià Vich Durán, director general d'Esports**

- 24) Sr. Antonio Cardona Espín, director general de Participació Ciutadana
 - 25) Sr. Segismundo Morey Ramón, director insular de Projectes del Consell de Mallorca
 - 26) Sr. Marcial Rodríguez Díaz, gerent de l'Agència de Turisme de les Illes Balears
 - 27) Sra. Francisca Bennàsar Tous, experta de reconegut prestigi
 - 28) Sr. Antoni Cursach Far, expert de reconegut prestigi
 - 29) Sr. José Manuel Barquero Zarate, expert de reconegut prestigi
 - 30) Sra. Inmaculada Benito Hernández, gerent de la Federació Empresarial Hotelera de Mallorca, com a nou membre.
2. Aprovar la composició de l'Ajuntament de Palma a la Comissió Executiva de la FTPM365:
 - 1) Il·lm. Sr. Álvaro Gijón Carrasco, tinent de batle de Turisme i Coordinació Municipal, com a president, en virtut del Decret de batlia núm. 12164, de 27 de juny de 2012.
 - 2) Il·lm. Sr. Andreu Garau Garau, tinent de batle de Medi Ambient, Infraestructures i Coordinació Territorial
 - 3) Il·lm. Sr. Fernando Gilet Sancenón, tinent de batle de Cultura i Esports
 - 4) l'Il·lm. Sr. Sebastià Sansó Bonet, tinent de batle d'Educació, Família, Majors i Immigració.
 - 5) Il·lma. Sra. Sandra Fernández Herranz, regidora (Decret núm. 8435 de 13 de maig de 2013, d'Organització dels Serveis Administratius de l'Ajuntament de Palma).
 - 6) Il·lma. Sra. Aina Calvo Sastre, portaveu del Grup Municipal PSOE ó Il·lm. Sr. Antoni Josep Verger Martínez, portaveu del Grup Municipal PSM-IV-Entesa per Mallorca¹
 - 7) Sr. Javier Bonet Díaz, director general de Coordinació Municipal i Turisme de l'Ajuntament de Palma
 3. Aprovar l'acceptació dels presents del càrrec de representants de l'Ajuntament als òrgans corresponents de la FTPM365.
 4. Trametre aquest acord a la FTPM365''.

APROVAT per 16 vots a favor (PP) i 11 abstencions (PSIB-PSOE i MÉS), amb la incorporació del que s'ha aprovat mitjançant la proposta F.O.D. VI, rectificat els errors detectats en els apartats 1.17) i 2.4) en el sentit següent:

1. Al Patronat: al punt 17, allà on posava a la Sra. Sandra Fernández Herranz com a representant, es substitueix per l'Il·lm. Sr. Sebastià Sansó Bonet, tinent de batle d'Educació, Família, Majors i Immigració.
2. A la Comissió Executiva, al punt 4, allà on posava a la Sra. Sandra Fernández Herranz com a representant, es substitueix per l'Il·lm. Sr. Sebastià Sansó Bonet, tinent de batle d'Educació, Família, Majors i Immigració.

COMISSIÓ SERVEIS A LA CIUTADANIA

Abans d'iniciar-se el debat pels regidors, dels assumptes que componen aquesta Comissió, de conformitat amb lo establert per la Junta de Portaveus, per ordenar els debats, intervenen en aquest

moment els representants de les entitats que ho han sol·licitat als punts que integren l'ordre del dia, corresponents a la Comissió de Serveis a la Ciutadania, que són els següents:

Intervencions Entitats (Punt 10)

- Federació d'Associacions de Veïns de Palma CIF G 07203573 (Joan Forteza Cortés)

Punt 10

- Metges del Món CIF 573374209

Punt 10

Sr. Batle (PP):

“Gràcies Sr. Forteza, molt amable. Té la paraula el Sr. Forteza un altre vegada, ara per intervenir en relació al punt 10. Sr. Forteza.”

Sr. Verger Martínez (MÉS):

“Però Sr. Batle, Sr. Batle, no acabem d'entendre quin mecanisme estam seguint. Ara debatrem, no debatrem els pressuposts ara? Passarem a.”

Sr. Batle (PP):

“No, no, ja varem quedar el plenari anterior, que ara totes les propostes de Junta de Govern, es faran totes les intervencions de veïnats, igual que llavors, i llavors s'aniran mirant un a un els punts.”

Sr. Verger Martínez (MÉS):

“Ah, d'acord, d'acord.”

Sr. Batle (PP):

“Sr. Forteza, quan vostè vulgui.”

PUNT 10

Sr. Forteza Cortés, representant de la Federació d'Associacions de Veïns de Palma:

“Ordenança cívica. Bon dia Senyores i Senyors, Senyors Regidors, i bon dia Sr. Batle. La llibertat d'expressió i de pensament. La llibertat de reunió, en unes places i carrers que són de tots. Una pluralitat de símbols que ens identifiquen i personalitzen, perquè són nostres. El dret preferencial a una escola i una educació pública i de qualitat, que defensi la nostra cultura, la nostra llengua i els nostres arrels. Una policia municipal de proximitat, que resolgui a peu de carrer els nostres problemes quotidians. El diàleg, el consens, l'educació i la participació. El entendre i assumir que la meua llibertat acaba quan comença la teua. El atendre de manera exquisida i suficient a les persones més necessitades de la nostra societat. Tots aquests valors i molts d'altres més, conformen el que modernament s'entén per conuiu amb democràcia. Valors que així mateix potencien, aquells països, aquelles societats més cultes i més pròsperes. A nosaltres els ciutadans de Palma, des de l'entrada en vigor de la nostra democràcia, així heu hem practicat i gaudit, fins avui mateix, sense excloure greus moments de gran tensió social, patits a partir del començament d'aquesta maleïda crisi. I si les coses funcionen raonablement, com heu han fet fins ara, perquè canviar-les? Ara de cop i volta un partit polític, que llegalment té una amplíssima majoria absoluta, però que no és el partit de tots ni ens representa a tots, sense que hi hagi cap demanda social que ho justifiqui, i sense comptar amb la col·laboració i consens de les entitats ciutadanes, s'ha tret de la màniga, una sèrie de disposicions, ordenances i lleis, per tal de canviar radicalment l'actual model de societat que tenim. Nova Ordenança d'Ocupació d'Espais Públics. Nova Llei d'Educació, nova Llei de Símbols, el TIL, nova Ordenança de Renou, nova Llei de Seguretat Ciutadana. Retallades en Sanitat i Educació, retallades en el finançament dels serveis

socials bàsics, profunda reforma de la Policia Local, minvant els Polícies de barri, i creant noves i costoses unitats, de caire repressiu, que fan por als ciutadans. I ara, aquesta nova ordenança cívica, que avui aprovaran, una ordenança que és un vertader boicot a les llibertats i als drets de les persones, que criminalitza els ciutadans, amb un caire totalment repressiu, que sols pretén prohibir, sancionar i recaptar, sense cap caire educatiu i sense oferir alternatives de canvi. Una ordenança que permetrà, que un menor quan practiqui la mendicitat, se l'enviarà la Policia i el multarà, envers d'acollir-lo als serveis socials de l'Ajuntament. Tota aquesta nova situació, creada sota la ideologia de l'ala més conservadora del Partit Popular, amb el Sr. Mateo Isern, Batle de Palma al seu cap davant, està rompent i ben de valent totes les normes de convivència, tolerància i tranquil·litat de la nostra ciutat, i a més a més està creant un vertader estat d'alarma, que feia molts d'anys que no patíem. No hagués estat molt més raonable i sobretot molt més econòmic, modificar les ordenances que ja tenim, per tal d'adaptar-les a les noves situacions, consensuant, això si, amb les entitats ciutadanes els nous continguts? Per totes aquestes circumstàncies i recollint els sentiments que des de les barriades, ens han fet arribar les nostres associacions, la Federació d'Associacions de Veïns de Palma, els hi demana la retirada total d'aquesta l'ordenança. Moltes gràcies a tots."

Sr. Batle (PP):

"Gràcies Sr. Forteza. Molt amable. Metges del Món."

Representant de Metges del Món:

"Buenos días, un saludo a toda la Corporación. Vamos a leer un resumen del escrito que os vamos a presentar. Desde las organizaciones que en la ciudad de Palma trabajamos con diferentes colectivos en riesgo y situación de exclusión, Metges del Món, Fundación Amaranta y Casal Petit, consideramos pertinente realizar alegaciones a la totalidad, al borrador de la Ordenanza municipal de Convivencia Cívica del Ayuntamiento de Palma. No obstante, se saluda la voluntad de la administración de contar con el parecer de las entidades, que trabajamos con estos colectivos, al facilitarnos el borrador de la ordenanza, así como las diferentes reuniones que hemos mantenido previamente. Esto no es óbice para discrepar en el contenido de la ordenanza, al entender que existen ciertas carencias que, en caso de no ser corregidas, pueden propiciar situaciones no deseadas en los colectivos de personas en situación de prostitución, sin hogar y usuarias de drogas inyectadas. Los argumentos que las entidades esgrimimos para solicitar la paralización de la aprobación de esta ordenanza son: consideramos improcedente incluir en una normativa de convivencia cívica, que pretende sancionar comportamientos incívicos constituidos como ilícitos penales, como vandalismo, agresiones a menores a ancianos, insultos, etcétera, a perfiles de personas excluidas, lo que supone equiparar a ambos colectivos. La potestad sancionadora de la administración, en su vertiente económica, no es efectiva cuando recae en un colectivo excluido. Sancionar a una persona sin hogar por permanecer en la vía pública, o a una persona usuaria de drogas por consumir, siendo un o una enferma, o a una persona en situación de prostitución por el ejercicio de la misma, es un sinsentido, pues ninguna de estas personas realiza estas actividades más que por una situación de grave carencia económica. El texto de la ordenanza es ambiguo. La definición de la conducta a sancionar deja un espacio demasiado amplio a la discrecionalidad por parte de los agentes de la autoridad, pudiendo dar lugar a una fuerte arbitrariedad en la aplicación de las mismas. El único criterio que tendrían los agentes para abrir el expediente sancionador a una persona y no a otras, sería el hecho de estar en la calle con apariencia de prostituta o de usuario de droga o de sin hogar. Entendemos de capital importancia que este Ayuntamiento de audiencia a las personas titulares de derechos, es decir, a las personas en situación de exclusión a quienes afectará la ordenanza. Proponemos que sea escuchada su voz, a fin de poder propiciar una norma más acorde con su situación, pues forman parte de la ciudadanía y sus relaciones con el resto de vecinas y vecinos y con los cuerpos de seguridad, en caso de promulgarse esta norma inadecuada, puede ser contraproducente para la paz ciudadana. Queremos destacar sin embargo, el avance que se ha vivido en los últimos años en los talleres de convivencia cívica, a personas en situación de prostitución, cuyo resultado han sido excelentes y sus sinergias con el resto de vecindario positivas, y que hemos estado presentes, todas estas entidades. Criminalizar a estos colectivos no conduce a más que a agravar su situación de exclusión, fomentando su invisibilidad y dejándolas en una situación aún mayor de vulnerabilidad. Es

una obligación de la administración propiciar la inclusión de las personas en situación de vulnerabilidad, o en riesgo de ella, debiendo tener una posición proactiva para ello, llegando incluso al impulso de acciones de discriminación positiva. Desde estas entidades se comprueba la inexistencia de un Plan de actuación integral que acompañe a esta ordenanza. La colaboración de los cuerpos de seguridad con los servicios sociales y con las organizaciones civiles de atención al colectivo es básica, no siendo los recursos actuales suficientes para encarar la promulgación de una norma de este calado. La administración, en este caso, debería concretar las medidas inclusivas a promover, así como un refuerzo de los servicios sociales existentes en las zonas donde intervendrá la Policía Local. Y vamos a decir en un párrafo cada una de las situaciones de riesgo. Las personas sin hogar y la mendicidad, cabe destacar que la mendicidad no está perseguida por nuestro ordenamiento jurídico, más bien al contrario, pues el corpus iuris vigente explicita que las administraciones deberán trabajar por solucionar la realidad de las personas sin recursos. Esta norma sitúa al colectivo sin hogar en el ojo del huracán, estigmatizándolo todavía más, cuando en realidad debería ponerse en práctica medidas encaminadas a solventar su situación de extrema pobreza. Personas en situación de prostitución, resultaría contradictorio y paradójico que mientras que a nivel nacional, se instaura un Plan Policial de lucha contra la trata de seres humanos con fines de explotación sexual, en Palma la Policía Local se dedicara a actuar contra las víctimas de trata, y sus eventuales clientes, haciendo más difícil todavía

Sr. Batle (PP):

“Vaya acabando por favor, vaya acabando.”

Representant de Metges del Món:

“Sí, su situación frente a los traficantes. Y por último, en cuestión de drogas, exactamente lo mismo, hay que trabajar en pro positivo, y se propone un centro para el trabajo con este colectivo, centro de día, a fin de poder trabajar con ellos, prácticas menos nocivas, de convivencia cívica y evitar la sanción. Y desde luego, quitarlas de esta ordenanza cívica. Gracias.”

Sr. Batle (PP):

“Muchísimas gracias. Muy amable. Muchas gracias por su intervención, muy amable. Anem ara a reprendre ja, s’han acabat les intervencions. Agafem el punt 10, la proposta d’aprovació inicial de l’ordenança per a la convivència. Té la paraula el Sr. Gijón.”

10. Proposta d’aprovació inicial de l’Ordenança per a la convivència cívica a Palma i esmenes dels grups municipals (PSIB-PSOE)(832/2013 i 875/2013) i (MÉS) (833/2013) i contestació PP esmenes (874/2013) (875/2013).

Sr. Gijón Carrasco (PP):

“Gràcies Sr. Batle. Hoy traemos a aprobación inicial la Ordenanza de Convivencia. Se lleva trabajando en esta ordenanza, desde hace bastantes meses, no ha sido una ordenanza improvisada. Yo quiero aprovechar antes que nada, relatar cual ha sido la memoria de participación de esta ordenanza, porque creo que es importante dejar claro. Hace aproximadamente unos 8 meses, este borrador de ordenanza fue remitido a cada una de las áreas y departamentos del Ayuntamiento de Palma, Área de Economía, Función Pública, Educación, Familia y Mayores, Medioambiente, Infraestructuras, Urbanismo, Cultura, Comercio, Sanidad, Bienestar Social, Movilidad, Seguridad Ciudadana, a las Regidurías de Distrito Norte y Poniente, Centro y Playa de Palma, Distrito de Levante, remisión a los grupos municipales, del Partido Popular, Grupo Socialista, Grupo MÉS. Remisión a las asociaciones de vecinos, asociaciones empresariales, comerciantes y turísticas, en concreto a la Federación y Asociación de Vecinos de Palma, FEPAE, PIMECO, PYME, AFEDECO, CAEB, ACOTUR, Asociación de la Oferta Complementaria, Asociación Hotelera de la Playa de Palma, Caritas Mallorca, Cruz Roja, Médicos del Mundo, Fundación Solidaria Amaranta, Casal Petit. Una reunión en el Consell Social de la Ciutat. Remisión a la Federación de Padres

y Alumnos de Palma, y reunión evidentemente con ellos. COAPA, con FAECYS, con CAPA. Reunión dos veces en la Policía Local, con mandos, tanto policías como oficiales, y subinspectores y inspectores. Y además nos hemos reunido con vendedores ambulantes, en concreto 39 vendedores ambulantes, 35 pintores y caricaturistas, 31 músicos y artistas callejeros, y creo que no me olvido a nadie. Creo que es importante explicar, que ha habido una voluntad absoluta de consenso con esta ordenanza, y al final lo que nos encontramos es, por parte de los grupos que forman parte de este consistorio, dos enmiendas a la totalidad, para rechazar la ordenanza. Es difícil consensuar, cuando no hay voluntad de consenso. Es difícil intentar llegar a algún tipo de acuerdo, cuando realmente desde un principio no se ha tenido voluntad de hacerlo. Decir que se retire la ordenanza, me parece que cuando menos es sencillo, y no entrar en el fondo, porque yo podría entender que algunos artículos, como les dijimos en su momento, ustedes no estén de acuerdo, eso es perfectamente entendible, nadie va a pensar igual que lo puede hacer, en este caso el Grupo Municipal Popular, pero ni siquiera se ha propuesto una redacción alternativa, ni siquiera se ha propuesto intentar mejorarlo. Curiosamente el Partido Socialista, en algo que todavía no he entendido muy bien, presenta al mismo tiempo una enmienda a la totalidad, y presenta al mismo tiempo unas enmiendas parciales, y dice que si no se admite la enmienda a la totalidad, que se admitan al menos las parciales. De las parciales les admitimos el 60% de todo lo que piden, y lo que no se admite es porque no proponen redacción alternativa. Le voy a poner ejemplos, el Partido Socialista propone modificaciones del tipo, el Ayuntamiento llevará a cabo políticas de fomento de la convivencia y civismo, que sean necesarias, con el objetivo de garantizar el civismo, y mejorar en consecuencia la calidad de vida en los espacios públicos, se admite. Promoverá el respeto a la diversidad cultural y religiosa, con la finalidad de evitar actitudes contrarias a la dignidad de las personas, y comportamientos discriminatorios, especialmente de naturaleza xenófoba, racista, sexista u homófoba, se admite. Desarrollará políticas de fomento de la convivencia y del civismo, que consistirán en la realización de campañas divulgativas, publicitarias, informativas, documentales, en la celebración de conferencias y mesas redondas, la convocatoria de premios y concursos literarios, periodísticos, fotográficos, y otras iniciativas que se consideren convenientes, y que giren en torno de cuestiones relacionadas con la convivencia, se admite. Elaborará un plan de la promoción del civismo, con la colaboración de todas las áreas municipales, y la máxima participación de entidades y asociaciones, se admite. Se constituirá un observatorio permanente para la convivencia, como órgano colegiado de carácter permanente, adscrito al plan de promoción del civismo, se admite. El Ayuntamiento impulsará diversas formulas de participación, dirigidas a las personas o entidades, asociaciones, que quieran colaborar en la realización de las actuaciones, y las iniciativas municipales, se admite. El Ayuntamiento colaborará con las personas físicas o jurídicas, públicas o privadas, que se hayan visto afectadas o lesionadas, por actuaciones contrarias a la convivencia y al civismo, informando sobre los medios de defensa de sus derechos, y cuando la conducta atente gravemente contra la convivencia ciudadana, el Ayuntamiento si cabe, se personará en la condición que corresponda, según la legislación procesal vigente, se admite. El PSOE pide la retirada de una propuesta, que ellos mismos habían hecho, evidentemente la admitimos, que era Palma Ciutat amiga de la lactancia, ellos la piden y luego piden que la retiremos, bueno pues se retira. Dice, tema relacionados con fiestas, actividades musicales, culturales, deportivas o de índole similar, añadir a los artículos, se acepta. Supresión de algunos puntos en los artículos, en el punto 3, se acepta. Y así hasta 18. No aceptamos, cuando dicen, esmena de supressió de la secció primera del capítulo quinto, relativa a conductas que adoptan formas de mendicidad, y no la aceptamos porque no proponen ningún tipo de alternativa, y quiero dejar claro que no se prohíbe la mendicidad, en esta ordenanza no se prohíbe la mendicidad, lo que se prohíbe es la coacción, el intimidar, eso es lo que se prohíbe, pero busquen una alternativa. Nos piden que retiremos los agentes cívicos, los retiramos, a pesar de que una vez que se han explicado en todas las asociaciones, en todas las reuniones que hemos tenido, se ha entendido perfectamente, pero como eso generaba polémica, lo pide el Partido Socialista, creemos que está bien para llegar a un consenso, se retira. Nos piden que hagamos un premio a la convivencia llamado Emili Darder, se lo aceptamos. Pero realmente ¿han tenido voluntad de llegar a acuerdo? Porque si de 32 propuestas que ustedes hacen, les admitimos 20, y las 13 que no aceptamos, de las 13 que no aceptamos, 12 no proponen texto alternativo. ¿Realmente para que hemos estado trabajando todo este tiempo? Nosotros ya le hemos dicho, por activa y por pasiva, que en ningún momento hemos querido, hemos pretendido, tirar de mayoría absoluta, nos hemos reunido todas las veces que han sido necesarias, pero ¿Cuál ha sido la actitud de ustedes? ¿Qué han propuesto? Es que no han propuesto nada, el Grupo MÉS ni siquiera ha propuesto

una alternativa, a nada. No si me espero Sr. Verger, ya se que esto va a ser largo, pero de momento esto es lo que hay, ninguna propuesta del Grupo MÉS, ninguna propuesta que sea con ánimo de intentar llegar a algún acuerdo, así es muy difícil llegar a acuerdo, así es muy fácil decir que el Partido Popular, con su mayoría absoluta arrasa con todo lo que hace. ¿Cuántas veces nos tenemos que reunir y con cuantas entidades para llegar a un consenso? Es imposible. Nosotros pensamos que esta Ordenanza, responde a una realidad. Miren, del 100% de las quejas, llamadas o reclamaciones, tanto en la Policía como en el 010, como las que recibimos mediante correo electrónico, un 40% hacen referencia a temas relacionados con tráfico, accidentes de tráfico, coches aparcados en doble fila, coches aparcados en un aparcamiento de personas con discapacidad, coches que están aparcados delante de un vado, 40%. El otro 40% hace referencia a todos los temas que están incluidos en esta ordenanza, y que hoy lamentablemente en muchas ocasiones no pueden resolverse, porque no hay unos instrumentos administrativos para hacerlo. Y un 20% hacen referencia a temas relacionados con seguridad ciudadana. Por eso es importante esta ordenanza. Por eso es importante dar respuesta a un 40% de las reclamaciones que están teniendo los vecinos, se están produciendo problemas de convivencia, si no quieren verlo, si no quieren admitirlo es que no se están dando cuenta de cual es la realidad. Y si el problema realmente es dos puntos concretos, o tres puntos concretos, que a ustedes, o así lo mencionó el Partido Socialista, el tema de la prostitución, el tema de la coacción, cuando se está pidiendo, la mendicidad, el tema de las pancartas, que ya les dije que el tema de las pancartas, no es un tema que nosotros nos hayamos inventado, estaba recogido en el modelo de ordenanza aprobado por la Federación Española de municipios, pero aún así lo hemos querido aclarar, así a petición del Partido Socialista, tal cual ellos lo han pedido, así se ha puesto en la ordenanza, para que quede perfectamente claro, que no se trata de que la gente no pueda colgar en la fachada de sus edificios lo que quieran, estamos hablando de temas relacionados con la publicidad, y que tienen que contar con autorización municipal. Bueno como tendremos tiempo para debatir más la ordenanza, esperaré a los siguientes puntos. Gracias.”

Sr. Batle (PP):

“Gracias Sr. Gijón. Moltes gràcies. Té la paraula la Sra. Truyol, quan vostè vulgui.”

Sra. Truyol Caimari (MÉS):

“Hola moltes gràcies. Bé, estic espantada d’aquestes paraules. Parleu de voluntat de consens, i lo que esteu aplicant és pur autoritarisme i totalitarisme. Deis que vos heu reunit amb moltes entitats, però ens agradaria saber, que és lo que realment vos han dit aquestes entitats, i que és lo que pensen aquestes entitats, que a lo millor no vos han dit i quan han llegit l’ordenança, vos han volgut dir i vos han transmès. Nosaltres lo que volem realment, és entrar en el fons d’aquesta ordenança, cosa que vostès no fan. I per entrar en el fons, quan entrés en el fons d’aquesta ordenança, lo que te trobés és un viatge en el passat, un viatge 40 anys enrere, un viatge en el franquisme, un viatge que ens fa dir adéu a la democràcia, i saludar a la dictadura de nou. Això és el fons d’aquesta ordenança. És una ordenança totalment repressiva, que imposa solucions policials purament repressives, a problemes que són socials. Les entitats ja ho han comentat, tenim una problemàtica social i un drama social en el carrer importantíssim. I les respostes que dona el Partit Popular són retallades de serveis i de drets, i una ordenança totalment repressiva, és un atac directe a la democràcia. No ho podem permetre, no podem permetre aquest tipus d’ordenança. Amb aquest tipus d’ordenança no trobaran el consens, però ni dins aquest consistori ni en el carrer, perquè tothom se revelarà contra aquest tipus d’ordenança. Això és una vergonya, crea encara més discriminació i més desigualtat social, és una prohibició i sanció. Aquesta és una ordenança totalment ideològica, moralista, volen imposar la seva moral ultraconservadora, i això no ho acceptarem, és un atac directe contra les persones dissidents, les persones crítiques, les persones polititzades, que volen un món millor. Això és lo que volen atacar vostès. No volen persones actives, volen atacar les persones pobres, criminalitzen a les persones pobres, criminalitzen a les persones com a punt de partida. Les persones són criminals si no se demostra lo contrari, això és lo que esteu imposant. Volen una ciutat que estigui morta, una ciutat moralista, on en el carrer només hi hagi consumisme. Nosaltres volem una ciutat viva, de convivència. Tenim una llei, voleu imposar una llei, el Partit Popular vol imposar una llei a nivell estatal, que li deis llei de Seguretat Ciutadana. En el Parlament avui se vol

aprovar, una Llei de Símbols. I en aquest Ajuntament avui voleu aprovar una ordenança de civisme, totes elles repressives, això és una vergonya. Amb l'excusa de l'ordre públic, lo únic que feu és reprimir, voleu tornar a una societat totalitària i repressiva. Amb l'excusa de la crisi, voleu pegar un cop d'estat en forma d'ordenança, en forma de llei. Això no ho podem permetre, no ho permetrem. Entre el Partit Popular i la Troika, ens esteu fent retallades dels serveis socials, esteu fent a la gent cada vegada més pobre. I amb aquesta ordenança, a damunt voleu criminalitzar en els pobres, perseguir-los i reprimir a tot un poble. Però que vos heu pensat qui sou? Què perquè teniu una majoria absoluta podeu fer lo que vulgueu? No, no ho permetrem. Vos esteu carregant tot. Vos esteu carregant tots els drets que han lluitat, que hem estat lluitant durant generacions, que els meus padrins, els meus pares, han estat lluitant, jo mateixa, tots nosaltres, i vos ho voleu carregar. És una ordenança que ataca en el 99% de la població, és una ordenança totalment moralista. Voleu que la gent sigui tutelada, ho voleu regular tot, fins i tot voleu tornar a regular lo que aquest propi Ajuntament ja ha regulat a dos ordenances. L'Ordenança d'ocupació de via pública, l'Ordenança que es preveu que s'aprovi avui de renous, l'Ordenança del botellot, i voleu tornar a regular, voleu insistir, voleu insistir en regular, per reprimir, per controlar, per vigilar, per això voleu l'ordenança. Aquesta és una ordenança que és 100% prohibitiva, no hem trobat cap mesura que fomenti realment la convivència, la cohesió social, les polítiques socials, que és lo que realment necessitem, per poder donar la volta en aquesta situació dramàtica. Posar fre a la dictadura dels mercats, i posar la democràcia davant de tot, i els drets de les persones. I a demés, no és només que pensem en aquest fons d'aquesta ordenança, i facem aquesta crítica directa, i aquí no ens hi trobareu en el consens, sinó que hem cercat altres llocs on ja s'està aplicant ordenances d'aquest tipus, i hem trobat exemples com el de Valladolid, allà on hi ha una sentència del Tribunal Superior de Justícia de Castilla i León, allà on diu que és anticonstitucional, i anul·la els articles que preveuen la prohibició de repartir cartells i fulletons, de penjar cartells en els edificis públics, de demanar almoïna en el carrer, vull dir és que ja hi ha jurisprudència en aquest sentit. Sabem també que a Barcelona està suposant unes conseqüències antisocials molt importants a tota la ciutat, vos esteu quedant tot sols, és que ja esteu tot sols però és que cada passa que feu vos quedareu més tot sols, en el Partit Popular. Això és una vergonya, això és un cop d'estat, això ho hem d'aturar i ho aturarem, encara que avui vulgueu aprovar-la, aquesta ordenança la aturarem. Gràcies."

Sr. Batle (PP):

"Moltes gràcies Sra. Truyol, molt amable. Sra. Calvo quan vostè vulgui."

Sra. Calvo Sastre (PSIB-PSOE):

"Moltes gràcies Sr. Batle. Miri Sr. Gijón, 10 minuts del seu temps per entrar en el rere fons de l'ordenança. Quina pèrdua de temps! Hem estat parlant de les propostes que ara mateix li explicaré, i en els suposats aclariments, jo crec que els ciutadans esperaven una explicació, de quines són les seves intencions, i no l'hem tinguda en els 10 minuts de la seva intervenció. Segur que durant el debat tindrem oportunitat. Miri, perquè quedi clar des del primer minut de la meva intervenció, o des del segon, estem radicalment en contra del plantejament de l'ordenança. Estem en contra, no se quina part no ha volgut entendre, estam en contra. Vostè Sr. Gijón i Sr. Batle, ens presenten aquesta proposta, en un moment molt particular de la història d'aquest país. En un moment en que els conservadors que ens governen, és a dir, vostès, ens estan conduint per un viatge ideològic, de fonaments taxarians, que està canviant la forma de vida del conjunt dels ciutadans, també a Palma. La mà que ha redactat aquesta ordenança, és la mateixa mà que ha redactat la reforma laboral, la reforma de les pensions, la posada en marxa de les taxes judicials. És la mateixa mà que ha ferit el nostre sistema educatiu públic, i que ha acabat amb el caràcter gratuït i universal del nostre sistema de salut públic. És la mateixa mà que ha ordenat la finalització del sistema de dependència. I aquest és un viatge ideològic, és el seu viatge ideològic. Dur endavant un programa, que no varen presentar a les eleccions, i que està destinat a acabar amb el sistema de cohesió social que fins ara havia imperat, amb els principis de llibertat, de solidaritat i de cohesió social, és el seu viatge ideològic, és un viatge que inclou una proposta de llei de repressió ciutadana, que és incompatible amb la democràcia, és una proposta de llei de repressió, que sembla la por. I que crida a tothom a que guardi silenci, davant les injustícies que les seves polítiques provoquen. Tot això ens passa mentre vostès preparen i presenten aquesta ordenança. No és aliè, no és casual, no

ho podem desconnectar. La darrera estació del seu viatge ideològic es produeix avui, en el Parlament d'aquesta comunitat autònoma, amb l'aprovació de la Llei de Símbols, que ni els lletrats del Parlament han pogut defensar, i que expliquen que atempten contra els principis constitucionals, perquè restaura la censura. La proposta que vostès fan, està emmarcada en això. Despertar Palma, jo comprenc que riguïn, al cap i a la fi que més dona. No? Que més dona debatere una ordenança, vostès imposaran. I ho entenc que riguïn, és el seu cinisme. I el mateix cinisme del despertar Palma. Se recorda Sr. Batle quan va arribar? Era per despertar-nos, ja ens agradaria que ens despertés d'aquest mal somni ideològic. El problema és que vostè és un guia més en aquest viatge ideològic. Vostè és, han mentit a tots els ciutadans. No són de fiar, i ens demanen que fiem un text que és ambigu, que es presenten multitud d'interpretacions possibles. Que tenim problemes de convivència. Sens dubte. Que tenim problemes a la Platja de Palma que hem de resoldre. Sens dubte, els resolguïn, posin ordre. Per exemple, posin ordre dins la Policia Local, i assumeixin les responsabilitats, també polítiques de tot el que ens està passant. Però no ens facin pagar als ciutadans de Palma, per la problemàtica concreta d'un indret, amb una ordenança d'aquestes característiques. A les esmenes que hem presentat des del Grup Municipal Socialista Sr. Gijón i Sr. Batle, perquè quedi clar, hem optat per intentar frenar una part del seu despropòsit. I tanmateix ens hem donat compte que la darrera intenció repressora de l'ordenança, se manté intacte. Per això no li puc admetre la interpretació de lo que aquest grup vol fer. Li torn a repetir, hem estat en contra del plantejament, des del minut 1. I quan cerqui la nostra firma en el plantejament que vostès fan, me tem que no la trobaran. Aquesta proposta d'ordenança van signades per vostè, i només per vostè. La nostra obligació com a Grup municipal de l'oposició, és plantejar el nostre malestar, el nostre rebuig frontal a la seva proposta. I intentar a través de la única eina que tenim, que és el sistema de presentar esmenes, frenar la seva bogeria i el seu despropòsit. I vostè té la barra d'arribar aquí i desmitificar això, com si això fos un símptoma de feblesa política. Escolti li dic que no. Tenim l'obligació de fer-ho, i l'hem exercida. Tenim l'obligació de frenar el seu despropòsit i ho hem intentat. Però la nostra intenció no és un altre que demanar-li que retiri la proposta d'ordenança. Que si vostès lo que volen és intentar pal·liar els problemes de Palma, lo que han de fer és modificar els pressupostos i dedicar la partida que ha de menester aquesta ciutat en matèria social. I si lo que vostè vol és desvincular-se de la Llei de Símbols, ens conti que és el que està votant la Sra. Fernández en el Parlament avui. Vostès que són tan diferents i no tenen res que veure amb la repressió del Sr. Bauzá. Moltes gràcies.”

Sr. Batle (PP):

“Moltes gràcies. Sr. Gijón, cuando usted quiera.”

Sr. Gijón Carrasco (PP):

“Gràcies Sr. Batle. Es vital preservar el espacio público como lugar de convivencia y civismo. Y por eso existe el compromiso de elaborar una ordenanza, que regule la convivencia ciudadana y civismo, que permita dar solución a las alteraciones de la convivencia en la ciudad, como puedan ser la degradación visual del entorno urbano, la oferta y demanda de servicios sexuales, el comercio ambulante no autorizado, actitudes vandálicas, o las que no estén contempladas. Y por eso el Ayuntamiento, el Pleno del Ayuntamiento insta al Gobierno municipal a presentar durante este año, una ordenanza que regule la convivencia ciudadana y el civismo. Esto es una propuesta del Partido Socialista, en la que me hablan de degradación visual del entorno, de oferta y demanda de servicios sexuales, de comercio ambulante, de actitudes vandálicas, y esto lo firma un señor que se llama Antonio Donaire Sánchez, y una señora que se llama Aina Calvo Sastre. Y resulta que cuando se lleva al Pleno, hay tres señores del Grupo MÉS, ahora hay una nueva que es la Sra. Truyol, que dicen que esto es fantástico y maravilloso, y que hay que aprobarlo por unanimidad. En la que están diciendo que se tiene que regular la oferta y demanda de servicios sexuales. Que se tiene que regular la degradación visual del entorno, que se tiene que regular el comercio ambulante. ¿Dónde están las propuestas? Dos enmiendas a la totalidad, esto lo presentaron ustedes hace un año y medio, nosotros hemos estado 8 meses trabajando para algo que ustedes propusieron, no lo propuso el Partido Popular, nosotros no llevábamos preparar una ordenanza de convivencia, ustedes lo propusieron. Expliquen porque lo propusieron entonces, y porque dicen ahora a todo lo que ustedes querían que reguláramos, que ahora no hace falta, que ahora el Partido Popular es

el mismo partido fascista de siempre. Y nosotros, como yo esta historia ya me la conozco, cuando empezamos a trabajar en la ordenanza, dijimos, no vayamos a inventar, porque como de todas formas vamos a ser los mismos fascistas de siempre, vamos a buscar algo que ya hayan aprobado los socialistas, y nos fuimos a la ordenanza de la Federación Española de Municipios. Federación Española de Municipios, donde evidentemente Sra. Truyol, el 100% de los Alcaldes que están allí representados, son fascistas. Los de Izquierda Unida, fascistas. Los del Partido Popular, evidentemente, fascistas, estos de nacimiento, nosotros lo llevamos en los genes. ¿Usted sabe quien es Franco? Porque yo no lo se. A mi usted no me diga que yo soy fascista, no se quien era Franco, no he vivido en el fascismo, pero ustedes como argumento político les da juego, esto del fascismo. Pero luego se demuestra quienes son los que no admiten absolutamente nada. Usted llega y dice que aunque se apruebe por la mayoría, no se va, ustedes la van a parar, ese es el espíritu democrático que ustedes tienen. Pero digan porque lo proponen, digan porque lo proponen, digan porque lo proponen. Cogimos la Federación Española de Municipios, donde ¡oh! casualidades de la vida, quien aprobó este borrador de ordenanza, que luego se llevó a modelo, fue la Sra. Calvo. Usted estaba en la reunión de la Federación Española de Municipios, que levantó la mano, y en esa ordenanza decían que se ponían los Agentes Cívicos. En esa ordenanza se decía que había que trabajar contra el tema de la prostitución, con el tema de la venta ambulante, con el tema de los espacios degradados, con el tema de los grafitis, con el tema del vandalismo. ¿Dónde están las propuestas? Y además todavía no ha explicado porque presentan dos enmiendas. Estamos tan radicalmente en contra, que una decimos que se retire y en la otra decimos, bueno pues si no se retira pues que nos admitan esto. ¿Esto que es? Ustedes se reúnen y se separan y uno dice, vayamos a la mitad, y el otro. De verdad, tienen que ser un poco más coherentes. Hace un año y medio que lo pidieron. Y todavía si hubieran llegado aquí y hubieran dicho, miren, ustedes se han pasado con esta ordenanza, se han pasado 7 pueblos, lo cual no es verdad, porque el 90% de los artículos están copiados de la Federación Española de Municipios, el 90%. Ustedes se han pasado, y como se han pasado, nosotros, esto que decíamos hace un año y medio que había que regularlo, hay que matizarlo. Pero, ¿Dónde están estas propuestas? Es que ustedes siempre hacen exactamente lo mismo, tiran la piedra y esconden la mano. A ustedes ya les va bien que el Partido Popular apruebe la ordenanza. Pero que no se les olvide, ustedes han solicitado que esta ordenanza la hagamos, y el Pleno por unanimidad lo acordó. Y nosotros estamos haciendo, dando cumplimiento a un acuerdo del Pleno. Gracias. Por cierto Sra. Calvo, yo ya veo que usted ha iniciado su campaña a la comunidad autónoma, porque vuelven otra vez a sacar temas que no tienen nada que ver con nosotros. Estamos hablando de una ordenanza municipal. Les ha venido bien el que en Madrid se esté aprobando una Ley de Seguridad Ciudadana, les ha venido bien que en el Parlamento hoy se está aprobando una Ley de Símbolos. Mire donde están los símbolos, mire donde están. Y ¿Dónde está el problema? La Sra. Fernández está haciendo su trabajo en el Parlamento. ¿Dónde están los símbolos? Ahí están. ¿Ha habido algún problema? Mire donde están. Gracias.”

Sr. Batle (PP):

“Muchas gracias. Tiene la palabra la Sra. Truyol, cuando usted quiera Sra. Truyol. Muchas gracias, muchas gracias, vamos a ver si podemos continuar, muchas gracias, muchas gracias, vamos a ver si podemos continuar con el Pleno. Estoy seguro que sí. Muchas gracias, muy bien, muchas gracias. Vamos a ver si podemos continuar con el Pleno. Sra. Truyol, quan vostè vulgui.”

Sra. Truyol Caimari (MÉS):

“Sra. Truyol sóc, o Neus. Bé, és que vos retrateu vosaltres tot sols. És que, vull dir, amb les vostres paraules ja, ja poseu en escena que és el que defenseu. Nosaltres des de MÉS i des de els partits germans i companys que tenim arreu de l'Estat, sempre ens hem oposat en aquest tipus d'ordenances. Precisament per exemple a Barcelona, quan es va aprovar una ordenança de civisme, Iniciativa per Catalunya-Verds, va ésser uns dels partits que es va oposar en aquesta ordenança, que és un partit amic nostre. O sigui que a nosaltres no ens pot fer còmplices d'aquest despropòsit i d'aquesta barbaritat contra la democràcia. Si en qualche moment hem defensat que s'ha de fomentar el civisme en la convivència, és precisament mitjançant polítiques actives, polítiques socials, polítiques de treball, polítiques de cohesió social. No polítiques repressives i policials, com les que vosaltres proposeu. Vosaltres esteu proposant una ciutat on passen, on passin coses com aquestes. Que es multi amb 200

euros algú que està repartint fulletons, o que està posant fulletons informatius en el vidre d'un vehicle. Atemptant directament contra la llibertat d'expressió i dels principis democràtics de mobilització social. Que es multi amb 200 euros a una persona que demana doblers en el carrer. I a demés que es multi amb 600 euros, si aquesta persona és menor o és una persona discapacitada. Això és encara profunditzar més en el drama de les persones, que no poden, que no tenen alternativa més que demanar la solidaritat d'altres persones en el carrer. Esteu criminalitzant la pobresa, voleu prohibir el fet d'esser pobre. Voleu multar 200 euros en els artistes de carrer, a les persones que posen i dinamitzen, i posen a damunt la taula, i posen en el carrer la cultura. Voleu multar amb 400 euros a les persones que pinten murals o fan grafitis a les parets, fins i tot encara que siguin parets privades. Vull recordar que en aquest Ple, se va aprovar dia 27 de juny de 2013, per unanimitat també, una proposta precisament per fomentar els grafitis i l'street art en el carrer. Voleu multar amb 400 euros, més de dues persones que estiguin concentrades, i que estiguin juntes en el carrer, que pertorbin l'ordre públic. Que vol dir aquesta pertorbació? Esteu atemptant contra l'article 21 de la Constitució Espanyola, aquest punt és anticonstitucional directament. I a demés l'Ajuntament no té competències amb aquest tipus de dret. Voleu multar amb 200 euros a les persones que exerceixen la prostitució, voleu prohibir la prostitució, ho heu de dir tal qual és, voleu expulsar aquestes persones, a les persones que exerceixen la prostitució en el carrer, per encara arrelar-les més a tots els circuits de màfies i de tracte de persones, perquè puguin esser encara més explotades. Voleu multar amb 200 euros en els nins o les persones que juguin a la pilota en el carrer. Voleu prohibir el lleure i l'esbarjo a l'espai públic. Voleu multar amb 400 euros a les persones que pengin un cartell a un edifici públic. Voleu multar amb 400 euros les persones que viuen a un habitatge, que suposadament és més petit de lo que hauria d'esser per viure aquestes persones. Esteu, prohibint, prohibint i prohibint, i nosaltres si que plantejem. Ja acabo, nosaltres si que plantejàvem alternatives. Precisament, més política social, més mediació social, per incentivar la cohesió social i la convivència, i regular la venda ambulants, els artistes de carrer i els jocs d'apostes, com ja fa estona que demanem, i que demanen els col·lectius implicats. Gràcies.”

Sr. Batle (PP):

“Gràcies Sra. Truyol. Molt amable. Sra. Calvo, quan vostè vulgui.”

Sra. Calvo Sastre (PSIB-PSOE):

“Si. Moltes gràcies Sr. Batle. Sr. Gijón, no sé jo si la seva intervenció respon en aquest esperit de convivència, civisme i demés, que l'ha empès a plantejar-nos aquesta proposta. M'ha generat més dubtes, si abans ja en teníem quan varem demanar la retirada, després d'escoltar ara ja encara tinc més dubtes, de que això pugui significar tal millora, la seva proposta en temes de convivència a la ciutat de Palma. Miri, a nivell anecdòtic, li conto, perquè segurament vostè ho ha vist. Sap que li han dit els ciutadans de Palma al seu representant, o al seu màxim responsable del Partit Popular de Palma, de les queixes. És el que ens conten vostès, com a partit. Els ciutadans es queixen al Partit Popular, de que els excrements de cans i els contenidors de fems, són les seves principals preocupacions, curiós. Cap de les dues qüestions s'aborden en aquesta ordenança. Potser és una qüestió que vostès mateixos podran esmenar, però no deixa de cridar-nos l'atenció. Miri Sr. Gijón, li demano de veres, jo penso que vostès s'equivoquen amb el plantejament de l'ordenança, i tenim dret a pensar-ho. Però li demano de veres, que lo del trilé polític ho abandonin. Mirin, les recomanacions de la FEM, que són recomanacions, són recomanacions que estan, me deixi que acabi, que estan regulades, que estan explícitament escrites, si té vostè tota la raó, és un fet. Existeixen des de l'any 2009. No és vera? 2009, 2010, 2011. Vostè ens ha vist posar això en marxa? Jo diria que no. Vostè estarà d'acord amb jo que qui té la iniciativa, pren la iniciativa, amb tota la legitimitat de la seva majoria absoluta, és vostè. Efectivament aquest grup municipal, i efectivament va contar amb el suport de la resta de l'oposició i amb vostès, va instar a la ciutat a abordar una segona part que teníem pendent, després de per cert aprovar amb unanimitat l'Ordenança del botellot. Ordenança que ja ha mort sense acabar de poder valorar si realment, jo crec que ha complert una funció, independentment de que vostè la vagi denigrant amb declaracions públiques, però jo crec que ha complert una funció. Escolti, lo que no li podem admetre, és que ens digui que instar en un Ple a regular, ordenar, significa exactament lo que vostè vol que se reguli i se insti. Escolti, jo crec que, que hi hagi unanimitat perquè s'abordin qüestions que afecten a la ciutat, ha d'esser

objecte de consens, només faltaria, però lo que no li puc admetre és que ens atribueixi a l'oposició, l'autoria material d'una ordenança, perquè això és trile polític, i això no té sentit. Escolti, vostès, pensem, i tenim dret a pensar-ho, que s'equivoquen. Vostès han copiat ordenances d'altres bandes, té vostè tota la raó, però no han copiat la política social d'altres bandes, han copiat lo que els ha interessat. I nosaltres li diem, no estem d'acord, i a més a més li dic, si jo no tinc cap problema en reconèixer. Escolti, el text de Barcelona, no és un text que jo hagués impulsat, existia i no me vaig anar a copiar-ho. Lo que no li puc admetre, però no li admet com a oposició, li dic com a ciutadana, és el trile polític, perquè estam parlant, i acabo ara mateix Sr. Batle, de qüestions que afecten a la vida de milers i milers de persones, que es veuen abocades a ésser al carrer, entre d'altres el 18% de la població d'aquesta ciutat, que es troba per sota del llindar de la pobresa. Escolti, menys trile i més serietat. Gràcies.”

Sr. Batle (PP):

“Moltes gràcies Sr. Calvo.”

Sr. Gijón Carrasco (PP):

“Aprovecho para decir que el trile también estará prohibido. Mire, la Sra. Truyol dice, nosotros siempre nos hemos opuesto a este tipo de ordenanzas. Bueno, pues hable con sus compañeros, porque lo aprobaron hace un año y medio, que alguien me lo explique. No cabece Sr. Verger, ¿Por qué aprobaron que hiciéramos una ordenanza, en la que se habla explícitamente del tema de la prostitución? ¿Por qué? Y el Partido Socialista ¿Por qué? ¿Por qué? Y ahora les pregunto ¿Cómo tendríamos que haber hecho esta ordenanza, para que hoy en lugar de estar pidiendo una retirada total, estuviéramos trabajando en articulado por articulado. ¿Qué hemos tenido? ¿Qué hemos hecho mal en todo este proceso? Después de 100 reuniones, después de 8 meses trabajando en la ordenanza, después de habernos reunido con ustedes, haberles pasado el borrador. ¿Qué tenemos que hacer para llegar a un texto de consenso? Porque si no es lógico el haber cogido ese borrador, que no es borrador sino que es un modelo aprobado por la Federación Española de Municipios, donde están representados todos los municipios de España. Si como punto de partida, ese no le vale, pues dígame como tenemos nosotros que trabajar. Mire, aquí la verdad es que, han demostrado que no han tenido, en ningún momento, la más mínima intención de llegar a ningún tipo de acuerdo. Pero, vuelvo a insistir, por qué pidieron el Pleno que empezáramos a trabajar en una ordenanza en la que se hablaba explícitamente del tema de la prostitución, de la venta ambulante, que son colectivos tan desfavorecidos antes, como lo son ahora, si es que ese es su argumento, exactamente lo mismo. ¿Por qué? Ahora ustedes tienen que pensar a ver, y porque lo hicimos, a lo mejor es que lo hicimos para que nos aprobaran. ¿Por qué lo hicieron? ¿Por qué pidieron al Pleno del Ayuntamiento que trabajáramos en una ordenanza de civismo? Que además lo ponen ustedes, es que el nombre lo ponen ustedes, es que no ha sido un invento nuestro. Y yo no se Sr. Verger, o no se lee las propuestas del PSOE, o tiene tantas ansias de aprobar lo mismo que el PSOE, que ahora lo que dice la Sra. Truyol es que no tiene ni pies ni cabeza. ¿Dónde estaba la Sra. Truyol el día 27 de octubre del 2011? Estaba pululando por el Ayuntamiento, estaba dentro del grupo. En esas asambleas que ustedes hacen, no hablan de estas cosas, cuando aprobaron una propuesta del Partido Socialista, diciendo que hiciéramos una ordenanza de civismo, y que tratáramos la prostitución y la venta ambulante. De verdad, ¿Qué es lo que han hecho? Pero mire, vamos a hablar de la ordenanza, porque claro, de 110 artículos, de 110 artículos, 8 hablan del tema de la prostitución, o de la coacción a la hora de pedir, de la mendicidad coercitiva, y 4 hablan de la venta ambulante, eso supone un 10%. ¿Dónde están sus propuestas al resto de la ordenanza? Porque claro, yo es que, no me puedo imaginar que ustedes estén en contra, de esto que proponen todos estos fascistas que estamos aquí, que dice: las conductas tipificadas, artículo 14, las conductas tipificadas como infracciones en este capítulo, encuentran su fundamento constitucional y legal, en la necesidad de evitar en el espacio público, todas las prácticas individuales o colectivas, que atenten contra la dignidad de las personas, así como las prácticas discriminatorias de contenidos xenófobo, racista, sexista, homófobo o de cualquier otra condición o circunstancia personal, económica o social, especialmente cuando se dirijan a los colectivos más vulnerables. Queda prohibida en espacio público, toda conducta de menosprecio a la dignidad de las personas, así como cualquier comportamiento discriminatorio, sea de contenido xenófobo, racista, sexista. Esto lo pidió el Sr. Noguera, usted pidió en un Pleno, que aquí se hiciera mención especial a este

tipo de conductas, aquí está puesto, en el artículo 14. Vamos a mirar otro artículo de esta ordenanza, tan retrograda, tan fascista. ¿Ya me he quedado sin tiempo? Que pena. Cuando quiera que hablemos de realmente de la ordenanza, vamos a sentarnos y hablamos de la ordenanza.”

Sr. Batle (PP):

“Muchas gracias. Vamos a pasar a la votación.”

Sra. Secretaria:

“Había que votar las enmiendas, había que rechazar las enmiendas a la totalidad.”

Sr. Batle (PP):

“¿Perdón?”

Sra. Secretaria:

“Que tendríamos que votar primero las enmiendas, rechazar o admitirlas las enmiendas. Tendríamos primero que admitir o rechazar las enmiendas a la totalidad y las enmiendas parciales.”

Sr. Batle (PP):

“Por favor, esta Señorita, quiere ponerse en el micro por favor. Quiere ponerse, mire. Mire le hago, le hago una propuesta, le hago una propuesta. Mire, aquí procuramos ser.”

Parla una Senyora del públic:

“dígame”

Sr. Batle (PP):

“Escúcheme un momentito por favor”

Parla una Senyora del públic:

“sí, llevo rato”

Sr. Batle (PP):

“Procuramos ser respetuosos y usted no lo está siendo.”

Parla una Senyora del públic:

“Yo no estoy insultando”

Sr. Batle (PP):

“No, no está siendo respetuosa. Mire, yo le hago una propuesta.”

Parla una Senyora del públic:

“Lo que ustedes hacen si que es irrespetuoso”

Sr. Batle (PP):

“Espere un momentito, espere un momentito, espere un momentito”

Parla una Senyora del públic:

“porque es reírse de los planteamientos que hacemos aquí”

Sr. Batle (PP):

“espere un momentito”

Parla una Senyora del públic:

“están haciendo demagogia”

Sr. Batle (PP):

“un momentito, un momentito”

Parla una Senyora del públic:

“están sacando los puntos que les interesa a vosotros”

Sr. Batle (PP):

“un momentito, un momentito”

Parla una Senyora del públic:

“lo están haciendo”

Sr. Batle (PP):

“espere un momentito”

Parla una Senyora del públic:

“y están haciendo lo que se hace los niños en un patio de colegio, por favor, eso es irrespetuoso, eso es irrespetuoso, que venimos aquí a escucharles y es una tontería venir aquí a escucharles. Entonces, déjennos que por lo menos pasemos un rato. Porque vosotros también os reís, cada vez que miramos por aquí hay algún diputadito de ustedes que se ríe. Gracias. Ahora si quiere me echa.”

Sr. Batle (PP):

“No, no, no, no le voy a echar.”

Parla una Senyora del públic:

“No, claro que no, porque no es constitucional.”

Sr. Batle (PP):

“No, yo no le voy a echar. Simplemente intentaba decirle.”

Parla una Senyora del públic:

“Sí, dígame.”

Sr. Batle (PP):

“Yo sí intento ser respetuoso y educado y considerado.”

Parla una Senyora del públic:

“Yo no he insultado.”

Sr. Batle (PP):

“No estoy diciendo que me haya insultado, estoy diciendo respetuoso, usted me ha interrumpido. Mire, lo que le proponía era simplemente, a cambio de que usted se comporte correctamente, que intervenga, diga lo que diga como acaba de decirlo, espero que así se haya quedado tranquila, y ahora podamos continuar el resto de ciudadanos y el resto del consistorio, nuestro trabajo, que es el que estamos haciendo cada uno lo mejor que podemos. Si quiere usted decir algo más, sin ningún problema, dígalo, pero por favor, déjenos continuar hacer nuestro trabajo.”

Parla una Senyora del públic:

“Vale, de acuerdo, mire, con sus nuevas leyes, no nos van a dejar expresarnos, pues entonces estoy aquí y me escucha usted directamente. ¿Le parece bien? Ale, ahí le queda. Sí, claro la represión, aquí no se pueden colgar carteles, y pronto no se van a poder hacer ni siquiera protestas. ¿Dónde nos van a escuchar si no es aquí directamente?”

Sr. Batle (PP):

“No, si yo no tengo ningún inconveniente”

Parla una Senyora del públic:

“¿Dónde nos van a escuchar? En los medios que ustedes manipulan.”

Sr. Batle (PP):

“Y incluso saltándome lo que es el Reglamento, le estoy dejando hablar, a ver si conseguimos, sin tenerla que echar, poder acabar el plenario, que es mi deseo. Por tanto, un momentito por favor, un momentito. Tengan un mínimo de respeto cuando alguien está hablando. ¿Quiere usted hablar también? También hablará, se lo aseguro, pero déjenme que cuando yo hablo, lo haga ¿verdad? Por lo tanto ¿quiere usted decir algo más?”

Parla una Senyora del públic:

“Sí, que sois una vergüenza y que esto es un patio del colegio.”

Sr. Batle (PP):

“Muy bien. Muchas gracias. ¿Usted quiere decir algo?”

Parla un Senyor del públic:

“Bueno, yo llevo dos años viniendo aquí, más de dos años, es la primera vez que hablo. Ustedes tienen un sueldo que soñarían muchos mallorquines y palmesanos, y es una vergüenza que ciudadanos

tengamos que venir, simplemente a escucharos, porque no tenemos el derecho a expresarnos aquí, para ver lo que, o al menos personalmente hablaré por mí, lo que yo he estado viendo durante dos años. Hay familias que son 6 y 7 personas en casa, cobrando 450 euros, que les llaman, que si la tarjeta de crédito, que si el banco, que no pueden pagarlo, los van a echar de casa, que sueñan con ser mileurista, cuando hace 5 años todo español era mileurista. Y vosotros que estáis cobrando 1.500, 2.000 y hasta 3.000 euros, os reís, miráis el móvil, usáis vuestra mayoría absoluta, que tan solo un 22% de la gente os dio, usando la fraudulenta Ley de Hont, y os pensáis que con ese voto en blanco, podéis hacer lo que os de la gana, como si esto fuera una dictadura. Y me parece vergonzoso, que vengamos aquí, porque no venimos por gusto. Yo soy comercial autónomo, yo ahora no estoy ganando dinero, pero vengo aquí a luchar por mis derechos y luchar por toda la ciudadanía, independientemente de la idea política que tenga, porque esto es una situación de emergencia. Y vosotros durante dos años, lo que yo he estado viendo, es que os habéis reído, os habéis reído de la gente. Vosotros, mira, os voy a hacer una prueba. ¿Cuántos de vosotros duraría durmiendo en la calle una semana? ¿Cuántos de vosotros con 450 euros, con 3 niños y un ama de casa y un dependiente podría vivir? Probadlo, haced un reality, probadlo, venga. 450 euros al mes, probadlo, probadlo. Tengo 31 años, lo he perdido todo, vivo con mis padres, si no viviera con mis padres, tendría que estar vendiendo droga o robando. Con 31 años, nos habéis quitado el futuro, sois una banda criminal. Vuestro partido, sois una banda criminal y vosotros sois militantes del partido, y sois igual de responsables. Es como la época nazi, todo militante del partido nazi, que lo aceptaba, era cómplice de ese crimen. Y vosotros sois cómplices de un crimen financiero, un genocidio financiero, y son los esclavos del dinero, porque vosotros sois los camellos del capitalismo y de vuestro partido. Vuestro partido mismo, os va a pegar una patada, cuando no os haga falta. Y vosotros estáis luchando por subir el escalón en el partido, tú, Mateo, querrás ser Presidente de la Comunidad Autónoma y luego Presidente del Gobierno, y así funciona un partido jerárquico. De acuerdo, y sois una banda criminal y os queda muy poco, os queda muy poco, porque esto no es democracia, esto es la herencia del franquismo, ahí está el poder. Dios, Juan Carlos, que es el heredero del franquismo, Juan Carlos I fue impuesto por Franco, nadie lo votó, y luego estáis vosotros. De acuerdo, y os está hablando una persona, que hasta hace 3 años, creía en vuestras palabras. Yo votaba al Partido Popular hace 3 años, lo creía, pero me mentisteis, igual que el Partido Socialista también tiene responsabilidades. El bipartidismo tiene muchas responsabilidades, son la herencia del movimiento nacional. Esto es una vergüenza, y la ciudadanía, y ahora venga mirar los móviles, reiros, levantaos, como lleváis haciendo durante dos años, levantaos. No tengo nada más que decir por ahora.”

Sr. Batle (PP):

“Bueno, hemos escuchado, respetuosamente, en silencio, todo lo que ha querido decirnos. Y yo solamente le propongo una cosa, mire, por favor, estoy intentando, pues, miren, usted es verdad que hace dos años que viene por aquí, viene por aquí hace dos años, y yo le propongo una cosa, porque no actúa usted como el resto de los ciudadanos, que quieren pues intervenir en el Pleno, que usted los ha conocido. Hay un sistema, perfectamente preestablecido, para hacerlo. Yo lo que le propongo, es que usted pueda venir aquí y decir exactamente lo que quiera, porque usted dice exactamente lo que quiera, pero que también cumpla las mismas reglas o requisitos que las demás personas, porque usted no es de mejor derecho que el Sr. Felip, o el Sr. Garau, no lo es. Señor perdone un momentito, perdone que yo acabe, por lo tanto, yo decir, miren, venir aquí a reventar el plenario, ustedes lo pueden hacer, yo lo se, ustedes lo pueden hacer. Y yo puedo hacer dos cosas, o tener una paciencia infinita, ir aguantando y descansando o echarlos. Yo intento no echarlos, porque de verdad que no está en mi forma de ser, y además yo entiendo su enfado y entiendo que ustedes tengan, lo entiendo, de verdad que lo entiendo, porque yo se que las situaciones son dificultosas, lo se. Por tanto, quiero ser lo más pues benevolente posible, en cuanto a la interpretación del Reglamento, pero lo que no puedo permitir, ustedes entenderán, es que el plenario, como ahora mismo, se paralice, y deje de pues hacer las funciones que tiene que hacer, que es pues, llevar un orden del día adelante. Por lo tanto, de verdad, nunca les hemos cerrado las puertas, ustedes pueden intervenir, pero lo que no puede ser es que interrumpen y hagan imposible el normal desenvolvimiento del plenario. Por lo tanto, de verdad, preséntese usted.”

Parla un Señor del públic:

“Hola, sí, para empezar, existe un derecho universal que es el derecho de desobediencia. Cualquier ciudadano que no esté de acuerdo con las leyes, tiene el derecho a desobedecer. Y segundo, vosotros con vuestras políticas, si que habéis interrumpido el ritmo normal que llevamos todos los ciudadanos, hundiéndonos en la miseria.”

Sr. Batle (PP):

“Bueno. De verdad, espero, espero, les ruego que nos dejen continuar el plenario de la forma más normal posible. Bueno, sí, pero si todo el mundo queremos lo mismo, unos lo ven de una manera, otros lo ven de otra. Por favor, espero que ahora si nos dejen continuar el plenario con tranquilidad. Gracias, muy amables. Vamos a continuar pues. Vamos con el punto 11. Tiene la palabra la Sra. Llobera.”

Es proposa, dictaminada favorablement la proposta per la Comissió de Serveis a la Ciutadania, amb l'acceptació de diverses esmenes del PSIB-PSOE, segons figuren a l'informe del Sr. Gijón i dictaminades desfavorablement les esmenes a la totalitat:

Atès que mitjançant acord plenari adoptat en sessió ordinària de dia 26 de juliol de 2012, s'aprovà per unanimitat la proposta dels representants de l'Ajuntament de Palma en el Patronat de la Fundació Turisme Palma de Mallorca 365 (en endavant FTPM365).

Atès el Decret núm. 8435 de 13 de maig de 2013, d'Organització dels Serveis Administratius de l'Ajuntament de Palma, amb motiu de la remodelació del Govern de les Illes Balears en que la Sra. Sandra Fernández Herranz fou nomenada consellera de Família i Serveis Socials.

Atès que el Patronat de la FTPM365, en sessió extraordinària, de dia 13 de desembre de 2012, aprovà la incorporació d'Ediciones Jemma, S.L. (Mallorca Magazin, Majorca Daily Bulletin i Vesti Mallorca)

Atès que el Patronat de la FTPM365, en sessió extraordinària, de dia 14 de juny de 2013, aprovà la incorporació de Hoteles Pabisa, S.L.U. (Pabisa Hotels) i Viajes Sidetours, S.A. (Sidetours Incoming Services), com a entitats patrocinadores.

Atès que el passat 18 de juliol de 2013, Viajes Sidetours, S.A. (Sidetours Incoming Services), Ediciones Jemma, S.L. (Mallorca Magazin, Majorca Daily Bulletin i Vesti Mallorca), Hoteles Pabisa, S.L.U. (Pabisa Hotels) signaren un conveni d'adhesió a la FTPM365 en el que acceptaven les normes i la legislació aplicable i s'adherien a aquesta, acceptant “expressament el càrrec de membre del Patronat i, per tant, les obligacions, responsabilitats i competències inherents a aquest càrrec”.

Atès que l'article 14 dels estatuts de la FTPM365, relatiu a la composició del Patronat d'aquesta entitat, i concretament el seu apartat “a”, que indica que “L'Ajuntament de Palma, el qual designa tants representants com siguin necessaris fins a arribar a la meitat més un del nombre total de patrons. Són representants nats de l'Ajuntament de Palma el batle o la batlessa, o el tinent o la tinenta de batlia que aquell o aquella expressament delegui, qui el presidirà, i el regidor o la regidora que tingui la representació de l'Àrea en matèria de turisme i promoció exterior. La resta de representants de l'Ajuntament de Palma, i pel nombre que correspongui, és nomenada pel Ple, a proposta de la Batlia, incloent-hi els portaveus dels grups municipals de l'oposició”.

Atès que l'article 24 dels estatuts de la FTPM365, relatiu a la composició de la Comissió Executiva d'aquesta entitat, concretament al seu quart paràgraf expressa que "formen part de la Comissió Executiva un total d'onze membres: sis en representació de l'Ajuntament de Palma, entre els quals s'inclouen el president o la presidenta d'aquesta Comissió i un representant dels grups municipals de l'oposició, i cinc en representació de la resta de membres del Patronat...", i que aquest òrgan acordà, el 27 de juny de 2012, que a les seves sessions es trobarien representants cada un dels diversos subsectors turístics a través d'un delegat de caràcter rotatori, per ordre de sol·licitud d'entrada a la FTPM365, el mandat del qual tindria una duració màxima de sis mesos.

Així, doncs, arran de tot això, tenint en compte la necessitat d'augmentar el nombre de representants de l'Ajuntament de Palma en el Patronat, amb l'objectiu d'assolir la meitat més un del nombre total de patrons, es proposa al Ple de l'Ajuntament, adopti el següent

ACORD

1. Aprobar el proyecto de la Ordenanza para fomentar y garantizar la convivencia cívica en Palma de Mallorca que se adjunta, el texto del cual está informado favorablemente por los servicios jurídicos municipales, juntamente con la memoria participativa, donde consta la remisión a las entidades ciudadanas afectadas y sus sugerencias.

2. Elevar el presente acuerdo al Pleno para la aprobación inicial de la ordenanza e información pública durante el período de 60 días a efectos de alegaciones. Se considerará aprobada definitivamente en ausencia de alegaciones, teniéndose que publicar el texto íntegro para su entrada en vigor.

Es sotmeten a votació les esmenes presentades:

L'esmena a la totalitat 833/2013 del grup municipal MÉS, ES REBUTJA per 16 vots en contra (PP) i 11 a favor (PSIB-PSOE i MÉS).

L'esmena a la totalitat 832/2013 del grup municipal PSIB-PSOE, ES REBUTJA per 16 vots en contra (PP) i 11 a favor (PSIB-PSOE i MÉS).

Les esmenes parcials no dictaminades favorablement en Comissió, 831/2013, del grup municipal PSIB-PSOE, ES REBUTGEN per 16 vots en contra (PP), 8 a favor (PSIB-PSOE) i 3 abstencions (MÉS).

A continuació es sotmet a votació la proposta d'aprovació inicial de l'Ordenança per a la Convivència Cívica a Palma que incorpora en el text les esmenes dictaminades favorablement per la Comissió, que S'APROVA per 16 vots a favor (PP) i 11 en contra (PSIB-PSOE i MÉS).

11. Proposta d'aprovació definitiva de l'Ordenança municipal de renous i vibracions i esmenes del Grup Municipal PSIB-PSOE (866/2013) i de MÉS (867/2013).

Sra. Llobera Gili (PP):

"Gracias Sr. Alcalde. Hoy traemos a debate y votación, la aprobación definitiva de la nueva Ordenanza de Ruidos y Vibraciones. Comenzar recordando que esta modificación de la normativa municipal, viene derivada por la necesidad de adecuarnos a la normativa autonómica, y a la nacional, que ya asumen la homogeneización europea. Este texto ha sido elaborado por un grupo técnico, en base a un modelo de ordenanza que redactó, la Dirección General de Medio Natural del Govern Balear. Desde 1995, que es la

fecha de aprobación de la ordenanza de ruidos en vigor, han surgido muchos cambios en las normativas de rango superior, que debíamos recoger en la normativa nacional. Los dos cambios más importantes son, los sistemas de medición y los valores acústicos, los cuales ya llevamos aplicando desde hace más de un año, puesto que las normas de rango superior, son de obligado cumplimiento. Me gustaría dejar claro que estos cambios en los sistemas de medición y en los valores acústicos, no implican que los vecinos y vecinas de Palma, tengan que soportar más ruido. Es verdad que los procedimientos de medición son diferentes, pero están más actualizados a la tecnología actual, y adaptándonos a los avances y mejoras, en cuanto a los procedimientos de medición que se han logrado en los últimos años. Siempre pensando en la protección al ciudadano. Destacar especialmente, como novedades en materia de ruido, las amplias medidas preventivas y las medidas cautelares, encaminadas exclusivamente a proteger al ciudadano, así como el aumento de las sanciones, que vienen determinadas por la ley del ruido nacional y la ley de contaminación acústica autonómica. También quería dejar constancia del amplio procedimiento de participación ciudadana y de los grupos políticos, que comenzó en el mes de mayo, cuando se abrió un plazo para que los ciudadanos pudiesen hacer sugerencias, a lo que en su día era solo un borrador. Después en el mes de julio los grupos políticos, pudieron hacer enmiendas. Y finalmente se abrió un plazo de 60 días, para hacer alegaciones. En esta última fase, hemos recibido 17 escritos de alegaciones diferentes, y fruto de estas alegaciones ha habido 33 modificaciones al texto, repartidos entre el preámbulo, los 64 artículos, las 5 disposiciones y los 6 anexos. Con esto quiero decir que la voluntad de consenso, por nuestra parte ha sido máxima. Siempre hemos querido que esta ordenanza fuese un texto plural, y con espíritu de permanencia. Y aunque siempre hemos debido, hemos tenido que tener en cuenta las limitaciones establecidas, por las normas de rango superior, que no podemos contravenir. Entrando en una serie de ejemplos, los cuales hemos modificado, en relación a las últimas alegaciones, decir que hemos modificado las franjas horarias, y ahora se adaptarán a las establecidas en la ley autonómica, es decir, el horario diurno será el comprendido entre las 8 y las 20 horas, el vespertino entre las 20 y las 23 horas y el nocturno entre las 23 y las 8 horas. También hemos considerado necesario aclarar, en que circunstancias el Ayuntamiento exigirá la instalación de unos limitadores registradores, una medida preventiva muy importante, que ha surgido en los últimos años. Y para explicarlo, brevemente, decir que este limitador será obligatorio instalarlo en las actividades potencialmente ruidosas, podemos decir quizás como podrían ser las salas de fiesta, los cafés conciertos, los bares musicales, de nueva creación, ubicadas en colindancia en edificios de vivienda, ese es un grupo. Y el otro grupo por supuesto será las actividades que incumplan. Es una medida novedosa y muy interesante, que estoy segura que nos ayudará a solucionar problemas que tenemos enquistados desde hace mucho tiempo. También para incrementar la protección al ciudadano, hemos reducido los plazos por los que se deben adoptar las medidas correctoras, que se hayan exigido en cada caso. En la Ordenanza de 1995, no se establecían plazos, el responsable de cada expediente decidía los plazos, según las circunstancias cada caso, lo cual es una arbitrariedad que hemos considerado, debíamos atajar. En el texto definitivo, se establecen unos plazos reducidos, para cumplir estas medidas correctoras, que son de un mes para faltas leves, 15 días para faltas graves y 7 días para faltas muy graves. También mencionar que se establece la posibilidad de crear una comisión de seguimiento para la ordenanza, en la que participarán las entidades interesadas, y los grupos políticos. Y como conclusión a esta primera intervención, decir que el objetivo de esta ordenanza, es la seguridad jurídica y por supuesto el equilibrio entre la actividad económica y el descanso de los vecinos.”

Sr. Batle (PP):

“Muchas gracias. Sra. Truyol, quan vostè vulgui.”

Sra. Truyol Caimari (MÉS):

“Bé, com ja es veu. Nosaltres des del primer moment amb aquesta ordenança, hem treballat amb ella, perquè creiem que era un ordenança molt important, ja que hi ha una greu problemàtica a diferents zones de la ciutat, que pateixen molts de veïnats i veïnes pel tema dels renous, i creiem que hi ha moltes millores a fer. Però una vegada vist el procediment d’al·legacions i d’esmenes que s’ha fet, hem pogut veure que hi ha moltes entitats i moltes persones que estan preocupades, i això s’ha traduït en moltes al·legacions que s’han presentat, i algunes s’han incorporat i ho celebrem, però n’hi ha d’altres que no

s'han incorporat, i algunes que nosaltres considerem essencials per poder aprovar una ordenança d'aquest calat, en aquesta ciutat. Una d'elles és per exemple, traduir aquesta ordenança a un llenguatge ciutadà, a un llenguatge molt més proper, perquè pugui ésser entenedor per tothom. Si és una problemàtica que les persones víctimes dels renous, per dir-ho d'alguna manera, són tan diverses, hem d'acostar les ordenances a totes les persones, hem de fer ordenances que les persones puguin saber perfectament quins són els seus drets i quins són els seus deures. I amb una ordenança de renous que és tan tècnica, precisament per això, perquè és una ordenança tan tècnica, s'ha de traduir, perquè tothom la pugui reconèixer, i pugui saber a que s'atén. Després un altre aspecte que no s'ha incorporat, i que nosaltres creiem que és imprescindible també, és expressar quin és el dret dels ciutadans, a tenir una resposta quan fan una denúncia, i quina és la tramitació que s'està fent. Perquè el ciutadà pugui fer un seguiment proper en aquesta denúncia, i saber com es responsabilitzen les diferents parts, i quina és la feina que fa l'Ajuntament en aquest sentit. Un altre aspecte que no s'ha incorporat i que nosaltres també considerem que és bàsic, és precisament la dotació de recursos humans i tècnics, per fer complir aquesta ordenança, perquè precisament és una ordenança molt tècnica, que requereix de personal i maquinària tècnica, per poder mesurar allà on hi ha conflictes de renous, i poder ésser justos aplicant aquesta ordenança, i no veiem enlloc de l'ordenança que es posi a disposició cap tipus de recurs nou, i per lo que sabem els recursos que té ara mateix l'Ajuntament en aquest sentit, són molt poquets i escassos. Després tampoc aquest Ajuntament, no es compromet amb aquesta ordenança, a realment definir un Pla acústic d'acció municipal, que segons l'article 10 del Reial Decret 1513/2005, obliga que abans de dia 18 de juliol del 2013, és a dir, 18 de juliol d'aquest any que estem, o sigui que ja han passat 6 mesos, aquest Ajuntament havia de tenir un Pla d'acústica aprovat, que encara no ha aprovat. I amb aquesta ordenança, i amb les intencions que veiem, veiem que tampoc no hi ha cap compromís de marcar un termini, ni de tenir aquest Pla acústic aprovat en breu, i això també ho considerem molt greu, perquè estem incomplint reials decrets, els reials decrets que ens interessin si que els fem complir, i els que no ens interessin no els complim i ja està. I després un altre punt que considerem també molt important, que no s'ha volgut retirar d'aquesta ordenança, és la prohibició de megafonia, això suposa una retallada de drets i de control social, perquè ja sabem, generalment, on hi ha megafonia que és a actes de protesta i manifestacions, i ja s'ha vist palès que en aquest Ajuntament el Govern que tenim, lo que vol és reprimir aquest tipus d'actes. Moltes gràcies."

Sr. Batle (PP):

"Gràcies Sra. Truyol. Pel PSOE, Sra. Sánchez."

Sra. Sánchez Muñoz (PSIB-PSOE):

"Si. Gràcies Sr. Batle. Bé, quan el mes de juny del 2012, ens apareix un decret del Govern de les Illes Balears, d'activació de l'economia i mesures diverses, ens trobem que ens deroguen les ordenances de tots els municipis d'aquesta comunitat autònoma. Nosaltres pensem que quan el Sr. Bauzá pren aquesta decisió, no ho fa per l'interès general. Quan vostès, el PP de Palma, el seu Equip de Govern, aprova e inicia la modificació d'aquesta ordenança, torn a repetir, no ho fan per l'interès general, i no defensen l'autonomia d'aquesta ciutat. Realment lo que no es pot permetre és, el greuge comparatiu que tenim els ciutadans de Palma, i els d'aquesta comunitat autònoma, si ho comparem a altres comunitats autònomes, per exemple com la d'Aragó, on la comunitat autònoma, fa una ordenança, fa una Llei de renous autonòmica, que és lo que diu la Llei estatal, s'ha de fer en primer lloc, una Llei autonòmica, nosaltres quan varem governar, estàvem esperant que es desenvolupés aquesta norma, i aquí ens trobem que el Govern de les Illes Balears, no fa la Llei autonòmica, que això té una incidència després a que haguem de modificar també els paràmetres dels horaris d'aplicació, nocturn i vespertí, vespertí i nocturn. El Govern de les Illes Balears, no fa aquesta Llei de renous autonòmica, i no fa la seva feina, i ens deroga les ordenances dels municipis, és totalment increïble, totalment increïble, amb una falta de respecte, amb una falta de rigor a l'autonomia municipal. I llavors ens trobem que ens diu a damunt el Govern, que els ajuntaments de les Illes Balears, no poden legislar en matèries com poden ésser tan importants per la vida i la convivència de la ciutat, com activitats comercials, industrials, maquinària, activitats d'oci, esportiu i recreatius. Aleshores, clar, després ens trobem que a altres comunitats autònomes, permeten, permeten en els ajuntaments ésser més restrictius, perquè no tinguin cap dubte.

O sigui, el quadre de qualitat acústica i de límit d'immissió i d'emissió de renou, és el quadre màxim que ens diu la comunitat europea, i ens diu la Llei de renou de l'any 2007. Per tant, nosaltres pensem que els municipis poden esser, segons les seves necessitats, i així ho diuen altres comunitats autònomes, ens diuen que podem esser més restrictius, segons les nostres necessitats. Per tant, no ens semblen gens a altres municipis i capital de província, com és la nostra, com és la de Palma, que si que han fet ordenances que vetllen per la qualitat de vida, vetllen per la salut dels seus residents, i miren com insertar l'activitat econòmica, dins aquest primer paràmetre, que és vetllar per la salut i vetllar per la qualitat de vida. Nosaltres pensem que és un mal símptoma de la seva gestió, o que realment els importa molt poc que s'aprovin ordenances sense el consens, perquè el nostre vot afirmatiu no el tindran, no el tindran per tot això. Nosaltres hem analitzat lo que han fet, lo que han fet per adaptar-se en aquestes normatives estatals i europees, com ja dic, altres capitals de província, i no se sembla en molts de casos en els paràmetres que nosaltres apliquem. Nosaltres també pensem que les activitats a l'aire lliure, berbenes, concerts, s'haurien de, s'haurien de limitar perquè és preventiu el limitar els decibels, que estem xerrant de 95 decibels en els concerts, mesurats a 4 metres. Això lo que pot afavorir és que evitem, evitem molèsties en els veïnats, i pensin que ara tindrem dos espais a l'aire lliure de concerts, a part de la Plaça de Toros, tindrem el recinte de Son Fusteret. Sap perfectament les queixes que hi ha hagut aquest estiu, a la Faixina, on hi ha hagut concerts, festes, a l'aire lliure, i les queixes que hi ha hagut per part dels veïnats. Vostès no ho han volgut tenir en compte, o inclús també el que puguem posar un límit als nivells de decibels de les maquinàries que fan feina per obra pública, a la nostra ciutat. L'Ajuntament de Valladolid per exemple, que governa el PP de l'any 91, ho té, que són els 80 decibels, vostès tampoc ho han tingut en, no ho han reflectit, no ha han reflectit perquè el Sr. Bauzá no ens deixa legislar en aquesta matèria, també d'obra pública i infraestructures. Per tant, en fi, el nostre vot negatiu en aquesta ordenança. Gràcies.”

Sr. Batle (PP):

“Gràcies Sra. Sánchez. Sra. Llobera.”

Sra. Llobera Gili (PP):

“Gracias Sr. Alcalde. Efectivamente Sra. Sánchez, existen una serie de normativas en cascada, nacionales y autonómicas, que no se han aprobado de manera ordenada, sino que ha habido, es cierto que ha habido muchos intervalos de tiempos en los que, probablemente porque había diferentes partidos políticos, no se ha ido estableciendo una cosa detrás de la otra, y eso ha hecho que sea muy difícil aprobar una ordenanza a nivel municipal, puesto que soy consciente que ustedes lo intentaron y no lo consiguieron, precisamente porque le faltaba toda esa normativa autonómica, que ahora si tenemos y nos permite aprobar esta ordenanza. Así que, yo creo que es todo lo contrario lo que usted está explicando. En cuanto a las alegaciones que han hecho en esta última fase, en relación a las obras en la vía pública. Nosotros consideramos que no pueden establecer límites concretos, de carácter general para toda la ciudad, puesto que es necesario que esas obras se hagan, y que tenemos que dar la posibilidad para que se hagan de la manera más rápida y más fácil, y molestar lo mínimo. Entonces, poner unos decibelios, unos valores o una duración específica, no sería lo más adecuado, sino que consideramos más necesario establecerlo caso a caso. Lo mismo ocurre con las actividades al aire libre, estas están contempladas en la ordenanza, y la protección al ciudadano está contemplada. Nosotros consideramos que para esos conciertos, esas verbenas, también se tienen que estudiar caso a caso, y ofrecer la protección al ciudadano que sea más necesaria. No es lo mismo un concierto en Son Fuster, que un concierto en Sa Faixina, por eso no queremos establecer unos valores generales, o unas duraciones específicas para toda la ciudad, y además los valores límite por supuesto están recogidos en la ordenanza. En cuanto al Grup MÉS y el lenguaje ciudadano, hemos introducido todas las definiciones y aclaraciones que los técnicos han considerado adecuadas, para aclarar al máximo esta ordenanza. No obstante, se trata de normativa, y rebajarnos a coloquialismos o a imprecisiones lingüísticas, para que sea más fácil entender, eso nos llevaría a una inseguridad jurídica que es lo que precisamente estamos intentando combatir con esta ordenanza. Y en cuanto sobre todo a los procedimientos de respuesta a la ciudadanía, el Ayuntamiento dispone de un sistema de calidad, en cuanto a la atención a los ciudadanos, y consideramos que la ordenanza no es el lugar adecuado para establecer estos procedimientos. No

obstante, si consideran que hay mejoras para el ciudadano, por supuesto lo podemos debatir y estudiar, y cualquier mejora para el ciudadano. Yo he hablado con la Sra. San Gil y no habría problema en estudiarlo, pero no en una ordenanza que no consideramos que sea el lugar adecuado. Y en cuanto al mapa de ruido, está por supuesto contemplado en la ordenanza la normativa, está contemplada en el presupuesto de 2014, y después de las vacaciones comenzaremos el procedimiento para aprobarlo durante este año. Nada más.”

Sr. Batle (PP):

“Muy bien, muchísimas gracias. Sra. Truyol quan vostè vulgui.”

Sra. Truyol Caimari (MÉS):

“Bé, el tema de les obres nosaltres també, per xerrar dels temes que ara ho comentat, també ja varem al·legar, i considerem que s’hauria de mantenir un màxim per aquestes obres, i si un cas hi hagués d’haver qualque excepció, ja s’aplicaria l’excepció, i considerem que aquesta excepció no pot esser potestat exclusiva i unilateral del Batle, de forma discrecional, a criteri d’utilitat pública d’aquella obra, que segons els interessos la utilitat pública, segons qui atorga aquesta excepció, pot esser diferent, perquè no tots opinem lo mateix sobre lo que és la utilitat pública d’una obra, o d’un altre. Pel tema que comentaves que no es pot aplicar a vegades, per segons quins, lo de les festes o lo de les obres, a qualsevol espai de la ciutat, poden esser els mateixos màxims i mínims, precisament per això ens serviria el Pla acústic, el mapa de renous, que no tenim. Si poguéssim tenir el mapa de renous actualitzat, podríem saber a quines zones són més sensibles o menys, per posar uns llindars o no a certes activitats, com són les obres o com són les festes en el carrer. El tema del llenguatge ciutadà, no és per fer ordenances col·loquials, que no estaria malament començar a fer ordenances i legislació, que fos assequible per tothom, perquè en definitiva lo que fa una ordenança, o la legislació, és dir-nos quines són les regles del joc, i com que suposadament hem de jugar tots i totes amb igualtat de condicions, tots tenim els mateixos drets de conèixer aquestes lleis, no xerrem de fer una ordenança no tècnica, precisament aquesta ha d’esser tècnica, perquè així ho requereix per poder aplicar mesures en temes de renous, però això no vol dir que no puguem fer una ordenança, un annex en aquesta ordenança, perquè la gent pugui entendre de que xerra aquesta ordenança. Vull dir, és que sinó els advocats i certes professions, que tenen, que tothom els reconeix com a persones que xerren massa, a nivell massa tècnic, també haurien de fer aquesta feina de traducció ciutadana, i crec que és una de les feines que ha de fer aquest Ajuntament. No ens podem permetre fer ordenances, per molt ben fetes que puguin estar aquestes ordenances, si després els ciutadans, que és qui ha de recollir el dret o de demanar obligacions a un altre ciutadà, no ho podrà entendre, estem fent ordenances que no corresponen a les necessitats de la gent. I per un altre costat, pel tema de les denúncies, tenim molts d’exemples i vosaltres també, de ciutadans que fan denúncies i que tenen problemes en el seu barri de renous, i que la resposta no sempre és lo que desitja un ciutadà, que sigui que hi va qualcú de l’Ajuntament, fa les mesures que pertoquen, tramita la denúncia, posa solucions. Aquesta no és la dinàmica general en aquests casos, i per això demanem que l’Ajuntament s’impliqui més en aquest seguiment de les denúncies. I per tot això votarem en contra d’aquesta ordenança. Gràcies.”

Sr. Batle (PP):

“Gràcies Sra. Truyol, molt amable. Sra. Sánchez, quan vostè vulgui.”

Sra. Sánchez Muñoz (PSIB-PSOE):

“Gràcies Sr. Batle. Bé, aprofitant el fil de lo que comentava la Sra. Truyol, clar, vostès han posat molt d’èmfasi en el tema del renou, que es pot produir per molèsties veïnals, música, bricolatge i això, perquè és lo únic, de lo que ens ha deixat el Senyor, de lo poquet que ens ha deixat el Sr. Bauzá i el Parlament de les Illes Balears, poder tenir autonomia municipal, quina cosa més curiosa, al final hem d’assumir totes les càrregues sempre els més febles, i els ciutadans de totes les normes que apliquen vostès, i aplicar també el Govern de les Illes Balears. I clar, lo que ens diuen, lo que ens diuen és que

quan avisen a la Policia, jo que sé, perquè tenen una festa, el divendres a les 10 o a les 12 del vespre, o el dissabte. Sap quan va la Policia? Jo ho dic perquè contat pels mateixos ciutadans, va la Policia 72 hores després. Qui va? El Policia de proximitat. Criden al 092 i diuen, no, no podem, no tenim efectius per poder anar a casa seva. Aleshores, passa el 092 l'avís a la comissaria pertinent, i el Policia de proximitat o de barri, o no se que, pues al cap, no sé, el dilluns, el dimarts o el dimecres, se persona a la vivenda del ciutadà, i el ciutadà li diu, i ara vénen, i ara vénen, quan ja no tinc el problema. Això és lo que en aquest moment està passant en aquesta ciutat, o sigui, molts de jocs d'artifici, molta ordenança, però manca de recursos per poder-la aplicar. I llavor un altre cosa, ja més seriosa, tot és seriós però que ens preocupa moltíssim, vostès amb aquesta nova ordenança, fins les onze menys cinc, fins les onze menys cinc de la nit, onze menys cinc, onze menys quart se pot permetre una emissió de renou a una vivenda de 40 decibels, i a un dormitori de 35 decibels. Onze menys cinc del vespre. Quants de nins i nines? Quants de ciutadans i ciutadanes se'n van damunt les 10 a dormir? Moltíssima de gent que s'ha d'aixecar prest. I que ens passa? Idò que llavor la OMS ens diu, que a partir de 30 decibels, pot haver problemes per la salut de les persones. I això és el que ens sembla inadmissible. Igual que també, jo li posaré un exemple, que aquesta setmana ha estat d'actualitat. El Centro Canino Internacional, Centre Caní Internacional, on hi ha una sentència d'un jutge, que condemna al Centro Canino Internacional, a pagar 150.000 euros a l'hereu, a la persona que aportava informes metges, i de que l'afectava el renou a la seva salut, aquesta condemna que hem sabut aquesta setmana, amb aquesta ordenança que avui s'aprovarà, amb el seu vot, amb el seu únic vot, amb aquesta ordenança, el Centre Caní Internacional, compliria, i no s'hauria d'haver tancat, això és lo que tenim, i és un exemple que vull posar aquí en aquest plenari, perquè sabeu que la passada legislatura va esser un tema que va afectar a moltes parts, tant en els veïnats com en el sector animalista, que donava suport al Centre Caní Internacional. Moltes gràcies."

Sra. Llobera Gili (PP):

"Gràcies Sr. Batle. Dos cuestiones, en cuanto al tema de la Policía, yo creo que los datos que tienen son algo desactualizados, y quizás cuando usted gobernaba, porque a fecha de hoy, no hay tantas llamadas desatendidas. Este verano hemos puesto un refuerzo de Policía, y no ha habido ninguna llamada desatendida. En cuanto a los ejemplos de decibelios que pone ahora, en horario nocturno en la tabla B2, establece que en dormitorios, los decibelios no pueden superar los 25 decibelios, en caso de que el tipo de ruido, sea uno de los que contemplan penalización, podrían llegar a tener una penalización de 9 decibelios, 25 menos 9 son 17 decibelios. 17 decibelios en una habitación, yo le aseguro que es fácil dormir con ese nivel de ruido. Por eso me refiero, y he repetido en muchísimas ocasiones, no podemos basarnos únicamente en los valores de las tablas, debemos conocer los procedimientos, conocer como se mide la duración y las penalizaciones que tiene cada tipo de ruido. Habiendo dicho esto, concluiré diciendo que, esta ordenanza, no solo es mucho más precisa técnicamente, sino que le estamos ofreciendo a los ciudadanos, toda la información de la normativa de ruidos, en un solo documento, de manera abreviada, obviamente no tenemos todas las leyes nacionales, autonómicas, unidas en un solo texto, sino que está de manera abreviada. Pero muy importante, le estamos ofreciendo a la Policía las herramientas para que regule actividades, controle actividades que hasta ahora estaba controlando porque debían controlar, porque eran problemas reales de la ciudad, pero no tenían normativa en la que basarse, y tenían que hacer una serie de comprobaciones reiteradas, que ahora no podrán hacer, sino que podrán actuar de manera mucho más rápida y eficaz. Los ciudadanos no van a tener que soportar más ruido. Existen diferentes protecciones, sobretodo destacar los objetivos de calidad acústica, que son una novedad muy importante. Y como ya he dicho antes, la clave de la ordenanza está en los procedimientos de medición, en las penalizaciones de los diferentes tipos de ruidos, y una serie de protecciones que hasta ahora, y medidas que hasta ahora no estaban contempladas. Para acabar, quería agradecer en primer lugar a Jesús de Miguel y a Joan Pau Reus, su apoyo durante todo el procedimiento de la redacción de la Ordenanza. Y para que conste en acta, a Pep Llop, a Angel Tous a Roland Bahón, por su colaboración en la redacción del texto. A Biel Torres y a Esther Rotger, por su disponibilidad e implicación. A Pedro Torres por su paciencia en explicarnos al resto del equipo, que todos somos de letras, todos los mecanismos de medición, las penalizaciones, y todos los tecnicismos, que estoy de acuerdo en que no son fáciles de entender en un primer vistazo. Y por supuesto, a Rosa

Llinás, que sin su experiencia, coherencia e implicación, no hubiese sido posible aprobar hoy esta ordenanza. Gracias.”

Es proposa, dictaminat favorablement per la Comissió de Serveis a la Ciutadania i dictaminades desfavorablement les esmenes a la totalitat,

Mitjançant acord de la Junta de Govern de data 4 de juliol de 2013, es va aprovar el projecte de l'ordenança municipal reguladora del renou i les vibracions.

Mitjançant acord de l'Excm. Ajuntament Ple de data 25 de juliol de 2013, es va aprovar inicialment l'indicada ordenança municipal del renou i les vibracions.

Dita ordenança es va sotmetre a informació pública a efectes d'al·legacions durant el termini de 60 dies , mitjançant anunci al BOIB núm. 106 de data 30 de juliol i mitjançant audiència pública.

Finalitzat el termini d'informació pública, segons informe del Registre General d'entrada de documents, s'han presentat les següents al·legacions:

ASOCIACION DE CONSTRUCTORES DE BALEARES
ASOCIACION EMPRESARIAL DE PROMOTORES INM
GRUP MUNICIPAL MES PER PALMA
COL LEGI OFICIAL DE PERITS I ENG TEC IND
CANAVES FUENTES JAIME(Federació AA VV)
UMBERT SALAS RAFAEL
BOSCH FERRER MARIA
RAMIS BOSCH CARMEN
VENTRICE LEONARDO SERGIO
RAMIS BOSCH CATALINA
IZQUIERDO RODRIGUEZ YOLANDA
CLADERA FORTEZA JOSE ANTONIO
FORTEZA FORTEZA MARIA CONCEPCION
RIERA ALONSO EDUARDO
JUAN JEREZ MARIA MONTSERRAT
CAMPS BUJOSA PABLO
COLL AMENGUAL MARIA
MARTORELL PALMER MARIA
MARCH ROCA JUAN JOSE
ROCA MARTORELL ELENA MARIA
PUJOL CLADERA MARIA
COLL CAMARA VICENTE
AMENGUAL PUJOL MAGDALENA
SORELL LLITERAS ANTONI
BONET ALVAREZ JUAN
GRUP MUNICIPAL PSIB PSOE
ASSOCIACIO DE VEINS CANAMUNT
ASOCIACION HOTELEROS PLAYA DE PALMA
COMUNIDAD DE PROPIETARIOS 0908 0046
SA GERRERIA TESTIM SENSE RENOU
ASSOCIACIO DE VEINS PUIG DE SANT PERE

FEDERACION EMPRESARIAL HOT MALLORCA
SRA. CRESPI BESTARD , MARGARITA
SR. JAUME ALEMANY , SALVADOR

CONSELLERIA D'AGRICULTURA, MEDI AMBIENT I TERRITORI
SRA. PASCUAL LÓPEZ ,GRACIA

S'han presentat al·legacions, per part de AVV Sant Nicolau; Sra. Cecília Guarda Forteza; Sr. J. Santibañez Vicens; Sra. Magdalena Segui Colom; Sra. M^a Magdalena Mayol Segui; Sra. Bàrbara Sadowska; Sra. Àl·lia Llabres Bernat ; Sra. Joana M^a Garau Cano i Sr. Joaquin Bonnin Segura, fora del termini legalment establert, per la qual cosa no s'ha entrat en el fons de les mateixes, per extemporànies. No obstant coincideixen amb altres al·legacions presentades dins el termini legalment establert, les quals han estat objecte de consideració.

Així mateix s'han presentat suggeriments per part de Grup Municipal Més; Federació AVV; Sra. Pascual Lopez , Sr. Jaume Alemany i veïns del carrer Fabrica que no son objecte de tractament dins el context de l'ordenança, sense perjudici de la seva consideració dins l'àmbit competent

Examinat el contingut de les al·legacions presentades, s'ha emes el corresponent informe tècnic i jurídic, de data 28 de novembre, en base al qual s'han estimat o desestimat les indicades al·legacions

A tal efecte, després de resolt les al·legacions s'ha de proposar l'aprovació definitiva de l'ordenança un cop incorporades al text les al·legacions estimades, efectuades les correccions d'acord amb l'informe d'impacte de gènere i rectificades les errades materials de transcripció detectades.

Pel que s'ha exposat, la cap de departament que subscriu es del parer que de conformitat amb el que estableix el Reglament Orgànic del Ple de l'Ajuntament de Palma, art. 101 de la Llei 20/2006 de 15 de desembre , municipal i de regim local de les Illes Balears, art. 127, 123. i 49 de la Llei 7/85 de 2 d'abril Reguladora de les Bases de Regim Local amb l'addició que li dona la Llei 57/2003 de 16 de desembre de mesures per a la modernització del govern local, i altre normativa d'aplicació, per la Junta de Govern es podria dictar el següent

1.- Estimar , en base a l'informe tècnic i jurídic emes al respecte de data 28 de novembre de 2013, les següents al·legacions

ARTICLE	PRESENTACIÓ AL·LEGACIONS	MOTIU	JUSTIFICACIÓ D'ESTIMACIÓ
Preàmbul	Sa Gerreria	Es tracta d'un simple declaració d'intencions. No s'acredita l'efectivitat dels instruments jurídics i tècnics de l'ordenança. Fins ara amb la normativa vigent no s'ha aconseguit resoldre la problemàtica de renous. Hi ha menys protecció ciutadana.	S'amplia la redacció del text detallant metodologia d'actuacions i canvis respecte a l'anterior ordenança.
2 d)	- Col Legi Oficial de Perits i Eng Tec Ind.	Aclarir el concepte "veus infants" per esser massa	Es concreta el concepte fent referència a les veus d'infants

	-Sr. Bonet Alvarez	ample.	procedents d'activitats recreatives a espais públics, quedant exclosos de l'aplicació d'aquesta ordenança les veus d'infants a l'àmbit domèstic, educatiu, esportiu i assistencial.
5	-Grup municipal Més per Palma -AVV Canamunt	Definir molèstia, renou ambiental i Ld, Le, Ln, Lden; Lmax, LAeq i L Keq.	S'inclouen les definicions de molèstia, Ld, Le, Ln, Lden, Lmax, LAeq i L Keq per millorar la comprensió d'aquesta ordenança.
7	-Grup municipal Més per Palma -Conselleria Medi Ambient Comunitat Propietaris Joan Maragall 44-46	Aplicació horari autonòmic. Ampliació horari nocturn.	Les franges horàries es modifiquen i es fixen segons l'establert a la normativa autonòmica per ser una norma de rang superior. S'amplia en una hora d'acord amb normativa autonòmica.
10 i 12	Sr.- Umbert Salas, Sra. Bosch Ferrer, Sra. Ramis Bosch, Sr.Ventrice Leonardo , Sra. Ramis Bosch C., Sra. Izquierdo Rodriguez , Sr.Cladera Forteza , Sra. Forteza Forteza , Sr. Riera Alonso , Sra. Juan Jerez, Sr. Camps Bujosa , Sra.Coll Amengual, Sra. Martorell Palmer , Sr. March Roca, Sra. Roca Martorell, Sra. Pujol Cladera , Sr. Coll Camara , Sr.Amengual Pujol , Sr. Sorell LLiteras.	Incorporar mecanismes de participació ciutadana.	A una disposició addicional es regularà la creació d'una comissió de seguiment de l'ordenança, amb la participació de les entitats inscrites al REMEC.
13	Grup municipal Més per Palma	Canviar nom article per renou ambiental.	S'afegeix entre parèntesis "renou ambiental" al títol de l'article.
16.2	-Grup municipal Més per Palma - AVV Canamunt - Sa Gerreria	No donar visita únicament a les associacions mes representatives per no estar definit concepte de representativitat.	Es substituirà l'expressió "associacions mes representatives" per "associacions inscrites al REMEC" d'acord amb el reglament de Participació Ciutadana.
19	AVV Puig Sant Pere	S'hauria de especificar a quines mesures fa referència, s'ha d'interpretar	Incorporar referència a l'art. 17.
20.3	Grup municipal Més per Palma	Que la redacció no dificulti la normal activitat agrícola o ramadera a sol rústic.	Es considerarà fora de l'àmbit d'aplicació, modificant la redacció de l'art. 23.3, per tant no les serà d'aplicació l'establert

			a l'art. 20.3.
23.3	Conselleria Medi Ambient	Errada tipogràfica	Corregir referència al capítol IV pel capítol III
26	Conselleria Medi Ambient	Errada material.	Es rectificarà, incloent al nou art. 28.2 les característiques mínimes dels estudis acústics en relació a les obres paralitzades.
26.4	- Assoc. Hoteleros Playa de Palma - Federacion Hotelera de Mallorca	La franja horària establerta, es excessiva per a una zona turística.	Es considera proporcionat restringir mes l'horari, d'acord amb les característiques de les zones de gran afluència turística. Així al segon paràgraf es canvia l'horari" entre les 9 i les 20 hores" Al tercer paràgraf- es canvia la redacció canviant horaris i períodes de temps.
27	Assoc. Constructores de Baleares	Manca concreció per a la seva aplicació (valors immissió).	Adaptar la redacció per adaptar-la al contingut de l'art. 14
28	Assoc. Promotores Inmobiliarios. Assoc. Constructores de Baleares.	Possibilitat de separar diferents activitat d'una mateixa obra per no tenir que paralitzar les parts de la mateixa que compleixen. Referència errònia a l'art. 23.5	Es modifica la redacció per aclarir-ho. Incloure al text de l'ordenança el contingut de l'article 23.6 de l'ordenança marc de la CAIB. Aquest article es rectifica. S'inclourà la remissió a l'article 28.2.
29.1	- Assoc. Constructores de Baleares. - Conselleria Medi Ambient	Contradicció amb normativa autonòmica (autorització potestativa en lloc de preceptiva)	Es substituirà, al primer paràgraf, l'expressió "pot atorgar" per la de "haurà d'atorgar", d'acord amb el que estableix la normativa autonòmica de rang superior.
30.1	Grup municipal Més per Palma Conselleria Medi Ambient	Eliminar vehicles o aclarir conceptes Errada tipogràfica art. 30	Per aclarir la redacció es modifica el punt 1 de l'article Corregir la referència a l'art. 4 per l'art 7
32	Sa Gerreria AVV Canamunt	Eliminar "que puguin ser manipulats". Canvi redacció per la donada a l' Ordenança de Vitoria per no estar suficientment regulada la convivència.	Canviar redacció per millor comprensió i suprimir "que puguin ser manipulats" S'ha canviat la redacció del darrer apartat de l'art. 32, per aclarir el contingut de l'article.
Capítol VII	Grup municipal Més per Palma	Incloure nou article per establir l'obligació d'indicar a l'exterior dels establiments que puguin disposar de nivells	Es considera adequat per a la protecció de la salut. A tal efecte s'inclourà un nou apartat 8 a l'art. 48 com a mesura preventiva

		d'emissió superior a 95dB-A un cartell indicatiu.	i el seu incompliment es tipificarà com a falta lleu.
35	-Assoc. Hoteleros Playa de Palma -Federación Hotelera de Mallorca	Incloure expressament a les dispenses, els esdeveniments o competicions esportives	S'inclou al l'apartat 1 "esdeveniments o competicions esportives" per concretar mes la redacció.
36.1 37.1	Conselleria Medi Ambient	Errada tipogràfica	Corregir referència al capítol IV pel capítol III.
38.1	Grup municipal Més per Palma	Canvi redacció "sense perjudici del període d'adaptació previst a la disposició transitòria primera".	Se considera mes concreta la redacció "sense perjudici del període d'adaptació previst a la disposició transitòria primera de l'ordenança".
39	- Grup municipal Més per Palma - Sa Gerreria - A VV Canamunt	Redacció confusa, proposa nova redacció	S'aclearix amb la nova redacció que es dona a l'article
41.1	- Grup municipal Més per Palma - Sa Gerreria	Exigir per a les sales de festa nivells d'emissió màxima 100 dB(A) .	S'especifica amb la nova redacció i s'afegeix al títol graus d'aïllament acústic exigibles.
42.3	Sr. Bonet Alvarez	Falta el final del paràgraf afegir el grup 3.	Es tracta d'un error de transcripció.
48	Sr. Bonet Alvarez	Es proposa un canvi de redacció de l'apartat 1b) ateses les molèsties per edificis colindants.	Es canvia la redacció del punt 1b) de l'article , exigint la instal·lació de limitador-enregistrador quan pertoqui.
50	Sr. Bonet Alvarez	Incorporar la redacció d'un nou article que reguli la inspecció dels vehicles a motor .	Incloure les condicions de l'inspecció vehicles en un altre apartat de l'article per millorar la redacció i aplicació.
57.b	Grup municipal Més per Palma	Referència errònia a l'art. 34	S'esmena l'errada, es tracta de l'art. 32
58.1.c	Grup municipal Més per Palma Sa Gerreria	Referència errònia a l'art. 65.7	S'esmena l'errada , es tracta de l'art. 63.7
60	- Grup municipal Més per Palma - Sa Gerreria	Punt 2. Precisar en quins casos i en quines circumstàncies es procedirà a la clausura temporal. Punt 7. Aclarir en quines circumstàncies s'exigirà el limitador de so.	S'inclourà a l'art. 60.2 l'aclariment amb la següent redacció: "S'entén per reiterada resistència l'incompliment d'allò ordenat en 3 ocasions o mes" Les circumstàncies es descriuen a l'art. 48 i en coherència amb aquest article es suprimeix de l'apartat 7 de l'art. 60 l'expressió "de manera reiterada"i s'inclou a l'art. 61 de mesures correctores
61	-Sa Gerreria -Assoc. Hoteleros Playa de Palma -Federación Hotelera de Mallorca	Terminis excessius per adopció mesures.	El canvi de terminis incrementarà la protecció ciutadana contra els renous, sense que pugui causar indefensió als responsables, tota vegada que abans d'adoptar la

			resolució, s'ha tramitat el procediment on s'ha posat de manifest el fet al responsable i se l'hi ha donat una audiència prèvia abans de resoldre, a efectes d'al·legacions, per això es considera proporcionat reduir els terminis i canviar la redacció de l' apartat d)
64	-Assoc. Hoteleros Playa de Palma -Federación Hotelera de Mallorca Sr. Bonet Alvarez	Necessitat de protegir el sector residencial públic rebaixant els nivells de dB(A) d'immissió a interiors d'habitacions Canvi de redacció establint una limitació de caràcter relatiu basada en infracció molt greu per l'ordenança i no el valor absolut de 65dB(A)	En concordança amb l'al·legació presentada, s'han modificat els apartat a), c) i d) del punt 2 Es proporcionat i raonable admetre l'adopció de mesures cautelars quan es superin en més de 15 dB(A) els límits, però excessivament exigent un valor absolut en exteriors tant de 65 dB(A) com de 55 dB(A), ja que podria produir-se la situació paradòxica que sense superar els límits es legitimés l'adopció de mesures cautelars. Per això es canvia la redacció de l'article. Incloure a l'apartat 4: "en base als informes tècnics emesos al respecte".
Annex II i Annex III	- Assoc. Hoteleros Playa de Palma - Federación Hotelera de Mallorca	Harmonitzar la protecció de les habitacions dels allotjaments turístics respecte a la protecció interior en dormitoris.	S'admet l'equiparació de la protecció en dormitoris en establiments turístics de la Taula B2 com de la Taula C, amb els del residencial.
	- Federació A.VV - AVV Canamunt - Grup municipal Més per Palma	Incloure a l'articulat la creació d'una comissió de seguiment	S'inclourà a una disposició addicional la constitució d'una Comissió de Seguiment
Disposició addicional	Sa Gerreria	Suprimir, no es suficient una proposta de Ple per modificar procediments, ja que hi ha normes de rang superior aplicables	No es necessari, es suprimeix.

2.- Desestimar , en base a l'informe tècnic i jurídic emes al respecte de data 28 de novembre de 2013, les següents al·legacions:

ARTICLE	PRESENTACIÓ AL·LEGACIO	MOTIU	JUSTIFICACIÓ DE DESESTIMACIÓ
2 d)	Grup municipal Més per Palma	Poder controlar infraestructures portuàries i aeroportuàries.	La regulació o aplicació de normes municipals mediambientals dins les àrees portuàries o aeroportuàries implicaria la col·lisió de competències de diferents

	Sr. Jaume Alemany	Incloure a l'àmbit d'aplicació les veus, crits i renous d'infants a zones d'oci, recreatives, d'esplai esport....	administracions sobre un mateix àmbit i, en aquest punt, resulta d'aplicació prioritària, i en conseqüència exclouent, la competència estatal, atribuïda amb caràcter d'exclusivitat per disposició de l'art. 149.1.20 de la Constitució Espanyola. S'ha modificat l'apartat d) de l'article quedant exclosos de l'àmbit d'aplicació de l'ordenança, únicament els renous procedents de les veus dels infants als àmbits domèstic, assistencial, educatiu i esportiu.
3	- Grup municipal Més per Palma - Sa Gerreria - Sr. Jaume Alemany	Recollir en el text el compromís de resposta a la ciutadania en relació a denúncies formulades amb expressió d'actuacions dutes a terme i resultats	La llei 30/92 de 26 de novembre de Regim Jurídic de les Administracions Públiques i del Procediment Administratiu Comú, ja estableix l'obligació de resoldre les demandes ciutadanes així com els terminis per a la resolució. A més, amb els processos de qualitat, s'ha de donar resposta a qualsevol demanda en el termini establert. La resolució de la demanda ciutadana pot ser estimatòria o desestimària d'acord amb el que resulti la tramitació del procediment administratiu o consulta formulada.
4	Sa Gerreria	Les competències es poden confondre amb l'àmbit d'aplicació detallat a l'art. 2. Inclou diferents tipus però no inclou comportaments ciutadans, que estan regulats a un altre secció per la qual cosa es pot suprimir per duplicitat de contingut.	No hi ha es perquè suprimir-lo, no s'aprecia la duplicitat al·legada
7	Comunitat Propietaris C/Joan Maragall 44-46 AAVV Puig Sant Pere	Modificació horari diürn i vespertí. Mantenir el començament del període diürn a les 8 hores a les zones ZPAE.	L'horari establert a l'ordenança s'ajusta a l'establert a la normativa autonòmica. L'horari previst a la normativa autonòmica, al qual ens hem d'ajustar, no contempla horari diferent per a les zones ZPAE.
8	Sr.- Umbert Salas, Sra. Bosch Ferrer, Sra. Ramis Bosch, Sr.Ventrice Leonardo ,	Redacció més comprensible dels índexs acústics	Aquest article esta directament relacionat amb l'art. 14b) que facilita la seva comprensió.

	<p>Sra. Ramis Bosch C., Sra. Izquierdo Rodriguez , Sr.Cladera Forteza , Sra. Forteza Forteza , Sr. Riera Alonso , Sra. Juan Jerez, Sr. Camps Bujosa , Sra.Coll Amengual, Sra. Martorell Palmer , Sr. March Roca, Sra. Roca Martorell, Sra. Pujol Cladera , Sr. Coll Camara , Sr.Amengual Pujol , Sr. Sorell LLiteras.</p>		
9	<p>-Grup municipal Més per Palma -AVV Canamunt</p> <p>Sa Gerreria</p> <p>Sr.- Umbert Salas, Sra. Bosch Ferrer, Sra. Ramis Bosch, Sr.Ventrice Leonardo , Sra. Ramis Bosch C., Sra. Izquierdo Rodriguez , Sr.Cladera Forteza , Sra. Forteza Forteza , Sr. Riera Alonso , Sra. Juan Jerez, Sr. Camps Bujosa , Sra.Coll Amengual, Sra. Martorell Palmer , Sr. March Roca, Sra. Roca Martorell, Sra. Pujol Cladera , Sr. Coll Camara , Sr.Amengual</p>	<p>-Afegir un nou punt on es concretin prescripcions tècniques en la recollida de residus i altres serveis municipals susceptibles de causar molèstia. -Afegir diferents àmbits a l'apartat 2.</p> <p>Eliminar del punt 1 "sempre que sigui possible" per tal que s'hagi de complir en cada cas.</p> <p>-Detallar mecanismes per a iniciar accions enfrent integració del renou a la gestió medi ambiental municipal i especificar "sempre que sigui possible" -Detall dels índexs i a instància de qui o que s'assegura dita acció</p> <p>Obligació per part de l'Ajuntament de comunicar instal·lació d'un establiment</p>	<p>- L'integració del renou a les tasques de neteja i altres serveis municipals ja està compres a l'apartat 1 (accions que garanteixin la disminució dels nivells sonors en la mesura de les possibilitats) i l'apartat 2 on es detalla específicament la recollida de fems i tasques de neteja, entre altres àmbits d'actuació.</p> <p>- Tots els apartats proposats ja estan inclosos.</p> <p>No es pot acceptar, s'ha de condicionar a la possibilitat.</p> <p>- La redacció d'aquest article permetrà a l'Ajuntament , l'adopció de les mesures que en cada cas siguin més adequades.</p> <p>- Els índexs ja estan inclosos a l'ordenança, corresponent a l'òrgan competent el desenvolupament de l'acció</p>

	Pujol , Sr. Sorell LLiteras. AVV Puig Sant Pere	classificat	No es objecte de regulació d'aquesta ordenança, al tractar-se d'aspectes propis de la normativa reguladora de les Activitats
10	Grup municipal Mes per Palma	Incloure la taula de l'annex I a aquest article.	L'organització de l'estructura de la norma mitjançant l'acompanyament de annexes, resulta de la normal pràctica legislativa.
12	-Grup municipal Més per Palma - Sr.- Umbert Salas, Sra. Bosch Ferrer, Sra. Ramis Bosch, Sr.Ventrice Leonardo , Sra. Ramis Bosch C., Sra. Izquierdo Rodriguez , Sr.Cladera Forteza , Sra. Forteza Forteza , Sr. Riera Alonso , Sra. Juan Jerez, Sr. Camps Bujosa , Sra.Coll Amengual, Sra. Martorell Palmer , Sr. March Roca, Sra. Roca Martorell, Sra. Pujol Cladera , Sr. Coll Camara , Sr.Amengual Pujol , Sr. Sorell LLiteras.	Ajustar el text als terminis en que l'Ajuntament elaborarà el pla acústic.	No es objecte de regulació en aquesta ordenança la temporalització d'un pla acústic d'acció municipal.
13	Grup municipal Més per Palma Assoc. Promotores Inmobiliarios. Sr.- Umbert Salas, Sra. Bosch Ferrer, Sra. Ramis Bosch, Sr.Ventrice Leonardo , Sra. Ramis Bosch C., Sra. Izquierdo Rodriguez , Sr.Cladera Forteza , Sra. Forteza	-Explicar que es la qualitat acústica. -Incloure el contingut de l'annex II dins aquest article explicant-lo. - Discrepància amb taula annex. No estan d'acord amb el procediment d'avaluació del RD 1367/2007, els mesuratsges s'han de fer amb finestres obertes.	- Ja està inclòs a l'article 5- Definicions i índex acústics. - L'organització de l'estructura de la norma mitjançant l'acompanyament de annexes, resulta de la normal pràctica legislativa. Les taules recullen lo establert a la legislació Estatal, de caràcter bàsic. El procediment d'avaluació del RD que s'invoca, es el legalment aplicable, el qual coincideix amb l'establert per la normativa sectorial.

	Forteza , Sr. Riera Alonso , Sra. Juan Jerez, Sr. Camps Bujosa , Sra.Coll Amengual, Sra. Martorell Palmer , Sr. March Roca, Sra. Roca Martorell, Sra. Pujol Cladera , Sr. Coll Camara , Sr.Amengual Pujol , Sr. Sorell LLiteras.		
14	Grup municipal Més per Palma	Eliminar l'article i unificar-lo amb l'article 13.	L'estructura, ordre i consecució d'articles recollits en la redacció dels articles 13 i 14 es coherent i segueix l'exemple de les normes supramunicipals en matèria acústica.
16 16.2	AVV Puig Sant Pere Sa Gerreria	Possibilitat mesura cautelar ates que el procés de declaració es llarg. Estendre l'audiència i vista de l'expedient a tots els ciutadans a efectes d'al·legacions.	Esta prevista a la Llei 30/92 de 26 de novembre de Regim Jurídic de les Administracions Publiques i del Procediment Administratiu Comú, amb caràcter general i també es pot considerar previst a l'art. 64 de l'ordenança. En el text de l'article ja es contempla la informació publica a efectes d'al·legacions.
17	Col Legi Oficial de Perits i Eng Tec Ind Comunitat Propietaris C/Joan Maragall, 44-46 AVV Puig Sant Pere	- Excloure la mesura de suspensió de concessió llicencies per a la declaració de ZPAE. - Manca concreció de mesures a l'apartat e) Establir les limitacions horàries i límits dB. Concretar apartat d) en relació a la problemàtica Sa Llotja	- No es pot excloure aquesta mesura, ve establerta per la llei.,encara que la seva aplicació es potestativa. - L'apartat e) possibilita a l'Ajuntament l'adopció de les mesures procedents, segons la situació a protegir independentment de les establertes als apartats precedents. Estan establerts però no es poden fixar amb caràcter general. S'han de poder establir segons cada cas. L'apartat d) igual que l'apartat e), possibilita a l'Ajuntament l'adopció de les mesures procedents, segons la situació a protegir independentment de les establertes als apartats precedents.
18	AVV Puig Sant Pere	Possibilitat de vigència permanent ZEP/ZPAE	La normativa reguladora de la declaració de ZPAE, exigeix que s'estableixi un termini de vigència. Sense perjudici de

18.3	AVV Puig Sant Pere	Per a la constatació de superació de 3dB(A) els mesuratges s'han de fer en l'horari de major afluència	la protecció prevista als articles, 18 .3 i 19 La normativa ja estableix la realització dels mesuratges en els horaris de major afluència.
21.2	Assoc. Constructores de Balears.	Extralimitació aplicació taula B Annex III al medi ambient exterior en contra RD1367	No es pot considerar aquesta extralimitació, esta relacionada amb l'art. 16 de l'ordenança marc i la disposició final tercera de la Llei 13/12.
24	Assoc. Promotores Inmobiliarios	El que s'exigeix en aquest article, ja s'exigeix al codi tècnic de l'edificació.	Encara que l'exigència del projecte ja esta inclòs a les normes del codi tècnic de les edificacions, per a la millor comprensió d'aquesta exigència no es canvia la redacció.
26	Grup municipal PSIB-PSOE	Addició: límits 80dB(A) per a maquinaria i, limitació numero d'hores en funció del seu nivell acústic	No es poden establir limitacions de caràcter general, s'haurà de valorar segons cada cas.
26.2	- Assoc. Hoteleros Playa de Palma. -Federación Hotelera de Mallorca	Exigència instal·lació de silenciadors.	Esta previst l'exigència de qualsevol mesura per minimitzar l'impacte de renou a les obres.
26.4	Assoc. Promotores Inmobiliarios	Horari massa restrictiu.	L'esperit d'aquest article , que ja s'ha modificat, consisteix en aconseguir una regulació adequada a la realitat de cada zona. S'estableix un horari amb caràcter general, que podrà ser modificat segons les circumstancies especifices de cada zona, i prèvia resolució motivada de l'òrgan competent
26.4	Assoc. Constructores de Balears	Únicament limitar les obres que superin els límits a posteriori.	Ja es contempla únicament aquesta possibilitat.
26.4	Grup municipal Més per Palma	Incloure la limitació màxima dB(A) en qualsevol franja horària.	La limitació màxima de decibels estan incloses als annexes i articles d'aplicació.
28	Assoc. Promotores Inmobiliarios.	Suprimir l'exigència de presentació d'estudi acústic per reprendre les obres.	Es considera imprescindible l'estudi acústic per reprendre una obra o la part de la mateixa que ha incomplert i garantir d'aquesta manera el seu compliment.

<p>29.1</p>	<p>Grup municipal Més per Palma</p> <p>- Assoc. Hoteleros Playa de Palma -Federación Hotelera de Mallorca</p>	<p>- Eliminar la potestat del Batle per atorgar excepcionalitats i afegir la necessitat d'un informe tècnic. - Afegir la necessitat de redactar informes tècnics previs a cada exoneració</p> <p>Limitar la dispensa prevista al tercer paràgraf a las zones turístiques, en concordança amb la limitació horària establerta a l'art. 26.</p>	<p>- La potestat d'exoneració es del Batle, com a òrgan resolutori competent, competència que així mateix pot esser delegada.</p> <p>- No es necessari especificar l'obligatorietat d'un informe tècnic perquè de la redacció de l'article ja es desprèn que les causes d'excepcionalitat se tenen que acreditar.</p> <p>La limitació de la dispensa a una zona determinada de la ciutat, implicaria una discriminació en relació a la resta.</p>
<p>31</p>	<p>Grup municipal Més per Palma</p> <p>Grup municipal PSIB-PSOE</p>	<p>Eliminar punt 1 i 2 i substituir per l'ordenança de Vitòria o de Barcelona.</p> <p>Punt 2- Substituir "adequats i freqüència adequada" indicant volum (75dB(A) i duració màxima.</p>	<p>La proteccions enfront a la contaminació procedent de megàfons te que mantenir-se. Pel que fa a concerts, berbenes, etc, no es pot establir un nivell amb caràcter general, s'ha de valorar cada circumstancia.</p> <p>Amb caràcter general, la megafonia esta prohibida, nomes s'autoritzarà per raons d'interès general o d'especial significació ciutadana, per tant no es considera necessari establir el volum i duració màxima .</p>
<p>32</p>	<p>Grup municipal Més per Palma</p> <p>Grup municipal PSIB-PSOE</p> <p>Sr. Bonet Alvarez</p>	<p>- Afegir "requeriran un canvi d'actitud prèvia..." (punt 4) - Afegir redacció possibilitant negociació prèvia (punt 4).</p> <p>- Afegir punt e) utilització incorrecta de vehicles o dels seus equipaments sonors susceptibles de causar molèsties - Afegir apartar 3f) cooperador necessari</p> <p>Enumerar mesures correctores i sancionadores i afegir la formulació d'acta (punt 4).</p>	<p>Es una obligació implícita a la labor policial, d'acord amb l'establert a l'art. 53 de la Llei Orgànica 2/86 de 12 de març de Cossos i Forces de Seguretat de l'estat.</p> <p>- A l'art. 50.1) ja es tipifica la conducta prohibida respecte a vehicles</p> <p>- Esta contemplada a l'art. 63.7.</p> <p>Les mesures correctores poden variar</p>

	Sa Gerreria		segons cada cas, la seva finalitat es aconseguir no transmetre nivells de renou susceptibles de causar molèsties i el responsable de dites molèsties ha de poder decidir les mesures a adoptar, sempre i quan s'aconsegueixi la finalitat que es persegueix . Les sancions estan descrites al regim sancionador de l'ordenança, la formulació de l'acta, es una labor intrínseca de l'actuació policial.
34	- Grup municipal Més per Palma - Sa Gerreria Grup municipal PSIB-PSOE	Redactar de nou. Incloure necessitat de comptar amb un informe d'impacte ambiental i suprimir "a l'exterior" per "que vulnerin límits acústics permesos a l'Ordenança" Afegir concerts, berbenes, activitats musicals i establir els nivells màxims d'emissió per a cada activitat.	- L'art. 45.5 i 45.6 ja determinen l'exigència d'estudi acústic per les activitats del Grup 0. - La redacció que es proposa resultaria incongruent amb la finalitat de l'article. Aquest article exigeix mesures correctores per assegurar que es respectin els límits a l'exterior. Els valors límits estan establerts al capítol III de l'ordenança per als diferents tipus d'activitats.
35	Grup municipal Més per Palma Federació A.VV AVV Puig Sant Pere Sa Gerreria	Punt 1 i 3 afegir "ha de constar els dB(A) permesos per damunt els límits" i un informe tècnic. Sol·licitud amb 45 dies d'antel·lació, autoritzades per comitè (Ajuntament - Federació) Exigència de estudi impacte ambiental per a la concessió de dispenses per al control transmissió renou. - Suprimir l'òrgan competent podrà dispensar. - Exigir informe	Al tractar-se d'una resolució discrecional es poden imposar condicions i/o límits, segons cada cas, considerant les circumstàncies concurrents per la qual cosa no es considera necessari exigir un informe tècnic o uns dB amb caràcter general. El termini proposat es desproporcionat, a l'ordenança actual no hi ha termini. No procedeix la valoració per un comitè, es considera suficient la dels tècnics municipals competents. Es una exigència desproporcionada, es preveu la imposició de condicions i limitacions segons circumstàncies concurrents. - Posar l'òrgan competent, es el mes aconsellable al ser un concepte lo suficientment ample per qualsevol cas.

		tècnic previ del departament corresponent	- Es una exigència desproporcionada, per tal que afectaria la totalitat de les dispenses sol·licitades. No obstant en el cas que es consideres necessari, l'Ajuntament ho podrà exigir atesa la discrecionalitat de la seva concessió.
36	AVV Puig de Sant Pere	Exigència rodes pneumàtiques als carretons de carrega i descarrega per a minimitzar els renous.	Aquesta protecció ja esta prevista al punt 4 d'aquest article
37	Sra. Crespi Bestard Grup municipal Més per Palma Grup municipal PSIB-PSOE	Prohibició maquinaria Emaya en horari nocturn Incloure horari de recollida dels contenidors de vidre i altres tasques de neteja viaria. Retirar del punt 2 "tan bon punt la practica ho permeti"	S'ha de considerar l'interès general per sobre del particular, així hi tot l'art 9 estableix una protecció especial per la maquinaria de neteja i recollida de fems. La regulació es preveu a l'ordenança de neteja. A més, l'article 9 també preveu l'integració amb la gestió ambiental municipal del renou procedent de les tasques de neteja dels espais públics. No es pot acceptar, s'ha de condicionar a la possibilitat.
38.2	Grup municipal Més per Palma	Eliminar aquest punt per falta de sentit.	No es pot eliminar, s'han de respectar les prescripcions de la Llei 30/92 de 26 de novembre de Regim Jurídic de les Administracions Públiques i del Procediment Administratiu Comú.
39	AVV Canamunt	Connexió entre acumulació de llicències i increment de renou.	L'art. 9 de la Llei 1/2007 impossibilita l'adopció de mesures prohibitives per activitats que puguin complir amb els marges acústics i horaris.
40.2	- Grup municipal Més per Palma - Sa Gerreria	- Punt 2 exigir informe tècnic de les emissions de renous i vibracions i afegir redacció detallant sancions. -Considerar com modificació substancial.	- L'art. 45.5 i 45.6 ja determinen l'exigència d'estudi acústic per les activitats del Grup 0. Les sancions i els efectes de l'incompliment estan incloses a l'articulat de l'ordenança - No es objecte de regulació a aquesta ordenança.
41.3	-Grup municipal Més per Palma -Sa Gerreria	- Eliminar "de nova creació" per tal de poder exigir limitadors registradors a totes les activitats grups 1 i 2. - Eliminar "de nova	L'esperit d'aquesta ordenança es l'exigència de limitador registrador a les activitats de nova creació del grups 1 i 2 confrontants en vivendes. A la resta d'activitats s'els exigirà segons el previst a l'art. 48.2.

		precinte dels equips musicals en el supòsit d'infracció evident.	
57	Grup municipal Més per Palma Sa Gerreria	Descriure les infraccions. Constatació de la infracció del fet de l'article 32	Davant la possibilitat de canvis normatius, que poguessin afectar a aquest articulat, resulta aconsellable mantenir aquesta redacció per raons de seguretat jurídica. Es constata per la Policia Local o inspectors amb criteris de proporcionalitat. Modificar art. 34 per art. 32 a la versió en castellà.
58	- Grup municipal Més per Palma - Sa Gerreria	- Descriure les infraccions - Punt d) excessiva la reincidència en els dos anys anteriors	- Es mantén, per millor control - La reincidència per temps inferior es considera com agreujant per a la graduació.
59	- Grup municipal Més per Palma - Sa Gerreria	- Descriure les infraccions. - Excessiva la reincidència en els dos anys anteriors.	- Es mantén, per millor control - La reincidència per temps inferior es considera com agreujant per a la graduació.
60	Sr. Bonet Alvarez Sa Gerreria Sa Gerreria - Grup municipal Més per Palma - Sa Gerreria Sa Gerreria	Reduir les quanties de les sancions en concordança amb l'anterior ordenança Punt 3. No pareix adequat considerar les circumstàncies personals de l'infractor. Punt 4- Reducció del 50% conculca el regim disciplinari. Punt 5- Introduir aspectes per al procediment de la commutació de la sanció. Possibilitat d'incrementar el triple la quantia de les sancions de zones ZPAE. Desproporcionada la	Son las establertes a la normativa sectorial. S'han de poder considerar, si procedeix. Hi ha d'haver una constatació prèvia Procedeix aquesta redacció per tractar-se d'una ordenança, sense perjudici del desenvolupament d'aquest apartat per l'òrgan municipal competent. Les quanties de les sancions son molt elevades en comparació amb l'ordenança de 1995.

	Col Legi Oficial de Perits i Eng Tec Ind.	sanció econòmica per falta molt greu i la de clausura definitiva de l'activitat(ap. 60.1.c)	Les sancions previstes per a faltes molt greus son les establertes a la Llei Estatal i Autònoma
64	-Assoc. Hoteleros Playa de Palma -Federación Hotelera de Mallorca	Que els mesuratges es facin amb finestres ofertes o al seu cas, es proposa que es puguin adoptar mesures des de un nivell de 48 dB(A)	El RD 1367/07 estableix amb caràcter bàsic els procediments d'avaluació de renou. L'art. 64 estableix els casos ens els que es legitima l'adopció de mesures cautelars immediates en els casos en que: - Es superin els nivells de renou en ambient exterior corresponents a infraccions molt greus - Es superin els nivells de renou en ambient interior corresponents a infraccions greus o molt greus. Respecte als límits a l'ambient interior, els valors que legitimen l'adopció de mesures cautelars són més restrictius que els proposats per Assoc. Hotelera Playa de Palma.
Annex I	Sa Gerreria	Donar a les zones residencials , la classificació acústica adequada	Les zones d'ús acústic residencial ja disposen dels seus nivells de protecció
Annex II i Annex III	-Assoc. Promotores Inmobiliarios. -Grup municipal PSIB-PSOE -AVV Puig Sant Pere -Sa Gerreria -Assoc. Hoteleros Playa de Palma -Federación Hotelera de Mallorca - Grup municipal Més per Palma	Modificació dels valors límit	- El caràcter eminentment tècnic i científic dels dos Annexos impedeix redactats alternatius. - Respecte als valors límit fixats, responen als valors exigits en caràcter bàsic per la Llei i reglament estatals, com a proporcionat compromís entre protecció acústica i desenvolupament d'activitats.
Annex V	Grup municipal PSIB-PSOE	Addició: A la franja nocturna en cap cas es permetrà cap excés de dB màxims establerts a l'ordenança	L'esperit d'aquesta Ordenança, es regular les immissions i emissions de dB(A) tant en l'horari nocturn com diürn.
Capítol II secció 2ª afegir nou article	Sa Gerreria	Incloure article amb la regulació específica de molèsties per renous procedents de locals d'oci.	Les molèsties puntuals per renou que puguin provocar els locals d'oci, i les sancions, ja estan regulades al llarg de l'articulat de l'ordenança
Capítol III	Grup municipal Més per Palma	Incloure les taules de l'annex III dins cada	L'organització de l'estructura de la norma mitjançant l'acompanyament de

		article., per una major comprensió	annexes, resulta de la normal pràctica legislativa.
	Grup municipal Més per Palma	Redacció de l'ordenança en llenguatge no sexista	Després de l'aprovació inicial es va trametre el text de l'ordenança a l'Institut Balear de la Dona del Govern de les Illes Balears a efectes d'informe d'impacte de gènere. En data 20 d'agost es va rebre el corresponent informe i les correccions suggerides per adaptar l'ordenança a un llenguatge no sexista ja estan incloses.
	Sr. Jaume Alemany	- Regulació us de xiulets en la practica esportiva o recreativa - Prohibir de qualque manera que s'emprin per entrenament, joc, esbarjo i d'altres, pilotes o altres objectes contra les parets colindants de vivendes a instal·lacions esportives, d'oci i d'altres usos recreatius	L'ordenança regula qualsevol emissió o immissió acústica

3.- No entrar en el fons de les al·legacions presentades per AVV Sant Nicolau; Sra. Cecília Guarda Forteza; Sr. J. Santibañez Vicens; Sra. Magdalena Seguí Colom; Sra. M^a Magdalena Mayol Seguí; Sra. Bàrbara Sadowska; Sra. Àlícia Llabres Bernat ; Sra. Joana M^a Garau Cano i Sr. Joaquin Bonnin Segura , per extemporànies.

4. Elevar a l'Excm. Ajuntament Ple l'aprovació definitiva de l'ordenança municipal reguladora del renou i les vibracions, al text de la qual s' han incorporat les al·legacions estimades, efectuades les correccions d'acord amb l'informe d'impacte de gènere i rectificades les errades de transcripció detectades.

5.- Publicar l' acord juntament amb el text íntegre de l'ordenança, al BOIB , per a la seva entrada en vigor, el dia següent de la seva publicació , un cop transcorregut el termini establert a l'art. 103 de la Llei 20/2006 , de 15 de desembre, municipal i de Regim Local de les Illes Balears”.

Es sotmeten a votació les esmenes presentades:

L'esmena núm. 867/2013 presentada pel grup municipal MÉS, s'APROVA l'apartat relatiu a l'article 30.1., quedant redactat amb el literal següent:

“30.1.- Instal·lació i ús dels sistemes d'alarma acústics.

Es considera un sistema d'alarma acústic qualsevol tipus d'alarma o sirena, monotonal, bitonal o freqüencial, que radiï tant a l'exterior com a l'interior de zones comunes i d'equipaments.”

La resta de l'esmena es rebutja per 16 vots en contra (PP) i 11 a favor (PSIB-PSOE i MÉS).

L'esmena núm. 866/2013 presentada pel grup municipal PSIB-PSOE, es REBUTJA per 16 vots en contra (PP) i 11 a favor (PSIB-PSOE i MÉS).

Sotmesa a votació la proposta d'aprovació definitiva de l'Ordenança de renous i vibracions, S'APROVA per 16 vots a favor (PP) i 11 en contra (PSIB-PSOE i MÉS), segons el dictamen de la Comissió i amb la incorporació de la dita modificació a l'article 30.1.

ORDENANÇA MUNICIPAL REGULADORA DEL RENOU I LES VIBRACIONS

INDEX

CAPITOL I . OBJECTE I AMBIT D' APLICACIÓ	art. 1 a 6
CAPITOL II. PREVENCIÓ I CORRECCIÓ CONTAMINACIÓ ACUSTICA	art. 7 a 19
Secció 1ª Prevenció contaminació acústica	art. 7 a 14
Secció 2ª Zona de protecció acústica especial	art 15 a19
CAPITOL III EVALUACIO RENOU I VIBRACIONS	art. 20 a 22
CAPITOL IV NORMES ESPECÍFIQUES PER A EDIFICIS I INSTAL·LACIONS	art. 23 a 25
CAPITOL V NORMES ESPECIFIQUES PER A OBRES TREBALLS A LA VIA PUBLICA I EDIFICACIONS	art. 26 a 29
CAPITOL VI NORMES ESPECÍFIQUES PER A SISTEMES D' ALARMA I MEGAFONIA RELACIONS VEINALS I ACTIVITATS A L' AIRE LLIURE EXTERIOR	art. 30 a 37
Secció 1ª Sistemes d' alarma i megafonia	art. 30 y 31
Secció 2ª Relacions veïnals	art. 32 y 33
Secció 3ª Activitats a l' aire lliure	art. 34 y 35
Secció 4ª Altres activitats en el medi ambient exterior	art. 36 y 37
CAPITOL VII NORMES ESPECIFIQUES PER ACTIVITATS COMERCIALS INDUSTRIALES DE SERVEIS D'EMMAGATZEMATGE, ESPORTIVES RECREATIVES O D' OCI	art. 38 a 49
CAPITOL VIII NORMES ESPECIFIQUES PER A VEHICLES DE MOTOR I CICLOMOTORS	art. 50 y 51
CAPITOL IX PROCEDIMENT D' INSPECCIO I CONTROL I REGIM SANCIONADOR	art.52 a 64

DISPOSICIO ADDICIONAL Comissió de Seguiment

DISPOSICIO TRANSITORIA PRIMERA Activitats, obres i edificacions en funcionament o per a les que ja s'hagi sol·licitat la llicència

DISPOSICIO TRANSITORIA SEGONA

DISPOSICIO DEROGATORIA Única

DISPOSICIO FINAL. Entrada en vigor

Annex I

Classificació i zonificació municipal de les àrees acústiques

Annex II

Objectius de qualitat acústica

Annex III

Valors límits d' immissió de renou.

Annex IV

Determinació i avaluació dels nivells d' immissió del renou i les vibracions

Annex V

Valors límits d' emissió de renou dels vehicles de motor i dels ciclomotors

Annex VI

Requisits tècnics dels limitadors- registradors

Ordenança municipal reguladora del renou i les vibracions

Preàmbul

El renou és una de les principals causes de preocupació ciutadana, ja que incideix en la qualitat de vida de les persones i, a més, pot provocar efectes nocius en la salut i en el comportament, tant individual com social.

L' Excm. Ajuntament de Palma de Mallorca fou pioner en la promulgació d' una ordenança municipal de renous i vibracions, conscient de la necessitat de conciliar el desenvolupament econòmic i la naturalesa turística del municipi amb el dret dels veïns i visitants a descansar i a tenir una vida tranquil·la.

En l'àmbit de la Unió Europea, la Directiva 2002/49/CE del Parlament Europeu i del Consell, de 25 de juny de 2002, sobre avaluació i gestió del renou ambiental, ha obligat a transposar les seves normes al dret intern dels estats membres.

D'altra banda, els articles 43 i 45 de la Constitució obliguen tots els poders públics a protegir la salut i el medi ambient, la qual cosa inclou la protecció contra la contaminació acústica. Així, a escala estatal s'han promulgat la Llei 37/2003, de 17 de novembre, del renou; el Reial decret 1513/2005, de 16 de desembre, que desplega aquesta Llei pel que fa a l'avaluació i la gestió del renou ambiental, i el Reial decret 1367/2007, de 19 d'octubre, que la desplega pel que fa a la zonificació acústica, els objectius de qualitat i les emissions acústiques.

A les Illes Balears, l'Estatut d'autonomia, a l'article 23, reconeix el dret de gaudir d'una vida i un medi ambient segurs i sans, i estableix que els poders públics han de vetllar per la defensa i la protecció de la naturalesa, del territori, del medi ambient i del paisatge, i han d'establir polítiques de gestió, ordenació i millora de la seva qualitat harmonitzant-les amb les transformacions que es produeixen per l'evolució social, econòmica i ambiental.

En aquest marc s'aprova la Llei 1/2007, de 16 de març, contra la contaminació acústica de les Illes Balears, que a l'article 6, punts 2 i 3, estableix les competències de les administracions locals en aquesta matèria.

La normativa municipal que se substitueix amb la present ordenança, ha estat realitzant al llarg dels darrers anys una tasca en matèria de prevenció i minimització del renou a ciutat, no obstant, la legislació de rang superior a que s'ha fet esmena, a la qual ens hem d'adaptar, han fet necessària l'elaboració d'aquest nou document legislatiu municipal, partint com a base del document marc redactat per la Conselleria de Medi Ambient.

Aquesta Ordenança concreta els instruments jurídics i tècnics necessaris per a donar una resposta adequada a les inquietuds dels ciutadans respecte de la contaminació acústica, millorant la seva qualitat de vida, en un procés de conscienciació ambiental creixent.

Al mateix temps modifica certs hàbits en la sistemàtica de realització dels mesuratges, així com certs índexs de mesuratge de renous, entre altres aspectes. Es treballa, per primera vegada, establint uns objectius de qualitat acústica, segons zones, en ambient exterior i segons estàncies, en edificis (us residencial, hospitalari, educatiu i cultural), en ambient interior. I l'Ajuntament, com autoritat competent, haurà de vetllar perquè dits objectius de qualitat acústica se compleixin i en cas contrari, haurà d'arbitrar les mesures, plans i projectes necessaris, per a anar treballant en un horitzó de disminució i control, la meta final del qual serà aconseguir els objectius de qualitat acústica de cada una de las zones i/o estàncies i per tant, aconseguir un ambient cada vegada menys renouer, que garanteixi la protecció i descans de tots els ciutadans.

L'esperit final d'aquesta nova ordenança es la prevenció en la generació del renou ambiental i al mateix temps, aconseguir l'estandardització de les formes de mesuratge i així obtenir uns resultats equiparables amb els de qualsevol altre ciutat espanyola o europea.

Capítol I Objecte i àmbit d'aplicació

Article 1 **Objecte**

Aquesta Ordenança té per objecte, dins les competències d'aquest Ajuntament, regular les mesures i els instruments necessaris per a prevenir i corregir la contaminació acústica al terme municipal, a fi d'evitar i reduir els danys que pugui ocasionar a les persones, els béns o el medi ambient.

Article 2 **Àmbit d'aplicació**

Estan sotmesos a aquesta Ordenança les instal·lacions, les màquines, els projectes de construcció, les relacions de veïnat, els comportaments ciutadans a l'interior i l'exterior dels edificis, les activitats de caràcter públic o privat i, en general, els emissors acústics independentment de qui en sigui el titular, el promotor o el responsable, tant si és una persona física com jurídica, pública o privada, en un lloc públic o privat, obert o tancat, dins el nostre terme municipal, susceptibles de generar contaminació acústica per renou o vibracions.

Queden exclosos de l'àmbit d'aplicació d'aquesta Ordenança:

- a) Les infraestructures portuàries i aeroportuàries i els eixos viaris i ferroviaris de competència estatal o autonòmica.
- b) Les activitats i infraestructures militars, que es regeixen per la normativa específica pròpia.
- c) Els renous que generin embarcacions de qualsevol classe o activitats a les aigües que limiten amb la costa, el control de les quals es reserva a l'autoritat estatal competent.
- d) El renou procedent de veus d'infants a l'àmbit domèstic, educatiu, esportiu i assistencial.

Article 3 **Acció pública**

Les persones físiques o jurídiques poden denunciar davant l'Ajuntament qualsevol actuació pública o privada de les que esmenta l'article anterior que causi molèsties, risc o dany per a les persones o els béns de qualsevol naturalesa de manera que incompleixi les normes de protecció acústica que estableix aquesta Ordenança.

Article 4 **Competències**

1. És potestat municipal exercir el control i exigir el compliment de la present Ordenança, obligant a adoptar les mesures preventives, correctores o reparadores necessàries, assenyalar limitacions, ordenar les inspeccions que siguin necessàries i aplicar les sancions corresponents, en cas d'incompliment.
2. Les prescripcions d'aquesta Ordenança són de compliment obligat i directe exigible en qualsevol tipus d'espectacles, construccions, demolicions, obres, instal·lacions fixes o temporals i qualsevol altra activitat que prevegin les normes d'ús urbanístic, com també per

a ampliacions o reformes que es projectin o executin.

També n'és exigible el compliment respecte del comportaments dels veïns o usuaris de la via pública, sense perjudici dels drets fonamentals que preveu la Constitució espanyola.

Article 5

Definicions i índexs acústics

A l'efecte d'aquesta Ordenança s'entén per

- a) *Activitat*: conjunt d'operacions o treballs de caràcter industrial, comercial, professional o de serveis, que s'exerceix en un centre, local, espai delimitat o establiment.
- b) *Aïllament acústic*: capacitat d'un element constructiu o tancament de no transmetre el so. Generalment, el grau d'aïllament acústic s'avalua comparant la relació entre les energissonores a ambdós costats de l'element.
- c) *Àrea acústica*: àmbit territorial, delimitat per l'administració competent, que presenta el mateix objectiu de qualitat acústica.
- d) *Àrea urbanitzada*: superfície del territori que compleix els requisits que estableix la legislació urbanística aplicable per ser classificada com a sòl urbà o urbanitzat, i que està integrada, de manera legal i efectiva, en la xarxa de dotacions i serveis propis dels nuclis de població. S'entén que és així quan les parcel·les, edificades o no, disposen de les dotacions i els serveis que requereix la legislació urbanística o poden arribar a disposar-ne sense més obres que les de connexió a les instal·lacions en funcionament.
- e) *Àrea urbanitzada existent*: superfície del territori que era àrea urbanitzada abans de l'entrada en vigor del Reial decret 1367/2007, de 19 d'octubre, que desplega la Llei 37/2003, de 17 de novembre, del renou, pel que fa a la zonificació acústica, els objectius de qualitat i les emissions acústiques.
- f) *Avaluació acústica*: resultat d'aplicar qualsevol mètode reglat dels que recull la Llei 37/2003, o els reglaments que la despleguen, incloent-hi aquesta Ordenança, que permet calcular, predir, preveure o mesurar la qualitat acústica i els efectes de la contaminació acústica.
- g) *Ciclomotor*: vehicle que defineix com a ciclomotor el Reial decret legislatiu 339/1990, de 2 de març, pel qual s'aprova el text articulat de la Llei sobre el trànsit, circulació de vehicles de motor i seguretat viària; vehicle de dues rodes i una sola plaça amb motor tèrmic de cilindrada no superior a 50 centímetres cúbics, o amb motor elèctric de potència superior a 1.000 watts, la velocitat del qual no excedeix els límits determinats reglamentàriament.
- h) *Contaminació acústica*: presència a l'ambient de renous o de vibracions, sigui quin sigui l'emissor acústic que els origina, que provoquen molèstia, risc o dany per a les persones, per al desenvolupament de les seves activitats o per als béns de qualsevol naturalesa, o que causen efectes significatius sobre el medi ambient.
- i) *Confrontació*: situació que es dona en la transmissió del renou, quan l'emissor i el receptor comparteixen murs i el renou es transmet únicament i exclusivament de manera estructural. Es considera que dos locals són confrontants quan en cap moment es produeix la transmissió de renou entre l'emissor i el receptor a través del medi ambient exterior.
- j) *Efectes nocius*: efectes negatius sobre la salut humana o el medi ambient.
- k) *Emissor acústic*: qualsevol infraestructura, equip, màquina, activitat o comportament que genera contaminació acústica. També es denomina font sonora o font de renou o vibracions.
- l) *Índex de renou o acústic*: magnitud física que expressa la contaminació acústica i que té relació amb els efectes nocius que produeix.
- m) *Índex de vibració*: magnitud física que expressa la vibració i que té relació amb els efectes nocius que produeix.

- n)* Ld: és el nivell sonor mig a llarg termini ponderat A definit en la norma ISO 1996-2: 1987, determinat al llarg de tots els períodes dia d'un any.(avalua el període diürn)
- o)* Le: és el nivell sonor mig a llarg termini ponderat A definit en la norma ISO 1996-2: 1987, determinat al llarg de tots els períodes horabaixa d'un any.(avalua el període vespertí)
- p)* Ln: és el nivell sonor mig a llarg termini ponderat A definit en la norma ISO 1996-2: 1987, determinat al llarg de tots els períodes nit d'un any.(avalua el període nocturn)
- q)* Lden: és l'Índex de renou dia-horabaixa-nit, expressat en decibels (dB) mitjançant la fórmula prevista a l'Annex I del RD 1513/2005.(avalua molèsties globals)
- r)* L max: Avalua nivells sonors màxims.
- s)* L Aeq: Avalua nivells sonors durant un interval temporal de x segons.
- t)* L Keq: Avalua nivells sonors, amb correccions de components tonals, de baixa freqüència o renous de caràcter impulsius.
- u)* Limitador enregistrator sonomètric: aparell destinat a controlar el renou emès pels mitjans de reproducció sonora i enregistrar els episodis de superació dels valors límit d'immissió de renou que estableix aquesta Ordenança.
- v)* Mapa de renou: representació gràfica dels nivells significatius de renou ambiental en un determinat territori obtinguts mesurant un conjunt de punts representatius en períodes diferents.
- w)* Molèstia: el grau de pertorbació que provoca el renou o les vibracions a la població, determinat mitjançant enquestes sobre el terreny.
- x)* Nivell d'emissió: nivell sonor en un lloc determinat originat per un emissor acústic que funciona en el mateix emplaçament.
- y)* Nivell d'immissió: nivell sonor en un lloc determinat originat per un emissor acústic ubicat en un altre emplaçament. També s'anomena nivell de recepció.
- z)* Objectiu de qualitat acústica: conjunt de requisits que han de complir les característiques acústiques d'un espai determinat en un moment concret, avaluat en funció dels índexs acústics que li siguin aplicables.
- aa)* Pla d'acció acústica: pla en què s'especifiquen les actuacions per a solucionar les qüestions relatives al renou i als seus efectes, que pot incloure la reducció del renou, si és necessari.
- bb)* Qualitat acústica: grau d'adequació de les característiques acústiques d'un espai a les activitats que s'hi duen a terme.
- cc)* Renou: senyal sonor que molesta o incomoda els éssers humans, o que els produeix o té l'efecte de produir-los un resultat psicològic o fisiològic advers.
- dd)* Renou ambiental: conjunt de senyals sonors procedents de diverses fonts, expressat en termes de nivell de pressió sonora, en un emplaçament i en un temps concret.
- ee)* Sistema bitonal: sistema de funcionament d'un dispositiu acústic que utilitza dos tons perfectament diferenciables de manera alternativa en intervals regulars.
- ff)* Sistema freqüencial: sistema de funcionament d'un dispositiu acústic en què la freqüència dominant del so emès pot variar de manera controlada, manualment o automàticament.
- gg)* Sistema monotonal: sistema de funcionament d'un dispositiu acústic en què predomina un únic to.
- hh)* Transmissió de renou aeri: transmissió del renou quan l'emissor i el receptor no comparteixen cap estructura física (com ara murs) i estan separats únicament per l'aire.
- ii)* Valor límit: valor d'un índex acústic que no ha de ser sobrepassat. Els valors límit poden variar segons l'emissor acústic (renou del trànsit rodar, ferroviari o aeri, renou industrial, etc.), l'entorn o la vulnerabilitat a la contaminació acústica dels grups de població. També poden ser diferents en situacions diferents (quan canvia l'emissor acústic o l'ús donat a l'entorn). En el cas que se superi un valor límit les autoritats competents estan obligades a preveure o aplicar mesures tendents a evitar-ho.

jj) Vehicle de motor: vehicle que defineix com a vehicle de motor el Reial decret legislatiu 339/1990: vehicle proveït de motor per a la seva propulsió. S'exclouen d'aquesta definició els ciclomotors i els tramvies.

kk) Vibració: pertorbació produïda per un emissor acústic que provoca l'oscil·lació periòdica dels cossos sobre la posició d'equilibri.

ll) Zona de protecció acústica especial: zona en què es produeixen nivells sonors alts encara que les activitats que hi ha, individualment considerades, compleixen els nivells legals exigits.

mm) Zona de servitud acústica: sector del territori, delimitat en els mapes de renou, on les immissions poden superar els objectius de qualitat acústica aplicables a les àrees acústiques corresponents i on es poden establir restriccions per a determinats usos del sòl, activitats, instal·lacions o edificis, amb la finalitat de complir, com a mínim, els valors límits d'immissió que hi ha establerts.

nn) Zona de situació acústica especial: zona de protecció acústica especial en la qual les mesures adoptades no han evitat l'incompliment dels objectius acústics.

oo) Zona de transició: àrea en què es defineixen valors intermedis entre dues zones limítrofes.

pp) Zona tranquil·la en una aglomeració: espai on no se supera un valor, que ha de ser fixat pel Govern, d'un determinat índex acústic.

qq) Zona tranquil·la en un camp obert: espai no pertorbat per renou procedent del trànsit rodat, les activitats industrials o les activitats esportives o recreatives.

Els termes acústics no inclosos en aquest article s'han d'interpretar d'acord amb la Llei estatal 37/2003; el Reial decret 1513/2005, de 16 de desembre, que desplega aquesta Llei pel que fa a l'avaluació i la gestió del renou ambiental; el Reial decret 1367/2007; la Llei 1/2007, de 16 de març, contra la contaminació acústica de les Illes Balears, i els termes que recullen el Codi tècnic de l'edificació i, en particular, el document bàsic "DB-HR Protecció contra el renou", aprovat pel Reial decret 1371/2007, de 19 d'octubre, o el que el substitueixi.

Article 6

Drets i deures

1. D'acord amb la normativa per la qual es regula el dret d'accés a la informació en matèria de medi ambient, l'Ajuntament ha de posar a disposició de la població la informació relativa a la contaminació acústica, de manera clara, comprensible i fàcilment accessible.
2. Els ciutadans tenen el deure de complir les normes de conducta que determina aquesta Ordenança en relació amb la contaminació acústica.

Capítol II

Prevenió i correcció de la contaminació acústica

Secció 1a

Prevenió de la contaminació acústica

Article 7

Períodes horaris

A l'efecte de l'aplicació d'aquesta Ordenança es considera període de temps diürn, de les 8.00 a les 20.00 hores; període de temps vespertí, de les 20.00 a les 23.00 hores, i període de temps nocturn, de les 23.00 a les 8.00 hores. En aquests períodes s'han d'aplicar els índexs acústics L_d , L_e i L_n , respectivament.

Article 8

Aplicació dels índexs acústics

1. Per a avaluar el nivell sonor ambiental s'han d'utilitzar els índexs dels nivells sonors continus equivalents dels períodes diürn, vespertí i nocturn, expressats en decibels ponderats (L_{Aeq} diürn, L_{Aeq} vespertí, L_{Aeq} nocturn, respectivament), que es calculen fent la mitjana de cadascun dels nivells en els períodes diürn, vespertí i nocturn d'un any (L_d , L_e i L_n , respectivament). Les mesures s'han de prendre d'acord amb el protocol que estableix l'annex IV d'aquesta Ordenança.
2. Per a avaluar els nivells sonors emesos i transmesos per emissors acústics s'ha d'utilitzar com a índex el nivell sonor continu equivalent per a un període d'integració de 5 segons com a mínim, expressat en decibels ponderats ($L_{Aeq, 5 \text{ segons}}$). Les mesures s'han de prendre d'acord amb el protocol que estableix l'annex IV d'aquesta Ordenança.
3. Els nivells sonors emesos per emissors acústics subjectes al compliment d'alguna norma específica, com ara màquines d'ús a l'aire lliure, s'han de mesurar i expressar de conformitat amb el que determinin aquestes normes específiques.
4. Els nivells sonors emesos per vehicles de motor i ciclomotors s'han d'avaluar de conformitat amb l'annex V d'aquesta Ordenança.
5. En el cas de nous emissors per a comprovar el compliment dels nivells de vibracions aplicables a l'espai interior dels edificis, s'ha d'aplicar l'índex L_{aw} , d'acord amb els articles 2 h, 3.1 b i l'annex I, apartat B, del Reial decret 1367/2007.

Article 9

Integració del renou en la gestió ambiental municipal

1. En l'execució de les tasques de planejament urbà i d'organització de les activitats i els serveis que comporten les actuacions municipals, s'ha de garantir la disminució dels nivells sonors ambientals sempre que sigui possible.
2. Els criteris a què es refereix el paràgraf anterior s'han d'aplicar, entre d'altres, en els àmbits següents:
 - a) El planejament urbanístic en general.
 - b) La planificació i el projecte de vies de circulació.
 - c) L'organització del trànsit en general.
 - d) Els transports col·lectius urbans.
 - e) La recollida de fems i la neteja de les vies i els espais públics.
 - f) La ubicació de centres docents, sanitaris, llocs de residència col·lectiva i altres establiments que l'Ajuntament consideri d'especial protecció acústica.
 - g) La consideració de l'impacte acústic en la concessió de llicències d'obres i d'activitats.
 - h) La regulació i el control periòdic de qualsevol activitat privada, comercial o lúdica a vies públiques o espais de concurrència pública.

3. L'Ajuntament ha de prendre les mesures complementàries que estimi convenients per a corregir i millorar els nivells acústics.

4. L'Ajuntament ha de determinar els nivells sonors ambientals del municipi de manera periòdica per a actualitzar el mapa de renous i poder així adequar-lo a aquesta Ordenança, avaluar les variacions produïdes i establir plans acústics d'acció municipal o declarar zones de protecció acústica especial.

Article 10

Àrees acústiques

1. L'Ajuntament ha de delimitar les àrees acústiques que es recullen a l'annex I d'aquesta Ordenança d'acord amb l'ús predominant del sòl que determina l'article 17 de la Llei 1/2007 i aplicant els criteris que determina l'article 5 del Reial decret 1367/2007.
2. Els objectius de qualitat acústica per a cadascuna de les àrees acústiques que preveu aquesta Ordenança es recullen a les taules de l'annex II.

Article 11

Mapa de renou del municipi

1. El mapa de renou del municipi té per objectius: classificar acústicament les zones urbanes, els nuclis de població i, si s'escau, les zones del medi natural, d'acord amb el que estableix l'annex I; analitzar els nivells acústics del terme municipal i proporcionar informació sobre les fonts sonores que causen la contaminació acústica.
2. L'Ajuntament ha d'elaborar el mapa de renou, que ha de complir els requisits mínims que es detallen a l'annex IV del Reial decret 1513/2005, i de l'article 21 de la Llei 1/2007, de 16 de març, contra la contaminació acústica de les Illes Balears, aplicant els criteris que s'estableixen per als nivells d'immissió dels emissors acústics a les zones urbanes, els nuclis de població i, si escau, les zones de medi natural, amb la finalitat d'analitzar els nivells acústics existents i proporcionar informació sobre les fonts sonores de la contaminació acústica del territori mitjançant la delimitació de les àrees acústiques del municipi.

Per a elaborar-lo, ha de distingir les àrees diferenciades que s'indiquen a continuació d'acord amb l'ús que hi ha o hi està previst, les fonts que generen la contaminació acústica o les condicions de qualitat sonora:

- a) Principals vies de comunicació
 - b) Àrees industrials i recreatives.
 - c) Àrees residencials i comercials.
 - d) Àrees especialment protegides per l'ús sanitari, docent o cultural.
 - e) Àrees especialment protegides pels valors mediambientals que necessiten ser preservats de la contaminació acústica.
 - f) Àrea del centre històric.
3. El mapa de renou del municipi ha de delimitar, de conformitat amb les directrius de desplaçament que preveu l'article 15.2 de la Llei 37/2003, l'àmbit territorial on s'han

d'integrar les àrees acústiques, i ha de contenir, entre d'altres, per a cadascuna de les àrees acústiques, informació sobre els aspectes següents:

- a) El valor dels índexs acústics que hi ha o es preveu que hi hagi.
 - b) Els valors límit i els objectius de qualitat acústica.
 - c) El compliment o la superació dels valor límits i els objectius de qualitat acústica.
 - d) Els models de càlcul i les dades que s'han utilitzat per a calcular el renou.
 - e) El nombre previst de persones, d'habitatges i de centres sanitaris, educatius i culturals exposats a la contaminació acústica.
 - f) Les limitacions derivades de les servituds aeronàutiques, determinades d'acord amb la normativa aplicable.
4. El mapa de renou municipal s'ha de revisar i, si cal, modificar cada cinc anys a partir de la data en què l'aprovi el Ple de l'Ajuntament.

Article 12

Pla acústic d'acció municipal

1. Totes les actuacions municipals que es desprenen de l'apartat anterior s'han de concretar en un pla acústic d'acció municipal, el qual ha d'incloure aspectes referits a la prevenció, el control i la correcció de la contaminació acústica; les actuacions de conscienciació i informació sobre la incidència d'aquest tipus de contaminació tant per a residents com per a visitants, i la determinació dels objectius de qualitat acústica associats als índexs d'emissió i immissió de renous i vibracions, tenint en compte el mapa de renous elaborat. El pla ha d'especificar la durada, el procediment de revisió i els mecanismes de finançament.
2. El contingut mínim i el procediment d'elaboració del pla acústic d'acció municipal s'han d'ajustar als requisits que s'estableixen a la secció 4a del capítol II del títol III, de la Llei 1/2007, i a l'article 10 del Reial decret 1513/2005.

Article 13

Objectius de qualitat acústica per a renous i vibracions (renou ambiental)

1. Els objectius de qualitat acústica dels nivells sonors ambientals aplicables a les àrees urbanitzades existents i als nous desenvolupaments urbanístics figuren a les taules A i A0, respectivament, de l'annex II d'aquesta Ordenança, i s'han d'avaluar d'acord amb el procediment que defineix l'annex I del Reial decret 1367/2007.
2. Els valors límit aplicables a espais naturals d'especial protecció acústica i reserves de sons d'origen natural declarats d'acord amb les disposicions de la Llei 1/2007 han de ser els que fixi en cada cas l'administració ambiental autonòmica competent per a declarar-los i s'han d'aplicar dins els límits geogràfics que s'estableixin a la declaració corresponent.
3. Els objectius de qualitat acústica per a renou aplicables a l'espai interior habitable d'edificis destinats a habitatge, usos residencials (incloent-hi els residencials públics), hospitalaris, educatius o culturals figuren a la taula B de l'annex II.
4. Els objectius de qualitat acústica per a vibracions transmeses per nous emissors acústics a espais interiors figuren a la taula C de l'annex II.

Article 14

Compliment dels objectius de qualitat acústica per a renou aplicables a àrees acústiques

Es considera que es respecten els objectius de qualitat acústica establerts a l'article 14 del RD 1367/2007 ,quan, per a cadascun dels índexs d'immissió de renou, *Ld*, *Le*, o *Ln*, els valors avaluats conformement als procediments establerts a l'annex IV compleixen, en el període d'un any, el següent:

- a) Cap valor supera els valors fixats a la corresponent taula A o A0 de l'annex II.
- b) El 97% de tots els valors diaris no superen en 3 dB els valors fixats a la corresponent taula A o A0 de l'annex II.

Secció 2a

Zones de protecció acústica especial

Article 15

Definició

Són zones de protecció acústica especial aquelles en què es produeixen uns elevats nivells sonors a causa de l'existència de nombroses activitats recreatives, espectacles o establiments públics, en l'activitat de les persones que els utilitzen, en el renou del trànsit, com també qualsevol altra activitat de caràcter permanent que incideixi en la saturació del nivell sonor de la zona, encara que l'activitat individualment considerada compleixi els nivells establerts en aquesta ordenança.

Article 16

Declaració

1. Correspon a l'Ajuntament, d'ofici o a petició del veïnatge, d'acord amb el que estableix la Llei 27/2006, de 18 de juliol, la proposta de declaració de zona de protecció acústica especial, mitjançant l'aportació d'un informe tècnic previ que acrediti l'incompliment dels objectius de qualitat acústica a la zona i un plànol de delimitació de la via o vies públiques el qual inclourà tots els punts en que s'han realitzat mesuratges en els que , s'afegiran 50 metres a un i altre costat dels punts de mesuratge extrems.
2. Aquesta proposta s'ha de sotmetre a un tràmit d'informació pública per un període d'un mes mitjançant la publicació de sengles anuncis al Butlletí Oficial de les Illes Balears i a dos dels diaris d'informació general de major difusió de la Comunitat Autònoma, en què s'ha d'establir on pot consultar-se l'expedient. Igualment, s'ha de donar audiència i vista de l'expedient a través de les associacions inscrites al REMEC a efectes que hi presentin les al·legacions que considerin pertinents, d'acord amb el que estableix la Llei 27/2006, de 18 de juliol.
3. Després del tràmit d'audiència i d'informació pública l'Ajuntament n'ha d'aprovar la declaració.
4. Una vegada aprovada la declaració, s'ha de trametre al consell de Mallorca.

5. Quan alguna d'aquestes zones comprèn més d'un terme municipal la declaració correspon, a proposta dels ajuntaments afectats, al consell de Mallorca.
6. L'acord de declaració s'ha de publicar al Butlletí Oficial de les Illes Balears i entra en vigor, tret que s'hi disposi el contrari, l'endemà de la publicació.

Article 17

Efectes

1. A les zones declarades de protecció acústica especial s'ha de perseguir la reducció progressiva dels nivells d'immissió fins a assolir els objectius de qualitat sonora que els són aplicables.
2. Per a aconseguir aquest objectiu l'Ajuntament ha d'elaborar plans de zona per a l'adopció de totes o d'alguna de les mesures següents:
 - a) Suspendre-hi la concessió de llicències d'activitat que puguin agreujar la situació.
 - b) Establir-hi horaris restringits per al desenvolupament de les activitats responsables, directament o indirectament, dels elevats nivells de contaminació acústica.
 - c) Prohibir-hi la circulació d'alguna classe de vehicles o restringir-n'hi la velocitat, o limitar-hi la circulació en determinats horaris, de conformitat amb les altres administracions competents.
 - d) Establir-hi límits d'emissió a l'exterior més restrictius que els de caràcter general, i exigir als titulars de les activitats mesures correctores complementàries.
 - e) Qualsevol altres mesures que es considerin adequades per a reduir-hi els nivells de contaminació acústica.

Article 18

Vigència

1. Les mesures adoptades als plans de zona s'han de mantenir en vigor mentre no quedi acreditada la recuperació dels nivells superats, mitjançant informe tècnic, i mentre l'òrgan que, hagi declarat la zona de protecció acústica especial no resolgui el cessament d'aquesta declaració, i es publiqui al Butlletí Oficial de les Illes Balears.
2. En la resolució de cessament i amb la finalitat de no veure reproduïdes les circumstàncies que varen motivar la declaració de la zona com de protecció acústica especial, s'ha d'incloure un programa d'actuacions encaminat a complir els objectius previstos a l'article 13 i 14 d'aquesta ordenança.
3. Això no obstant, l'òrgan competent haurà de declarar de nou la zona de protecció acústica especial quant, després de la resolució de finalització de la declaració de zona de protecció acústica especial, es constati de nou i a la mateixa zona, la superació de 3 dB en tres ocasions durant un mes en qualcun dels valors diaris (dia, horabaixa o nit) dels establerts en la Taula A del Annex II.

La proposta de nova declaració de zona de protecció acústica especial, se fonamentarà en un informe tècnic que acreditarà la superació dels objectius de qualitat acústica de la zona avaluada, amb els termes anteriorment exposats i d'acord amb els procediments previstos a aquesta ordenança.

La proposta es sotmetrà a un tràmit de informació pública durant un període de quinze dies, mitjançant la publicació d'un anunci al Bolletí Oficial de les Illes Balears i en dos dels diaris de informació general de més difusió a la comunitat autònoma, establint on es podrà consultar l'expedient.

Després del tràmit d'audiència i informació pública, l'òrgan competent procedirà a la aprovació de la declaració.

L'acord de declaració es publicarà al Butlletí Oficial de les Illes Balears i entrarà en vigor, tret que s'hi disposi el contrari, l'endemà de la publicació.

Els efectes de la nova declaració, podran ser els mateixos de la declaració prèvia, o bé s'establiran mesures addicionals de protecció.

Les mesures adoptades als plans de zona es mantindran en vigor sempre que no quedi acreditada la recuperació dels nivells superats mitjançant informe tècnic i es resolgui el cessament de la declaració de zona de protecció acústica especial per l'òrgan que segons les seves competència l'hagin declarat, i se publiqui al Bolletí Oficial de les Illes Balears.

A la resolució de cessament i a l'objecte de no veure reproduïdes les circumstàncies que motivaren la declaració de la zona com de protecció acústica especial, s'inclourà un programa d'actuacions encaminat a complir els objectius previstos en aquest ordenança.

4. L'Ajuntament, d'ofici o a petició de les persones afectades, pot fer nous mesuraments als punts indicats a l'informe tècnic, i ha de posar aquesta informació a disposició pública perquè es consulti i per a informar-ne.

Article 19

Zones de situació acústica especial

1. Si les mesures correctores descrites a l'art.17 incloses en els plans que es desenvolupen en una zona de protecció acústica especial no poden evitar l'incompliment dels objectius de qualitat acústica, l'Ajuntament ha de declarar la zona concreta com a zona de situació acústica especial.
2. En aquesta zona s'han de practicar noves mesures correctores específiques adreçades, a llarg termini, a millorar la qualitat acústica i, en particular, que no s'incompleixin els objectius de qualitat acústica corresponents a l'espai interior.

Capítol III

Avaluació del renou i les vibracions

Article 20

Límit d'immissió del renou transmès al medi ambient exterior

1. Les instal·lacions, els establiments i les activitats, tant noves com existents, han de respectar els valors límit d'immissió de renou transmès al medi ambient exterior que s'indiquen al quadre B1 de l'annex III d'aquesta Ordenança, segons el tipus d'àrea acústica receptora.

2. Es considera que es compleixen aquests límits si:
 - a) Els valors dels índexs acústics determinats d'acord amb els procediments que s'estableixen a l'annex IV d'aquesta Ordenança i a l'annex IV del Reial decret 1367/2007 no excedeixen en més de 5 dB(A) el límit d'aplicació que es fixa a la taula B1 de l'annex III d'aquesta Ordenança.
 - b) Els valors diaris (L_d , L_e , L_n i L_{den}), determinats d'acord amb els procediments que s'estableixen a l'annex IV d'aquesta Ordenança i a l'annex IV del Reial decret 1367/2007 no excedeixen en més de 3 dB(A) el límit d'aplicació que es fixa a la taula B1 de l'annex III d'aquesta Ordenança.
3. Si s'han de mesurar valors d'immissió a sòls que no tenen la consideració d'àrea urbanitzada s'hi han d'aplicar els valors límit d'immissió de renous corresponents a l'ús residencial o d'habitatge, tret que una norma de rang superior disposi una altra cosa.

Article 21

Límit de renou transmès per qualsevol emissor acústic a un espai interior receptor

1. Les instal·lacions, els establiments i les activitats, tant noves com existents, han de respectar els valors límit d'immissió de renou transmès a l'espai interior receptor que s'indiquen al quadre B2 de l'annex III d'aquesta Ordenança, segons el tipus d'àrea acústica receptora.
2. La taula B2 és vàlida tant per a fonts ubicades en espais interiors confrontants com per a fonts ubicades al medi ambient exterior.
3. Es considera que es compleixen aquests límits si:
 - a) Els valors dels índexs acústics determinats d'acord amb els procediments que s'estableixen a l'annex IV d'aquesta Ordenança i a l'annex IV del Reial decret 1367/2007 no excedeixen en més de 5 dB(A) el límit d'aplicació que es fixa a la taula B2 de l'annex III d'aquesta Ordenança.
 - b) Els valors diaris (L_d , L_e , L_n i L_{den}), determinats d'acord amb els procediments que s'estableixen a l'annex IV d'aquesta Ordenança i a l'annex IV del Reial decret 1367/2007 no excedeixen en més de 3 dB(A) el límit d'aplicació que es fixa a la taula B2 de l'annex III d'aquesta Ordenança.
4. Els nivells anteriors també s'han d'aplicar a d'altres establiments oberts al públic amb usos diferents als que s'esmenten, atenent raons d'analogia funcional o la necessitat d'una protecció acústica equivalent.
5. Quan en un edifici es permetin usos diferents del general comercial, administratiu, industrial, etc., els límits exigibles de transmissió interior entre locals de titulars diferents són els que s'estableixen per al receptor més sensible acústicament.

Article 22

Límits de vibracions aplicables a espais interiors

Els emissors generadors de vibracions han de respectar els valors límit de transmissió als locals acústicament confrontants que es fixen a la taula C de l'annex III d'aquesta Ordenança, de manera que no causin molèsties als ocupants.

Capítol IV

Normes específiques per a edificis i instal·lacions

Article 23

Condicions dels edificis de protecció del renou i les vibracions

1. Els elements constructius dels edificis nous i les seves instal·lacions han de tenir les característiques adequades per a complir les exigències bàsiques de protecció contra el renou (HR) que s'indiquen a l'article 14 del Reial decret 314/2006, de 17 de març, pel qual s'aprova el Codi tècnic de l'edificació. Tal com s'indica en aquest Reial decret, per a justificar el compliment de l'exigència bàsica es poden adoptar solucions tècniques basades en el document bàsic DB HR "Protecció contra el renou", o bé solucions alternatives equivalents al DB HR.
2. Les modificacions i el manteniment dels edificis s'han de fer de manera que no s'hi redueixin les condicions de qualitat acústica.
3. Els titulars dels emissors acústics de les activitats o les instal·lacions, forestals, industrials, comercials o de serveis han d'adoptar les mesures necessàries d'insonorització i d'aïllament acústic per a complir els nivells de renou que s'estableixen al capítol III d'aquesta Ordenança. .
4. Els locals situats als edificis d'ús residencial o contigus a aquests han de complir l'article 41 a i b, 42, 43, 44 i 46 de la present ordenança, i amb caràcter general l'art. 42 2 a) de Llei 1/2007, que regula l'aïllament acústic que se'ls exigeix

Article 24

Llicències de nova construcció d'edificis

Quan es pretengui construir edificis en zones on els nivells sonors ambientals siguin superiors als objectius que corresponen a l'ús projectat, el promotor ha de presentar un projecte que inclogui els increments dels valors d'aïllament acústic en els paraments exteriors que preveu el Codi tècnic de l'edificació, de manera que es garanteixi que a l'interior de l'edifici es respecten els nivells objectius de qualitat acústica compatibles amb l'ús pretès.

Article 25

Condicions de les instal·lacions dels edificis de protecció del renou i les vibracions

1. Les instal·lacions i els serveis generals dels edificis, com ara els aparells elevadors, les portes d'accés, les instal·lacions de climatització, les calderes o els grups de pressió d'aigua, extractors de fums etc., s'han d'instal·lar amb les condicions necessàries d'ubicació i aïllament per a evitar que el renou i les vibracions que transmetin superin els límits que s'estableixen a l'annex III d'aquesta Ordenança.
2. Els propietaris o els responsables dels edificis estan obligats a mantenir les instal·lacions en bones condicions a fi que es compleixin aquests límits de renou i vibracions.

Capítol V
Normes específiques per a obres, treballs a la via pública i edificacions

Article 26

Condicions generals aplicables a obres, treballs a la via pública i edificacions

1. L'àmbit d'aplicació del control horari de les obres al carrer comprèn les que s'executen a tot el terme municipal de Palma.
2. Els responsables de les obres, les edificacions i els treballs a la via pública, amb la finalitat de minimitzar-ne les molèsties, han d'adoptar les mesures adequades per a reduir els nivells sonors i de vibracions d'aquests i de les màquines auxiliars que utilitzin. A aquest efecte, entre d'altres mesures, poden instal·lar silenciadors acústics o bancades amortidores de vibracions, o tancar la font sonora o ubicar-la a l'interior de l'estructura en construcció una vegada que l'estat de l'obra ho permeti.
3. Els equips i les màquines susceptibles de produir renous i vibracions emprats a les obres, les edificacions i els treballs a la via pública han de complir el que estableix la normativa sectorial aplicable, i les màquines d'ús a l'aire lliure en particular; les prescripcions del Reial decret 212/2002, de 22 de febrer, pel qual es regulen les emissions sonores a l'entorn degudes a determinades màquines d'ús a l'aire lliure, o la norma que el substitueixi. En qualsevol cas, els sistemes o els equips complementaris que s'utilitzin han de ser els més adequats per a reduir la contaminació acústica.
4. El control horari ha de ser complert per tota persona física o jurídica que realitzi obres incloses a l'àmbit territorial d'aplicació d'aquesta Ordenança.

L'execució d'obres que superen els límits establerts al terme municipal de Palma només està permesa els dies laborables entre les 9 i les 20 hores.

En el període compres entre el dia 1 de maig i 30 d'octubre, ambdós inclosos , a les zones del municipi de Palma, declarades de gran aflluència turística, segons el que disposa la Llei 11/2001 de 15 de juny, d'ordenació de l'activitat comercial a les Illes Balears, l'horari per dur a terme obres que superin els límits establerts serà de les 11 a les 19 hores. El que es disposa a aquest paràgraf també podrà ser d'aplicació a altres zones del municipi, prèvia resolució de l'òrgan municipal competent

5. S'exceptuen del que estableix l'apartat anterior les obres motivades per la reparació d'avaries en les conduccions existents que han de ser solucionades per motius de seguretat i/o salubritat.
6. A les obres públiques i a la construcció s'han d'usar les màquines i els equips tècnicament menys renouers de la manera més adequada per a generar la menor contaminació acústica possible. Concretament:
 - a) Els generadors elèctrics que s'instal·lin a la via pública han de tenir una potència sonora de 90 dB PWL com a màxim, amb un espectre sense components tonals emergents. Si l'obra s'allarga més d'un mes s'han de substituir per connexió elèctrica, llevat que l'obra

sigui en una urbanització o que hi hagi un informe desfavorable del distribuïdor elèctric de la zona.

- b) Els motors de combustió han d'estar equipats amb silenciadors de gasos d'escapament i sistemes esmorteïdors de renou i vibracions.
- c) Els motors de les màquines han d'estar aturats quan aquestes no s'utilitzen.
- d) Els compressors i la resta de les màquines renoueres situats a l'exterior de les obres o a menys de 50 metres d'edificis ocupats han de funcionar amb la capota tancada i amb tots els elements de protecció instal·lats.
- e) Els martells pneumàtics, autònoms o no, han de disposar d'un mecanisme silenciador de l'admissió i l'expulsió de l'aire.

Article 27

Valors límits d'immissió

Per avaluar el renou que produeixen les obres, les edificacions o els treballs a la via pública, s'han d'aplicar els criteris de compliment dels objectius de qualitat acústica per a renou aplicables a àrees acústiques previstos a l'art. 14 de la present Ordenança.

Article 28

Paralització automàtica de les obres

1. Les obres que incompleixin els valors d'immissió de renous i vibracions que s'estableixen en aquesta Ordenança s'han de paraitzar. Per a reiniciar-les la persona titular ha de presentar un estudi acústic amb les característiques que es descriuen a l'article 28.2 i un certificat tècnic que justifiqui que es compliran els valors d'immissió permesos.

2. Als efectes previstos a l'apartat anterior, el contingut mínim de l'estudi acústic del desenvolupament d'obres és el següent:

- a) La descripció de les màquines que s'ha d'emprar.
- b) El termini d'ús de les màquines susceptibles de provocar molèsties.
- c) L'impacte sonor que es preveu.
- d) Les mesures correctores contra la contaminació acústica que s'instal·len, tant per al renou com per a les vibracions.
- e) La previsió o els resultats reals dels mesuraments efectuats a una distància de dos metres dels límits de l'obra, determinats d'acord amb els procediments que s'estableixen en l'annex IV d'aquesta Ordenança, que han de respectar els valors límits d'immissió de renou transmès al medi ambient exterior que s'indiquen en el quadre B1 de l'annex III, segons el tipus d'àrea acústica receptora.
- f) La previsió o els resultats reals dels mesuraments en els espais interiors afectats o en els que el tècnic o la tècnica de l'estudi consideri més desfavorables, determinats d'acord amb els procediments que s'estableixen en l'annex IV d'aquesta Ordenança, que han de respectar els valors límits d'immissió de renou transmès al medi ambient exterior que s'indiquen en el quadre B2 de l'annex III, segons el tipus d'àrea acústica receptora.

g) La previsió o els resultats reals dels mesuraments en els espais exteriors afectats o en els que el tècnic o la tècnica de l'estudi consideri més desfavorables, del compliment dels Objectius de qualitat acústica determinats d'acord amb els procediments que s'estableixen en l'annex IV d'aquesta Ordenança, que han de respectar els valors límits d'immissió de renou fixats a l'art. 14 de la present Ordenança

h) La previsió o els resultats reals dels mesuraments efectuats en els espais afectats o en els que el tècnic o la tècnica de l'estudi consideri més desfavorables, per controlar que les vibracions de les màquines instal·lades a l'obra respecten els valors límit que s'indiquen en la taula C de l'annex III d'aquesta Ordenança.

i) Els plànols amb les dades, les màquines i les mesures correctores.

j) Un certificat, signat pel tècnic o tècnica. competent i pel responsable de l'obra, que acrediti es mesures correctores que es prenen i el compliment dels valors límits.

Article 29

Exoneracions

1. La Batlia, respectant els principis de legalitat i proporcionalitat, i afectant els drets individuals el mínim possible, haurà d'atorgar una autorització per a les activitats en què no es puguin garantir els nivells de renou que s'estableixen al capítol III d'aquesta Ordenança, per raons tècniques i acreditades degudament per part de les persones interessades, en què s'ha de fer constar expressament la limitació de l'horari en què es pot dur a terme l'activitat.

Mentre l'Ajuntament no hagi delimitat les àrees acústiques, les condicions de l'autorització s'han de fixar segons la sensibilitat acústica de l'àrea a la qual té lloc l'activitat, d'acord amb els criteris de l'article 5 del Reial decret 1367/2007. Quan a l'àrea coexisteixin diversos usos, en absència dels criteris d'assignació d'ús predominant corresponent a l'aplicació dels criteris que s'indiquen a l'annex V del Reial decret 1367/2007, s'ha d'aplicar el principi de protecció dels receptors més sensibles (1.2 d de l'annex V del Reial decret 1367/2007).

L'horari de feina ha de ser dins el període diürn que estableix aquesta Ordenança. Excepcionalment, i per raons acreditades, es poden autoritzar treballs, tant a la via pública com en edificis, sense respectar aquest horari. En qualsevol cas, s'han d'adoptar les mesures i les precaucions necessàries per a reduir al mínim els nivells sonors de pertorbació de la tranquil·litat ciutadana. L'autorització que s'atorgui amb aquestes raons excepcionals no pot aprovar activitats que, en conjunt, puguin produir renous i vibracions superiors al 60% dels admissibles en el període diürn.

2. A les obres d'urgència reconeguda i a les tasques que es facin per raons de seguretat o perill, l'ajornament de les quals pugui ocasionar perills d'esfondrament, inundació, corriment, explosió o riscos de naturalesa anàloga, es pot autoritzar l'ús de màquines i l'execució de treballs encara que suposin una emissió de renous més gran de la permesa a la zona, procurant que l'horari de feina amb un major volum de renou ocasioni les menors molèsties possibles i que els treballadors disposin de la protecció necessària que

estableixen les normes de seguretat preceptives. En aquest cas l'Ajuntament ha d'autoritzar expressament les obres o les tasques i ha de determinar els valors límit d'emissió que s'han de complir d'acord amb les circumstàncies que hi concorrin.

Capítol VI

Normes específiques per a sistemes d'alarma i megafonia, relacions veïnals i activitats a l'aire lliure i al medi ambient exterior

Secció 1a

Sistemes d'alarma i megafonia

Article 30

Instal·lació i ús dels sistemes d'alarma acústics

1. Es considera un sistema d'alarma acústic qualsevol tipus d'alarma o sirena, monotonal, bitonal o freqüencial, que radiï tant a l'exterior com a l'interior de zones comunes o d'equipaments.
2. Els sistemes d'alarma acústics han de correspondre a models que compleixin la normativa reguladora pròpia i s'han de mantenir en un estat d'ús i funcionament perfectes, amb la finalitat de reduir al màxim les molèsties que puguin ocasionar sense disminuir-ne l'eficàcia i d'evitar que s'activin per causes injustificades o diferents de les que n'han motivat la instal·lació.
3. Per a instal·lar un avisador acústic d'emplaçament fix la persona titular del sistema d'alarma ha de presentar a la Policia Local un certificat de l'instal·lador i un document en què constin les dades del titular, amb el domicili i el telèfon, la voluntat d'instal·lar el sistema d'alarma, les característiques acústiques d'aquest, la persona responsable d'instal·lar-lo i desconnectar-lo i el pla de proves, amb els assajos inicials i periòdics.
4. S'autoritzen les proves i els assajos dels sistemes d'alarma acústic, un cop que s'han comunicat a la Policia Local, que s'indiquen a continuació:
 - a) Proves inicials: són les que es fan immediatament després d'haver instal·lat el sistema; s'han de fer entre les 11 i les 14 hores i entre les 17 i les 19 hores dels dies laborables. (En concordança amb l'horari de l'art. 7)
 - b) Proves periòdiques: són les que es fan de manera periòdica per a comprovar que els sistemes d'alarma funcionen; es poden fer com a màxim un cop al mes, durant cinc minuts, en l'horari que s'estableix a l'apartat a anterior.
5. El sistema d'alarma només pot emetre un senyal continu de 85 dB(A), mesurats a tres metres de distància en la direcció de màxima emissió sonora, durant 60 segons, i repetir-lo tres vegades com a màxim amb dos períodes de silenci de 30 a 60 segons. Si el sistema no s'ha desactivat quan ha acabat el cicle, no pot començar a funcionar de nou.
6. Els sistemes acústics d'alarma o d'emergència no es poden usar sense una causa justificada.
7. Les persones responsables d'empreses, comerços, domicilis o vehicles que tenen instal·lat un sistema d'alarma acústic han de mantenir-lo en un estat de funcionament perfecte per a evitar que s'activi per causes injustificades i han de desconnectar-lo immediatament en el cas que l'activació respongui a una falsa alarma.
8. El fet que un sistema d'alarma, del qual no s'han comunicat les dades que s'estableixen a l'apartat 3 d'aquest article a la Policia Local, s'activi injustificadament i provoqui molèsties greus al veïnat autoritza la Policia Local a desactivar-lo, desmuntar-lo i retirar-lo de la instal·lació o traslladar el vehicle a un lloc adequat, fent ús dels mitjans necessaris per a

fer-ho. Les despeses que originin aquestes operacions són a càrrec de la persona titular de la instal·lació o el vehicle o del industrial subministrador, segons el cas, sense perjudici de la imposició de les sancions corresponents, quan les molèsties derivin d'actes imputables a l'actuació de la persona propietària titular o industrial subministradora, d'una instal·lació deficient de l'aparell o d'una falta de les operacions necessàries per a mantenir-lo en bon estat de conservació.

Article 31

Sistemes de megafonia i altres dispositius sonors al medi ambient exterior

1. Amb la finalitat d'evitar la superació dels límits assenyalats en aquesta Ordenança i les molèsties als veïns, es prohibeix usar aparells de megafonia o qualsevol altre dispositiu sonor al medi ambient exterior amb finalitats de propaganda, reclam, avís, distracció i anàlegs, que no hagi estat prèviament autoritzat, tret que s'esdevingui una situació d'emergència.
2. Quan hi concorren raons d'interès general o d'especial significació ciutadana l'òrgan municipal competent pot autoritzar l'ús dels dispositius sonors que s'esmenten a l'apartat anterior, amb els valors límit d'immissió que s'estableixen al capítol III d'aquesta Ordenança, a tot el terme municipal o en una part. Aquests sistemes han de ser direccionals, han d'estar orientats cap a les instal·lacions i s'han d'utilitzar a un volum adequat i amb una freqüència adequats.

Secció 2a *Relacions veïnals*

Article 32

Comportament dels ciutadans a l'exterior i a l'interior d'habitatges o locals particulars

1. A l'exterior els ciutadans han de respectar els límits de la bona convivència ciutadana, de manera que els renous que produeixin no pertorbin el descans ni la tranquil·litat dels veïns ni impedeixin el funcionament normal de les activitats pròpies dels locals receptors.
2. A l'interior dels habitatges o locals particulars els ciutadans han de respectar els límits tolerables de la bona convivència veïnal, de manera que els renous que produeixin no superin els valors límit d'immissió que s'estableixen al capítol III d'aquesta Ordenança, a fi de no pertorbar el descans i la tranquil·litat dels veïns ni impedir el funcionament normal de les activitats pròpies del locals receptors.
3. La prescripció establerta al paràgraf anterior es refereix, entre d'altres, als renous produïts a qualsevol hora per:
 - a) El to excessivament alt de la veu humana o les activitats directes de les persones.
 - b) Els aparells o instruments musicals.
 - c) Les activitats domèstiques (trasllat de mobiliari, bricolatge, petites reparacions).
 - d) Animals de companyia segons l'establert a l'ordenança per a l'inserció dels animals de companyia a la societat urbana.
4. Quan no sigui possible el mesurament amb sonometre del volum dels emissors acústics, el personal inspector municipal o l'agent de la Policia Local, l'ha d'avaluar amb criteris de

proporcionalitat per a constatar les molèsties a veïns i/o a l'objecte que s'adoptin les mesures oportunes

Article 33

Instal·lacions i aparells domèstics

Amb la finalitat de no pertorbar la bona convivència, els propietaris o usuaris de receptors de ràdio, televisió, equips de música, electrodomèstics, aparells d'aire condicionat, instruments musicals i, en general, qualsevol font sonora domèstica, han d'instal·lar-los i ajustar-ne l'ús de manera que durant el funcionament compleixin els valors límit d'immissió que s'estableixen al capítol III d'aquesta Ordenança.

Secció 3a

Activitats a l'aire lliure

Article 34

Activitats a l'aire lliure de caràcter general

Les fires d'atraccions, els mercats, les parades de venda ambulant i qualsevol altra activitat a l'aire lliure que tingui una incidència acústica significativa han de disposar de les mesures correctores adequades per a assegurar que es respecten els límits de transmissió de renous i vibracions a l'exterior que s'estableixen al capítol III d'aquesta Ordenança.

Article 35

Dispenses de les prescripcions de l'Ordenança

1. Per raons d'interès general o de significació ciutadana especial, o amb motiu de l'organització d'actes amb una projecció oficial, cultural, esdeveniments o competicions esportives, o de naturalesa anàloga especial, sense ànim de lucre, a petició dels organitzadors, l'òrgan municipal competent pot dispensar del compliment dels valors límit d'emissió sonora que s'estableixen al capítol III de l'Ordenança i pot fixar altres limitacions segons les circumstàncies concurrents; en qualsevol cas, horari i termini.
2. Per a obtenir la dita dispensa els titulars dels emissors acústics han de presentar una sol·licitud amb almenys 15 dies d'antelació a l'acte, en què s'indiqui que s'empren les tècniques acústiques més adequades i, malgrat tot, no es poden respectar els valors límit.
3. A la dispensa, si s'escau concedida, ha de constar el nom les dades de l'esdeveniment, les de la persona responsable i els períodes horaris en què es poden fer actuacions o emprar equips musicals de megafonia o anàlegs.

Secció 4a

Altres activitats al medi ambient exterior

Article 36

Transport, càrrega, descàrrega i repartiment de mercaderies

1. El transport, la càrrega, la descàrrega i el repartiment de mercaderies s'han de fer adoptant les mesures i les precaucions necessàries per a reduir al mínim la contaminació acústica i sense produir impactes directes al terra del vehicle ni en el paviment. Així

mateix, s'han d'emprar les millors tècniques disponibles per a evitar el renou que produeixen el desplaçament i els tremolors de la càrrega durant el recorregut del repartiment. En concret, els contenidors i els carros de càrrega, descàrrega i distribució de mercaderies s'han de condicionar per a evitar la transmissió dels renous. En qualsevol cas, s'han de respectar els valors límit d'immissió de transmissió que s'indiquen a les taules del capítol III i al punt 2 de l'annex V d'aquesta Ordenança.

2. Les activitats de càrrega i descàrrega de mercaderies, manipulació de productes, contenidors, materials de construcció o similars es desenvoluparà dins els corresponents horaris autoritzats.
3. Per a les operacions de carrega i descarrega que s'efectuïn des de la via pública es disposarà de mitjans tècnics i precaucions necessàries perquè els renous produïts durant la manipulació de mercaderies s'ajustin al que es disposa a les taules B1 i B2 de l'annex III d'aquesta ordenança
4. Per al transport de mercaderies s'han d'utilitzar exclusivament carretons amb rodes de cambra d'aire o be amb revestiments de goma i/o policarbonat.
5. L'Ajuntament pot autoritzar, de manera excepcional, la càrrega o la descàrrega de materials a les empreses o els comerços que justifiquin tècnicament la impossibilitat d'adaptar-se als horaris que s'estableixen a l'apartat anterior, sempre que es garanteixi que es compleixen els valors límit d'immissió acústica.

Article 37

Recollida de residus urbans i tasques de neteja viària

1. A la recollida de residus urbans i les tasques de neteja viària s'han d'adoptar les mesures i les precaucions tècnicament viables per a minimitzar els renous dels vehicles de recollida i de les màquines de recollida i neteja de residus, com també els derivats de la manipulació dels contenidors, la compactació dels residus, la neteja o l'agranada mecànica, etc. En qualsevol cas, s'han de respectar els valors límit d'immissió de transmissió que s'indiquen a les taules del capítol III i el punt 2 de l'annex V d'aquesta Ordenança.
2. Tan bon punt la tècnica ho permeti els contenidors utilitzats per a recollir qualsevol tipus de residus han d'incorporar dispositius d'amortiment acústic a fi de mitigar-ne les emissions de renou.
3. Els contenidors de recollida de vidre situats en zones residencials s'han d'instal·lar preferentment en llocs en els quals es compatibilitzi l'eficàcia i la minimització de molèsties als veïns. El vidre s'hi ha de dipositar entre les 8 i les 22 h.

Capítol VII

Normes específiques per a activitats comercials, industrials, de serveis, d'emmagatzematge, esportives, recreatives o d'oci

Article 38

Adequació de les activitats a les disposicions d'aquesta Ordenança

1. Les activitats comercials, industrials i de serveis han de complir les normes vigents en matèria de contaminació acústica, sense perjudici del període d'adaptació previst a la disposició transitòria primera d'aquesta ordenança.
2. Si una activitat no compleix el que disposa aquesta Ordenança l'Ajuntament ha de requerir que s'adoptin les mesures correctores en matèria de contaminació acústica en el funcionament de l'activitat, les instal·lacions o els elements que pertoqui, necessàries perquè l'activitat s'ajusti a les condicions reglamentàries.

Article 39

Efectes additius

Quan per efectes additius derivats, directa o indirectament, del funcionament o exercici d'una instal·lació, establiment o activitat, es superin els objectius de qualitat acústica per renou establerts a l'article 13 , el titular haurà d'adoptar les mesures necessàries per evitar que la superació es produeixi

Article 40

Activitats que disposen d'espais oberts al medi ambient exterior (Grup 0)

1. S'inclouen en aquest article les activitats que disposen d'espais públics i/o privats oberts al medi ambient exterior, com ara terrasses, porxos, patis, jardins o similars.
2. Per al control de la contaminació acústica, es considera que aquests espais formen part de l'activitat, per la qual cosa la persona promotora haurà de presentar un estudi acústic que acrediti que es compleixen els límits de transmissió de renous i vibracions que s'estableixen al capítol III d'aquesta Ordenança, tant a l'exterior com a l'interior dels locals acústicament adjacents.
3. A les terrasses exteriors, la instal·lació de qualsevol mena d'element acústic extern o de megafonia i la realització d'actuacions en viu han de disposar d'autorització expressa.
4. Es prohibeix l'activitat d'animador mitjançant megafonia en què s'insti a la clientela dels establiments a cantar, vociferar o ballar.

Article 41

Classificació acústica d'activitats recreatives, entreteniment, culte religiós, de l'oferta de restauració o similar (aïllament acústic)

1. Per a les instal·lacions a locals que comptin entre els seus elements amb sistemes d'amplificació sonora regulables a voluntat o veus humanes, l'aïllament acústic mínim exigible als elements delimitadors (incloent-hi portes, finestres i buits de ventilació) es dedueix sobre la base dels següents nivells d'emissió interior màxima:

- Grup 1. Sales de festes, sales de ball, discoteques, cafès concert, altres locals autoritzats per a actuacions musicals en directe, i similars: 100 dBA.
- Grup 2. Bars musicals o similars (sense actuacions en directe): 90 dBA.
- Grup 3. Bingos, salons de joc i recreatius, gimnasos, ludoteques i similars, equipaments esportius i centres de culte amb música, cànctics o altres manifestacions sonores: 85 dBA.
- Grup 4. Bars, cafeteries, restaurants i altres establiments de l'oferta turística complementària: 80 dBA.

2.- S'entén per nivell d'immissió el nivell sonor màxim, LAeq 60s, que es genera dins l'activitat, mesurat en un lloc representatiu degudament justificat. Als locals de concurrència pública s'ha de mesurar a la part central de la zona de públic on hi hagi el major nivell sonor i amb tots els serveis a ple rendiment.

3.- Les activitats de nova creació que pertanyin als grups 1 i 2 d'aquest article, quan estiguin ubicades en un edifici amb habitatges confrontants i així ho estableixi l'òrgan municipal competent, han de disposar d'un sistema limitador dels equips de reproducció o amplificació de les característiques descrites a l'annex VI d'aquesta Ordenança, per a controlar-ne el renou.

Article 42

Aïllament acústic mínim al renou aeri de locals tancats destinats a activitats recreatives, entreteniment, culte religiós, de l'oferta de restauració o similars

1. Els valors mínims d'aïllament a renou aeri DnT,A entre un recinte d'activitat i un recinte d'ús protegit (residencial públic o privat, sanitari, educatiu, cultural i similars), en funció del tipus d'activitat i l'horari de funcionament són:

Tipus d'activitat	Nivell d'emissió	Aïllament DnT,A dB(A) Horari diürn i vespertí (entre les 8 i les 23 h)	Aïllament DnT,A dB(A) Horari nocturn (entre les 23 i les 8 h)
Grup 1	100	70	75
Grup 2	90	65	70
Grup 3	85	60	65
Grup 4	80	55	60

(*) Se n'indiquen els valors mínims. En qualsevol cas, l'aïllament que s'ha d'acreditar és el necessari per a garantir a l'habitatge més afectat un nivell de renou igual o inferior al valor límit d'immissió permès a ambient interior.

2. D'acord amb les especificacions de la norma UNE-EN-ISO 140-4, aquesta exigència de valors mínims d'aïllament a renou aeri únicament és aplicable quan existeix una única paret mitgera separadora entre el local en el qual s'exerceix l'activitat i el recinte receptor dedicat a ús residencial, d'hostalatge, de zona de dormitoris, educatiu, sanitari, cultural o religiós, sense presència de recintes intermedis dedicats a d'altres usos diferents, entre l'activitat i aquest recinte receptor. Per això, només són pertinents el mesurament de l'aïllament a renou aeri i el contrast dels resultats obtinguts amb els valors mínims que es fixen en aquest apartat quan el recinte emissor i el receptor estiguin separats per un parament, horitzontal, vertical o inclinat.

3. Si s'han de dur a terme mesuraments per a comprovar les exigències de l'aïllament acústic al renou aeri entre locals, s'han de realitzar *in situ* d'acord amb el document bàsic "DB-HR. Protecció contra el renou del Codi tècnic de l'edificació" i la metodologia establerta a la norma UNE-EN ISO 140-4 o qualsevol altra que la substitueixi, i avaluada segons la norma UNE-EN ISO 717-1 o qualsevol altra que la substitueixi, en un rang de freqüències mínim de 100 Hz a 5 kHz, excepte per a les activitats de concurrència pública del grup 1, 2 i 3.
4. Per a les activitats de concurrència pública del grup 1, 2 i 3 es permet l'ús de l'equip de reproducció sonora de l'activitat mateixa per a realitzar les mesures d'aïllament en el rang de freqüències de 100 Hz a 5 kHz.

Article 43

Aïllament acústic mínim a les façanes contra el renou aeri D2m,nT,Atr de locals tancats dels grups 1, 2 i 3 ubicats a sectors de territori amb predomini de sòl d'ús residencial, sanitari, docent o cultural

1. L'aïllament acústic a les façanes contra el renou aeri D2m,nT,Atr no ha de ser inferior als valors de la taula següent:

Grup	D2m,nT,Atr
Grup 1	45 dB(A)
Grup 2 i 3	35 dB(A)

2. Aquest aïllament s'ha de determinar segons el que estableix el document bàsic "DB-HR. Protecció contra el renou del Codi tècnic de l'edificació" i la metodologia establerta a la norma UNE-EN ISO 140-5 o qualsevol altra que la substitueixi.

Article 44

Aïllament mínim en locals tancats destinats a qualsevol activitat

1. L'aïllament mínim a renou aeri DnT,A, exigible als locals situats en recintes d'ús residencial, o que hi confrontin, en zona de dormitoris en activitats d'allotjament públic, d'ús educatiu, sanitari, cultural o religiós, destinats a qualsevol activitat amb un nivell d'emissió superior a 80 dBA, és el següent:
 - a) Elements constructius separadors horitzontals i verticals: 50 dBA si l'activitat funciona només en horari diürn o 60 dBA si ha de funcionar en horari nocturn, encara que sigui de forma limitada.
 - b) Aquests valors s'incrementen fins a garantir que no se superen els nivells exigits de qualitat acústica a l'ambient interior dels habitatges.
 - c) Elements constructius horitzontals i verticals de tancament exterior, façanes i cobertes, 30 dBA.
2. En relació amb l'apartat anterior, quan el focus emissor de renou és un element puntual, l'aïllament acústic pot limitar-se a aquest focus.

Article 45

Estudi acústic

1. Per a l'obertura d'activitats dels grups 1 i 2 és necessari que un tècnic o una tècnica competent redacti un estudi acústic específic, que s'ha d'incorporar al projecte o a la memòria tècnica d'activitats, si pertoca, relatiu a la incidència acústica de l'activitat a l'entorn. L'estudi ha de descriure l'activitat que es pretén dur a terme, els equips que s'hi han d'instal·lar, la direcció dels altaveus, l'angle d'abast de la font d'ona sonora, les característiques dels elements acústics, les mesures correctores i els plànols de situació a la zona i de les instal·lacions realment executades.
2. L'estudi acústic per a les activitats del grup 1 i 2 que s'indiquen al punt anterior ha de contenir com a mínim la informació següent:
 - a) La identificació dels emissors acústics, incloent-hi la producció de renou de la veu humana, amb la valoració dels nivells màxims d'emissió de renou a l'origen. El renou procedent de les màquines i dels equips de reproducció musical s'ha de justificar amb la documentació tècnica corresponent facilitada pel fabricant. En el cas que no es disposi d'aquesta documentació, s'ha d'aportar un certificat del tècnic competent que acrediti el nivell de renou emès enregistrat d'acord amb un procediment de mesuratge reconegut.
 - b) La valoració, mitjançant un mètode de solvència técnico-científica reconeguda, dels efectes additius dels emissors acústics identificats, que indiqui els nivells d'immissió acústica que produeix el conjunt d'emissors acústics.
 - c) La valoració, mitjançant un mètode de solvència tecnicocientífica reconeguda, que comprovi que els nivells de renou transmès al medi exterior i als locals, les activitats i els habitatges confrontants no superen els valors límit d'immissió que s'estableixen en aquesta Ordenança.
 - d) Les mesures correctores i protectores que es considerin més oportunes per a no superar els valors límit d'immissió que s'estableixen en aquesta Ordenança.
3. Si s'apliquen mesures correctores i protectores s'han d'avaluar els nivells d'immissió, mitjançant un mètode de solvència tecnicocientífica reconeguda, al medi exterior i als locals, les activitats i els habitatges confrontants.
4. Quan s'hagin executat les instal·lacions, el tècnic o la tècnica, o la persona encarregada de la direcció, ha d'expedir un certificat que ha de formar part del certificat final d'activitat, si pertoca, que acrediti que es compleixen aquesta Ordenança i la normativa sectorial aplicable. Així mateix, el certificat per a les activitats del grup 1 i 2, ha de contenir:
 - a) El volum màxim a què es pot tenir cadascun dels equips de reproducció o amplificació sonora instal·lats en l'activitat sense que, en la situació més desfavorable, s'ultrapassin els valors límit d'immissió de renous i vibracions. S'ha d'indicar si els emissors acústics s'han limitat mecànicament o digitalment perquè no se superi aquest volum màxim.
 - b) Els resultats dels mesuraments efectuats als llimdars de la superfície de l'activitat.
 - c) Els resultats reals dels mesuraments efectuats a una distància de dos metres dels límits de l'activitat o a la ubicació més desfavorable, que en cap cas poden superar els valors límit que s'indiquen al quadre B1 de l'annex III.
 - d) Els resultats reals dels mesuraments als espais interiors, en la ubicació més desfavorable, que han de respectar els valors límit que s'indiquen al quadre B2 de l'annex III.

- e) Els resultats reals dels mesuraments de les vibracions de les màquines instal·lades a l'obra als espais confrontants o a la ubicació més desfavorable, que han de respectar els valors límit que es fixen a la taula C de l'annex III d'aquesta Ordenança.
 - f) Els valors de l'aïllament acústic a les façanes contra el renou aeri $D_{2m,nT,Atr}$ dB(A), l'aïllament acústic al renou aeri entre recintes $D_{nT,A}$ dB(A) i el nivell global de pressió de renou d'impactes estandarditzat, $L'_{nT,w}$, d'acord amb les definicions i els procediments prevists en aquesta Ordenança, en els casos en què pertoqui.
 - g) Altres resultats aclaridors o d'interès per a l'estudi, mesurats d'acord amb una norma UNE, el document bàsic "DB-HR. Protecció contra el renou", aprovat pel Reial decret 1371/2007, o qualsevol altra norma similar.
 - h) El grau màxim que exigeix la normativa aplicable estatal, autonòmica o local per a la protecció del medi ambient contra la contaminació per emissió de renous i vibracions.
 - i) La signatura de la persona responsable de l'activitat precedida de l'expressió *Vist i plau*, que dóna la conformitat a les mesures aplicades.
5. Per a l'obertura d'activitats dels grups 0 amb equips de reproducció sonora i/o musical, 3 i 4 cal que el tècnic o la tècnica, o la persona encarregada de la direcció redacti un estudi acústic específic, que s'ha d'incorporar al projecte o a la memòria tècnica d'activitats, si pertoca, relatiu a la incidència acústica de l'activitat a l'entorn. L'estudi ha de descriure l'activitat que es pretén dur a terme, els equips que s'hi han d'instal·lar, la directivitat dels altaveus, l'angle d'abast de la font d'ona sonora, les característiques dels elements acústics, les mesures correctores i els plànols de situació a la zona i a les instal·lacions realment executades.
6. L'estudi acústic per a les activitats de grup 0 que s'indica al punt anterior ha de contenir la informació mínima següent:
- a) La identificació dels emissors acústics de l'activitat, incloent-hi la producció de renou de la veu humana, amb la valoració dels nivells màxims d'emissió de renou a l'origen. El renou procedent de les màquines i dels equips de reproducció musical s'ha de justificar amb la documentació tècnica corresponent facilitada pel fabricant. En el cas que no es disposi d'aquesta documentació, s'ha d'aportar un certificat del tècnic competent que acrediti el nivell de renou emès enregistrat d'acord amb un procediment de mesuratge reconegut.
 - b) La valoració, mitjançant un mètode de solvència tecnicocientífica reconeguda, que comprovi que els nivells de renou transmès al medi exterior i als locals, les activitats i els habitatges confrontants no superen els valors límit d'immissió que s'estableixen en aquesta Ordenança.
7. Quan s'hagin executat les instal·lacions, el tècnic, tècnica o la persona encarregada de la direcció, han d'expedir un certificat, que ha de formar part del certificat final d'activitat, si pertoca, que acrediti que es compleix aquesta Ordenança i la normativa sectorial aplicable. Així mateix, el certificat per a les activitats de grup 0, ha de contenir:
- a) El volum màxim a què es pot tenir cadascun dels equips de reproducció o amplificació sonora instal·lats a l'activitat sense que, en la situació més desfavorable, s'ultrapassin els valors límit d'immissió de renous i vibracions. S'ha d'indicar si els emissors acústics s'han limitat mecànicament o digitalment perquè no se superi aquest volum màxim.

- b) Els resultats reals dels mesuraments efectuats a una distància de dos metres dels límits de l'activitat o a la ubicació més desfavorable, que en cap cas poden superar els valors límit que s'indiquen al quadre B1 de l'annex III.
- c) Els resultats reals dels mesuraments als espais interiors, en la ubicació més desfavorable, que han de respectar els valors límit que s'indiquen al quadre B2 de l'annex III.

Article 46

Protecció davant renou d'impacte

1. Als locals en els quals es comprovi que, fruit de la mateixa activitat, se superen els límits acústics de forma periòdica i aleatòria, amb renous provinents d'impactes en terra, entre un recinte d'activitat i un recinte d'ús sensible (residencial, sanitari, educatiu, cultural o similar), que no puguin evitar-se amb la protecció acústica del mobiliari o amb la instal·lació de màquines o electrodomèstics damunt bancada, la resistència del terra davant impactes ha d'impedir que, en efectuar-se la prova amb màquina d'impactes, es transmeti als recintes receptors afectats un nivell global de pressió de renou d'impactes estandarditzat ($L'_{nT,w}$) superior a 40 dB.
2. Si s'han de dur a terme mesuraments per a comprovar les exigències de l'aïllament acústic al renou d'impacte entre locals, s'han de realitzar *in situ* d'acord amb la metodologia següent:
 - a) S'ha d'utilitzar com a font generadora una màquina d'impactes normalitzada conformement a l'annex A de la norma UNE EN ISO 140-7:1998 o qualsevol altra que la substitueixi.
 - b) La màquina d'impactes s'ha de situar al local emissor conformement a les condicions establertes a la norma UNE EN ISO 140-7:1998 o qualsevol altra que la substitueixi, en almenys dues posicions diferents.
 - c) El nivell global de pressió de renou d'impactes estandarditzat, $L'_{nT,w}$, s'ha de calcular segons el que estableix la norma UNE EN ISO 717-2:1997 o qualsevol altra que la substitueixi.

Article 47

Mesuraments in situ

1. Els mesuraments in situ per a comprovar les exigències de l'aïllament acústic els han de realitzar inspectors municipals designats a aquest efecte, personal tècnic competent o entitats externes de prevenció de la contaminació acústica.
2. En els mesuraments *in situ* s'admeten toleràncies de 3 dB(A) respecte dels valors d'aïllament acústic establerts a les taules d'aquest capítol.

Article 48

Mesures preventives

1. Les activitats dels grups 1 i 2 de l'article 41 han de disposar, independentment de les mesures d'insonorització generals, de:

a) Vestíbul d'entrada, amb doble porta amb molla de retorn a posició tancada, que garanteixi en tot moment l'aïllament necessari en façana incloent-hi els instants d'entrada i sortida, complint la normativa vigent en matèria d'accessibilitat.

b) Als locals ubicats en un edifici d'habitatges o confrontant, en els quals els nivells d'emissió musical poden ser manipulats, s'instal·larà un equip limitador-enregistrador que permeti assegurar, de forma permanent, que en cap circumstància les emissions de l'equip musical superin els límits admissibles de nivell sonor a l'interior dels locals o habitatges confrontants.

2. Qualsevol activitat que disposi d'equips de reproducció acústica i/o musical per als que s'hagi acreditat la superació dels límits d'immissió sonora, se li podrà imposar per l'òrgan municipal competent, l'opció d'un equip limitador – registrador que permeti assegurar, de forma permanent, que baix cap circumstància les emissions de l'equip musical superen els límits admissibles de nivell sonor a l'interior dels locals o vivendes confrontants

3. Les característiques tècniques dels limitadors-enregistradors es troben a l'annex VI.

4. Les activitats dels grups 3 i 4, i qualsevol activitat potencialment renouera, han de mantenir tancats els buits i les finestres que comuniquen el local amb l'exterior de l'activitat durant el seu funcionament, i han de disposar de sistemes de ventilació forçada que compleixin les exigències establertes a la reglamentació d'instal·lacions tèrmiques en edificis o altres disposicions d'aplicació, per a permetre la renovació de l'aire dels locals, en les circumstàncies i als horaris en què s'acrediti la superació dels límits d'immissió sonora a l'ambient exterior.

5. Les activitats del grup 1 i 2 no han de tenir finestres ni buits practicables, llevat dels de ventilació i evacuació d'emergència, que han de complir les condicions adequades d'aïllament i l'ús dels quals queda limitat a aquests supòsits. En qualsevol cas, l'aire dels locals s'ha de renovar mitjançant la instal·lació de sistemes de ventilació forçada que compleixin les exigències establertes a la reglamentació d'instal·lacions tèrmiques en edificis o altres disposicions d'aplicació.

6. A d'altres tipus d'activitats comercials, industrials o de serveis a les quals la mateixa naturalesa de l'activitat autoritzada no suposa necessàriament l'emissió de música ni la pràctica de cant o ball, però on s'autoritzen equips de reproducció sonora i d'altres fonts renoueres, si es comprova que se superen els nivells sonors permesos, els són exigibles totes o algunes de les condicions d'insonorització previstes als articles següents per al tipus d'activitat al qual és assimilable, suficients per a evitar la superació comprovada, com també l'exercici de l'activitat amb portes i finestres tancades, i disposar dels mitjans de ventilació forçada necessaris.

7. Els titulars de les activitats són responsables de vetllar perquè els usuaris no produeixin molèsties al veïnat. Si no s'atenen les seves recomanacions han d'avisar la Policia local als efectes corresponents.

8.. Aquells locals que disposin d'un nivell d'emissió interior superior a 95 dB(A) hauran d'instal·lar a l'entrada del local el següent avís:

“Els nivells sonors existents a l'interior poden produir lesions permanents a l'oïda”.

L'avís haurà de ser perfectament visible, tant per la seva dimensió com per la seva il·luminació

Article 49

Mesures de protecció contra les vibracions

Els equips, les màquines, els conductes de fluids o d'electricitat i qualsevol altre element generador de vibracions s'han d'instal·lar i mantenir amb les precaucions necessàries perquè els nivells sonors que transmeten en el funcionament siguin els més baixos possibles i no superin els valors límit d'immissió que s'estableixen a l'article 22 d'aquesta Ordenança, fins i tot dotant-los d'elements elàstics separadors o de bancada antivibradora independent si és necessari.

Capítol VIII

Normes específiques per a vehicles de motor i ciclomotors

Article 50

Vehicles de motor i ciclomotors

1. Les persones propietàries i usuàries de qualsevol tipus de vehicle de motor o ciclomotor han de mantenir en bones condicions de funcionament els elements susceptibles de produir molèsties per renous a fi que l'emissió acústica del vehicle no excedeixi els valors límit d'emissió que s'estableixen a l'annex V. Especialment, aquest usuaris no poden:
 - a) Fer ús del dispositiu acústic (clàxon) a tot el terme municipal, excepte en cas de perill immediat d'accident i sempre que l'avís no es pugui fer per cap altre mitjà.
 - b) Forçar les marxades dels vehicles i produir renous molests, com ara accelerar innecessàriament o forçar el motor en circular per pendents.
 - c) Utilitzar dispositius que puguin anul·lar o reduir l'acció del silenciador o circular amb vehicles amb el silenciador incomplet, inadequat o deteriorat, produint un renou innecessari.
 - d) Fer voltes innecessàriament a les illes d'habitatges, accelerar, virar o derrapar, com també produir qualsevol altre renou per l'ús inadequat del vehicle que molesti els veïns, tant si es fa en un espai públic com privat.
 - e) Fer funcionar els equips de música a un volum superior a 60 dB(A).
 - f) Durant el període nocturn, estacionar vehicles en els quals resten en funcionament equips de refrigeració o similars, com ara camions frigorífics, a zones urbanitzades d'ús residencial.
2. L'Ajuntament pot dur a terme controls dels nivells d'emissió sonora dels vehicles de motor i ciclomotors, complementaris als de les inspeccions tècniques de vehicles, d'acord amb el procediment que estableix l'annex V d'aquesta Ordenança.

En aquests controls s'ha de comprovar, entre d'altres aspectes, que els tubs d'escapament instal·lats són els homologats i estan en bones condicions d'ús. Si no és així, la persona titular del vehicle no el pot fer circular pel municipi mentre no els hagi substituït per dispositius homologats.

3. No es poden conduir vehicles de motor de manera que provoquin renous innecessaris o molests o superin els valors que estableix l'annex V d'aquesta Ordenança.

4.- Inspecció dels vehicles a motor:

4.1. Els cossos de vigilància i inspecció de tràfic i seguretat viària formularan denúncia contra la persona titular de qualsevol vehicle que considerin que sobrepassa els valoris límit d'emissions permesos, indicant la obligació de presentar el vehicle en el lloc i l'hora determinats per al seu reconeixement i inspecció. Aquests reconeixements i inspecció poden referir-se tant al mètode de vehicle en moviment com al de vehicle parat.

4.2. Si el vehicle no es presenta en el lloc i la data fixats, es pot incoar el corresponent expedient sancionador per falta de col·laboració en la pràctica de la inspecció.

4.3. Si en la inspecció efectuada s'obtenen nivells d'emissió superiors als valoris límit permesos, s'incoarà expedient sancionador. En la resolució que posi fi a l'expedient, si és sancionadora, s'atorgarà un termini màxim de trenta dies perquè la persona titular efectui la reparació del vehicle i torni a realitzar la inspecció. En cas que la persona titular no compleixi aquestes obligacions, se li poden aplicar multes coercitives.

4.4. Si el vehicle depassés els límits acústics establerts en la fitxa d'homologació del mateix en 4 dB(A), i, en defecte d'això, si supera en tot cas els 90 o 95 dB(A) segons el tonatge, serà immobilitzat i traslladat a dependències habilitades a aquest efecte. El titular del vehicle, previ lliurament de la documentació del mateix, pot retirar-ho mitjançant un sistema de remolc o de càrrega o qualsevol un altre mitjà que li possibiliti arribar a un taller de reparació sense posar el vehicle en marxa.

La recuperació de la documentació requereix un nou mesurament per acreditar que les deficiències han quedat esmenades

En tot cas, ha d'admetre la prova contradictòria certificada per personal tècnic competent i amb aparells homologats.

L'Ajuntament pot adoptar quantes mesures estimi oportunes o convenientes per evitar la circulació del vehicle infractor abans que aquest hagi corregit les seves emissions acústiques fins a els nivells permesos.

4.5. Així mateix, els cossos de vigilància i inspecció de tràfic i seguretat viària poden formular també denúncies, contra la persona titular de vehicles a motor per la incorrecta utilització del vehicle o dels seus equips sonors que generin sorolls o vibracions que superin els límits d'emissió permesos.

Article 51

Vehicles destinats als serveis d'urgències

1. Els conductors dels vehicles destinats als serveis d'urgències són responsables d'utilitzar els dispositius de senyalització acústica d'emergència en els serveis d'urgència extrema i quan la senyalització lluminosa no sigui suficient.
2. Queden exempts de complir l'apartat anterior els vehicles en servei dels cossos i les forces de seguretat i de la Policia Local, del Servei d'Extinció d'Incendis i Salvament, i d'altres destinats a serveis d'urgència autoritzats degudament. Això no obstant, aquests vehicles queden subjectes a les prescripcions següents:

- a) Han de disposar d'un mecanisme de regulació de la intensitat sonora dels dispositius acústics que la redueixi a uns nivells compresos entre 70 i 90 dB(A), segons la velocitat del vehicle, mesurada a tres metres de distància.
- b) Han de limitar l'ús dels dispositius de senyalització acústica d'emergència als casos de necessitat i quan la senyalització lluminosa no sigui suficient.

Capítol IX

Procediment d'inspecció i control i de règim sancionador

Article 52

Denúncies

1. La denúncia dóna lloc a actuacions d'inspecció i control per a comprovar la veracitat dels fets denunciats i, si escau, incoar l'expedient sancionador que correspongui.
2. La denúncia, que pot ser verbal o escrita, ha de contenir, com a mínim, l'activitat, la relació veïnal o l'actuació denunciada i l'horari i la ubicació concreta en què s'ha produït.

Article 53

Inspecció

1. Exerceix l'actuació inspectora el personal funcionari designat a aquest efecte que disposen de l'acreditació tècnica que indica l'article 53.4 de la Llei 1/2007, els quals tenen la condició d'agents de l'autoritat. En conseqüència, d'acord amb la legislació vigent, poden accedir a les instal·lacions o dependències tant de titularitat pública com privada. Per accedir a domicilis privats, s'ha de disposar de l'autorització judicial corresponent.
2. La persona responsable i la persona titular de la font emissora resten obligats a permetre l'accés dels agents de l'autoritat a l'activitat perquè hi duguin a terme la visita d'inspecció, i a posar en funcionament les fonts emissores en la manera que se'ls indiqui, perquè en puguin mesurar el renou i fer-hi les comprovacions necessàries.
3. Els conductors de vehicles de motor estan obligats a facilitar la comprovació dels nivells d'emissió sonora del vehicle als agents de la Policia.

Article 54

Funció dels inspectors

El personal designat per a dur a terme les inspeccions té, entre d'altres, les funcions següents:

- a) Accedir, un cop que s'ha identificat i amb les autoritzacions que corresponguin, si s'escau, a les instal·lacions, les màquines, les activitats o els àmbits generadors o receptors de fonts de contaminació acústica.
- b) Requerir la informació i la documentació administrativa que autoritzin les activitats i les instal·lacions objecte de la inspecció.
- c) Prendre les mesures i avaluar i controlar el compliment de les disposicions vigents i les condicions de l'autorització que tinguin les instal·lacions, les màquines, les activitats o els comportaments.

- d) Estendre acta de les actuacions que s'han dut a terme en l'exercici de les funcions pròpies.
- e) Proposar les mesures de caràcter preventiu o cautelar que prevegin aquesta Ordenança o la legislació sectorial aplicable.

Article 55

Acta de la inspecció

1. De les comprovacions efectuades en el moment de la inspecció se n'ha estendre una acta, una còpia de la qual s'ha d'entregar a la persona titular o responsable de l'activitat, la indústria, el vehicle o el domicili que s'ha inspeccionat. L'acta pot donar lloc a incoar l'expedient sancionador corresponent.
2. En el cas dels vehicles de motor i ciclomotors, el resultat de la inspecció ha de constar a l'acta.

Article 56

Règim sancionador

1. Es consideren infraccions administratives las accions o les omissions que contravenen les disposicions de la present Ordenança, de la Llei 37/2003 de 17 de novembre, del renou i de la Llei 1/2007 de 16 de març contra la contaminació acústica de les Illes Balears.
2. Las infraccions es classifiquen en lleus, greus i molt greus d'acord amb la tipificació continguda als articles següents:

Article 57

Faltes lleus

1. Constitueixen faltes lleus:

- a) Les descrites com a tals a l'article 55 de la Llei 1/2007, de 16 de març, contra la contaminació acústica de les Illes Balears o la normativa que la substitueixi i a l'art. 28.4 de la Llei 37/2003 de 17 de novembre, del renou.
- b) Incórrer en els comportaments prohibits a l'article 32 quan els hagin comprovat els agents de la Policia Local.
- c) No disposar del cartell d'avís preventiu previst a l'article 48.8
- d) Qualsevol altra infracció a les normes de la present Ordenança que no estigui qualificada expressament com a falta greu o molt greu.

Article 58

Faltes greus

1. Constitueixen faltes greus:

- a) Les descrites com a tals a l'article 55 de la Llei 1/2007, de 16 de març, contra la contaminació acústica de les Illes Balears, o a la normativa que la substitueixi, i a l'art. 28.3 de la Llei 37/2003 de 17 de novembre, del renou.

- b) L'incompliment de la resolució d'adopció de mesures correctores ordenades per l'òrgan municipal competent.
- c) Incórrer en els comportaments a què es refereix l'article 63.7 d'aquesta Ordenança.
- d) La reincidència en faltes lleus en el termini dels dos anys precedents.

Article 59

Faltes molt greus

1. Constitueixen faltes molt greus:

- a) Les descrites com a tals a l'article 55 de la Llei 1/2007, de 16 de març, contra la contaminació acústica de les Illes Balears, o la normativa que la substitueixi, i a l'art. 28.2 de la Llei 37/2003 de 17 de novembre, del renou.
- b) La reincidència en faltes greus en el termini dels dos anys precedents.

Article 60

Sancions i Graduació

1. Les infraccions descrites als articles anteriors es sancionaran de la forma següent:

- a) Infraccions lleus, amb multa de fins a 600 euros.
- b) Infraccions greus, amb multa de 601 a 12.000 euros.
- c) Infraccions molt greus:
 - c.1) Multa de 12.001 a 300.000 euros.
 - c.2) Clausura definitiva, total o parcial, de les instal·lacions, o clausura temporal, total o parcial de les instal·lacions, per un període no inferior a dos anys o superior a cinc.
 - c.3) Precinte temporal o definitiu d'equips i màquines.

2. La sanció de clausura temporal o definitiva es pot imposar a les infraccions en què s'aprecii reiterada resistència, consistent amb l'incompliment de l'ordenat per l'òrgan municipal competent en 3 ocasions o mes o actitud manifesta de la persona titular de la instal·lació en el sentit de dificultar, falsejar o desvirtuar el resultat de la inspecció.

3. La graduació i la quantificació de les sancions es determinen atenent conjuntament la naturalesa de la infracció, les circumstàncies personals de la persona infractora, la gravetat del dany o la molèstia produïda en persones, béns o al medi ambient; el grau d'intencionalitat i la reincidència, com també l'adopció per part de la persona autora de la infracció de les mesures correctores adequades abans que s'iniciï l'expedient sancionador. Inicialment s'aplicarà la meitat de l'import total de la quantia de la sanció. La concurrència de circumstàncies agreujants implicarà l'increment de l'import de la quantia podent arribar fins al màxim i la concurrència de circumstàncies atenuants implicarà la seva reducció fins arribar a la quantia mínima.

4. Així mateix les sancions es podran reduir en un percentatge de fins al 50%, en els casos en que la persona infractora, prèviament a la imposició de la sanció, reconegui la infracció, presti el seu consentiment amb la proposta de sanció i acrediti de forma fefaent davant

l'administració instructora del procediment i en un termini màxim de quinze dies des de la notificació de la sanció, la correcció dels motius que originaren la seva imposició.

5. Amb caràcter voluntari, les sancions econòmiques imposades per faltes lleus es poden commutar per, cursos de formació o qualsevol altre activitat que es determini per l'òrgan municipal competent, les quals en cap cas poden atemptar contra la dignitat de la persona.

6. Les sancions de suspensió o clausura temporal es deixen sense efecte quan s'han corregit els fets que les han determinades. Per a això els serveis d'inspecció municipal n'han de fer la comprovació corresponent, o la persona interessada ha de presentar certificat expedit per un tècnic competent acreditatiu que han estat totalment corregits els fets determinants de la sanció i que els nivells de renou, mesurats en la forma establerta en aquesta Ordenança, no superen els permesos.

Article 61

Mesures correctores

1. Independentment de les resolucions que puguin recauen en els procediments sancionadors, l'òrgan municipal competent imposarà l'adopció de mesures correctores als focus de renou.:

- a) Si el focus de renou supera els valors sonors permesos fins a 6dB(A) es concedirà un termini de 1 mes.
- b) Si el focus de renou supera els valors sonors permesos en més de 6dB(A) i fins a 15dB(A) es concedirà un termini de 15 dies.
- c) Si el focus de renou supera els valors sonors permesos en més de 15 dB(A) es concedirà el termini de 7 dies.
- d) Si el focus de renou no supera els valors límit permesos però, segons el criteri dels inspectors, és perceptible i susceptible de causar molèsties s'instarà al causant de la molèstia a la correcció de la mateixa.

2. L'òrgan municipal competent pot exigir que s'instal·li un sistema limitador dels equips de reproducció o amplificació amb les característiques descrites a l'annex VI d'aquesta Ordenança, per a controlar el renou de les activitats en què s'hagi constatat l'incompliment dels límits sonors establerts en cada cas.

3. Si s'incompleixen les mesures correctores escau la paralització del focus o dels focus de renou.

Article 62

Resolució de l'expedient sancionador

1. Independentment de les sancions que corresponguin, en los casos de reincidència l'Ajuntament pot proposar a la Direcció de la Prefectura Provincial de Trànsit la retirada temporal del corresponent permís de circulació.
2. L'aplicació de les sancions establertes en aquesta Ordenança no exclou en els casos de desobediència o resistència a l'autoritat municipal o al personal encarregat de la vigilància del compliment del que es disposa en aquesta Ordenança donar-ne compte als tribunals de justícia.

Article 63

Responsabilitat

1. Nomes poden ser sancionats per fets constitutius d'infraccions administratives per l'incompliment de les obligacions regulades en aquesta Ordenança, les persones físiques o jurídiques que resultin responsables dels mateixos
2. Quan en una infracció hi hagin participat varies persones i no sigui possible determinar el seu grau d'intervenció, la responsabilitat de totes elles , es solidaria
3. De les infraccions a les normes d'aquesta Ordenança comeses amb ocasió de l'exercici d'activitats subjectes a concessió, autorització o llicència administrativa, es responsable el titular.
4. De les infraccions comeses amb motiu de la utilització de vehicles , es responsable la persona propietària quan la infracció resulti del funcionament o de l'estat del vehicle, o la persona conductora en aquells casos en que la infracció sigui conseqüència de la seva conducció
5. De les altres infraccions es responsable el qui causi la pertorbació o qui subsidiàriament resulti responsable segons les normes específiques.
6. La responsabilitat administrativa ho es sense perjudici de la responsabilitat civil o penal en que es pogués incórrer . Quan s'aprecii un fet que pugui ser constitutiu de delictes o falta, es posarà en coneixement de l'òrgan judicial competent, i , mentre l'autoritat judicial tracta l'assumpte, es suspendrà el procediment sancionador
7. Els titulars d'activitats subjectes a aquesta Ordenança que expedeixin begudes o aliments que es consumeixin fora de l'establiment i dels emplaçaments autoritzats, sempre que es produeixi una pertorbació per renous, són igualment responsables, per cooperació necessària en les infraccions que es poden produir.

Article 64

Mesures cautelars

1. Independentment d'altres mesures que es pugin adoptar, així com de la instrucció del corresponent expedient sancionador, es poden adoptar mesures cautelars consistents en:
 - a) Suspensió temporal parcial o total de l'activitat
 - b) Precinte immediat dels aparells productors o reproductors de musica o qualsevol altre font renouera.
2. Les mesures cautelars expressades a l'apartat 1.a) s'adoptaran, per resolució de l'òrgan municipal competent , en base als informes tècnics emesos al respecte quan concorri qualcuna de les circumstancies següents:
 - a) Que s'incompleixi el que disposa l'art 20 i 21 d'aquesta ordenança en local o espai interior o exterior al que pertany a l'establiment

- b) Que s'incompleixi el que disposa l'art. 48 d'aquesta ordenança (mesures preventives)
- c) Manca de l'aïllament acústic mínim determinat pels art. 42, 43, 44 i 46 de la present ordenança.
- d) Que s'incompleixi el que disposa l'art 22 d'aquesta ordenança en local o espai interior o exterior al que pertany a l'establiment.
- e) Qualsevol manipulació, canvi o alteració dels precintes dels limitadors de so o en els aparells, mecanismes, medis o sistemes del tarat dels aparells emissors productors o reproductors de musica.

3. Les mesures cautelars expressades a l'apartat 1.b) s'adoptaran , per part dels agents de la Policia Local o inspectors tècnics municipals.:

a) Quan els aparells productors o reproductors de música o qualsevol altre font sonora originin a l'ambient interior d'habitacions de centres hospitalaris o dormitoris d'habitatges o d'establiments turístics nivells d'immissió que constitueixin infracció greu o molt greu d'acord amb aquesta Ordenança.

b) En els supòsits d'establiments, o qualsevol altre font sonora, que realitzin activitats musicals complementàries, música ambiental a recintes o espais oberts o descoberts i produeixin nivells d'immissió a l'ambient exterior residencial públic o privat, que constitueixin infracció molt greu d'acord amb aquesta Ordenança.

4. En els casos de precinte immediat dels focus renouer, l'òrgan municipal competent ha de ratificar o aixecar les mesures provisionals en el termini de cinc dies, en base als informes tècnics emesos al respecte.

5. La denegació expressa d'una dispensa sol·licitada implica, com a mesura cautelar i independentment de l'expedient sancionador que es pugui instruir, la paralització de l'objecte per al qual s'ha demanat la dispensa que s'ha denegada.

Disposició addicional

Es constituirà una comissió de seguiment de l'aplicació d'aquesta Ordenança, amb representació de tots el grups municipals i entitats inscrites al REMEC que vulguin participar

Disposició transitòria primera

Activitats, obres i edificacions en funcionament o per a les quals ja s'ha sol·licitat la llicència

Les activitats, les obres i les edificacions en funcionament o per a les quals ja s'ha sol·licitat la llicència disposen d'un termini de dotze mesos per a adaptar-se a aquesta Ordenança. Aquest termini es pot prorrogar mitjançant una resolució de l'òrgan competent amb l'aprovació prèvia d'un pla de mesures per a minimitzar l'impacte acústic.

Disposició transitòria segona

Mentre no s'aprovi la delimitació dels diferents tipus d'àrees acústiques del terme municipal de Palma, les parcel·les que no comparteixen altres usos amb l'ús principal i que disposen d'autorització per a exercir l'activitat secundària de música a terrasses es consideren sectors del territori amb predomini de l'ús recreatiu i d'espectacles.

Disposició derogatòria

Queden derogades totes les disposicions municipals del mateix rang que aquesta Ordenança, o d'un rang inferior, que siguin incompatibles amb el que estableix aquesta norma, s'hi oposin o ho contradiguin.

Disposició final

Entrada en vigor

Aquesta Ordenança entrarà en vigor en els terminis previstos als articles 103 a 113 de la Llei 20/2006 de 15 de desembre municipal i del regim local de les Illes Balears.

Palma, 28 de novembre de 2013

El batle

Mateu Isern Estela

Annex I

Classificació i zonificació municipal de les àrees acústiques

La classificació i la zonificació municipal de les àrees acústiques s'han de fer seguint els criteris per a determinar la inclusió d'un sector del territori en un dels tipus d'àrees acústiques que s'estableixen a l'annex V del Reial decret 1367/2007, que són les següents:

Zonificació	Classificació ¹	Ús predominant
Zona I (de silenci)	E	Sanitari, docent, cultural
Zona II (lleugerament renouera)	A	Residencial
Zona III (tolerablement renouera)	D	Terciari diferent de C
Zona IV (renouera)	C	Terciari amb predomini de sòl de tipus recreatiu i d'espectacles
Zona V (accentuadament renouera)	B	Industrial
Zona VI (especialment renouera)	F	Sistemes generals d'infraestructures del transport i d'altres equipaments públics que els reclamin
Zona VII	G	Espais naturals d'especial protecció contra la contaminació acústica

¹Segons la Llei 1/2007

A. Sectors del territori amb predomini de sòl d'ús residencial: àrees lleument renoueres i zones de considerable sensibilitat acústica, que requereixen una protecció alta contra el renou.

B. Sectors del territori amb predomini de sòl d'ús industrial: zones de baixa sensibilitat acústica, que requereixen menor protecció contra el renou. S'hi inclouen les zones amb predomini dels usos de sòl següents:

- B.1. Industrial
- B.2. Serveis públics

C. Sectors del territori amb predomini de sòl d'ús recreatiu i d'espectacles: àrees tolerablement renoueres o zones de sensibilitat acústica moderada, que requereixen una protecció mitjana contra el renou. S'hi inclouen les zones amb predomini dels usos del sòl següents:

- C.1. Esportiu
- C.2. Recreatiu
- C.3. D'espectacles

S'hi inclouen els espais destinats a recintes firals amb atraccions temporals o permanents, parcs temàtics o d'atraccions, llocs de reunió a l'aire lliure, sales de concert a auditoris oberts, espectacles i exhibicions de qualsevol tipus, especialment d'activitats esportives de competició amb assistència de públic, etc.

D. Sectors del territori amb predomini de sòl d'ús terciari distint del que preveu la lletra anterior. S'hi inclouen els espais amb predomini dels usos del sòl següents:

- D.1. D'allotjament (hotels i altres figures d'allotjament turístic)
- D.2. D'oficines i serveis
- D.3. Comercial

S'hi inclouen els espais destinats preferentment a activitats comercials i d'oficines, tant públiques com privades; els espais destinats a l'hostaleria, l'allotjament, la restauració i d'altres; els parcs tecnològics, excloent-ne les activitats massivament productives i incloent-hi les àrees d'estacionament d'automòbils que els són pròpies, etc.

E. Sectors del territori amb predomini de sòl d'ús sanitari, docent i cultural: àrees de silenci o zones d'alta sensibilitat acústica, que requereixen una protecció especial contra el renou. S'hi inclouen les zones amb predomini dels usos del sòl següents:

- E.1. Sanitari o assistencial
- E.2. Docent o educatiu
- E.3. Cultural

F. Sectors del territori adscrits a sistemes generals d'infraestructures de transport o altres equipaments públics que els reclamin: àrees especialment renoueres i zones de sensibilitat acústica nul·la on s'ubiquen els sectors del territori afectats per servituds sonores a favor d'infraestructures de transport (per carretera, ferroviàries, portuàries i aèries) i àrees d'espectacles a l'aire lliure.

G. Espais naturals que requereixen una protecció especial contra la contaminació acústica: àrees de silenci o zones d'alta sensibilitat acústica on s'ubiquen els sectors del territori d'espais protegits, que requereixen una defensa especial contra el renou. S'hi inclouen les categories que defineix la Llei 5/2005, de 26 de maig, per a la conservació dels espais de rellevància ambiental, com també els llocs de la xarxa ecològica europea Natura 2000.

Annex II

Objectius de qualitat acústica

Aquest annex s'aplica al conjunt d'emissors que incideixen a les zones de sensibilitat acústica delimitades segons la capacitat acústica del territori que s'estableixen als mapes de renous.

El mapa de renous municipal classifica acústicament les zones del territori i els valors límit d'immissió d'acord amb les zones de sensibilitat acústica.

Taula A. Objectius de qualitat acústica per a renous aplicables a àrees urbanitzades existents

Tipus d'àrea acústica			Índex de renous dB(A)		
			L_d	L_e	L_n
I	E	Sanitari, docent, cultural	60	60	50
II	A	Residencial	65	65	55
III	D	Terciari diferent de C	70	70	65
IV	C	Terciari amb predomini de sòl de tipus recreatiu i d'espectacles	73	73	63
V	B	Industrial	75	75	65
VI	F	Sistemes generals d'infraestructures del transport i d'altres equipaments públics que els reclamin ¹	(2)	(2)	(2)
VII	G	Espais naturals d'especial protecció contra la contaminació acústica	(3)	(3)	(3)

¹En aquests sectors del territori s'han d'adoptar les mesures adequades de prevenció de la contaminació acústica, en particular mitjançant l'aplicació de les tecnologies de menor incidència acústica entre les millors tècniques disponibles, d'acord amb l'apartat a de l'article 18.2 de la Llei 37/2003.

²En el límit perimetral d'aquests sectors del territori no s'han de superar els objectius de qualitat acústica per renou aplicables a la resta d'àrees acústiques contigües.

³Els índexs de renou corresponents als espais naturals d'especial protecció es regulen, si s'escau, a la normativa aplicable específica.

Els objectius de qualitat acústica aplicables a les àrees acústiques es refereixen a una altura de quatre metres.

Taula A0. Objectius de qualitat acústica per a renous aplicables a nous desenvolupaments urbanístics

Tipus d'àrea acústica			Índex de renous dB(A)		
			L_d	L_e	L_n
I	E	Sanitari, docent, cultural	55	55	45
II	A	Residencial	60	60	50
III	D	Terciari diferent de C	65	65	60
IV	C	Terciari amb predomini de sòl de tipus recreatiu i d'espectacles	68	68	58
V	B	Industrial	70	70	60
VI	F	Sistemes generals d'infraestructures del transport i d'altres equipaments públics que els reclamin			
VII	G	Espais naturals d'especial protecció contra la	(3)	(3)	(3)

		contaminació acústica			
--	--	-----------------------	--	--	--

³Els índexs de renou corresponents als espais naturals d'especial protecció es regulen, si s'escau, a la normativa aplicable específica.

Els objectius de qualitat acústica aplicables a les àrees acústiques es refereixen a una altura de quatre metres.

Els objectius de qualitat acústica que s'estableixen a les taules A i A0 es consideren assolits quan dels valors mesurats d'acord amb els procediments que s'estableixen a l'annex IV la mitjana anual no supera els valors que es fixen en aquestes taules i el 97 % de tots els valors diaris durant el període d'un any no els supera en 3 dB.

El període d'avaluació és d'un any. A l'efecte de calcular mitjanes a llarg termini, un any correspon a l'any considerat per a l'emissió de so i a un any mitjà pel que fa a les circumstàncies meteorològiques.

Per a determinar el nivell d'avaluació s'ha de tenir en compte el so incident; és a dir, no s'ha de tenir en compte el so reflectit al parament vertical mateix. El valor del nivell d'avaluació L_{Ar} s'ha d'arrodonir incrementant-lo en 0,5 dB(A) i s'ha de prendre la part entera com a valor resultant.

Taula B. Objectius de qualitat acústica aplicables per a renous a l'espai interior habitable d'edificis destinats a habitatges i a usos residencials, hospitalaris, educatius o culturals

Ús de l'edifici	Tipus de recinte	Índex de renou dB(A)		
		L_d	L_e	L_n
Residencial	Zones d'estada	45	45	35
	Dormitoris	40	40	30
Hospitalari	Zones d'estada	45	45	35
	Dormitoris	40	40	30
Educatiu o cultural	Aules	40	40	40
	Sales de lectura	35	35	35

Els objectius de qualitat acústica aplicables a l'espai interior es refereixen a una altura d'1,2 a 1,5 metres.

Els objectius de qualitat acústica que s'estableixen a la taula B es consideren assolits quan dels valors obtinguts d'acord amb els procediments que s'estableixen a l'annex IV la mitjana anual no supera els valors que es fixen en aquesta taula i el 97 % de tots els valors diaris durant el període d'un any no els supera en 3 dB.

El període d'avaluació és d'un any. A l'efecte de calcular mitjanes a llarg termini, un any correspon a l'any considerat per a l'emissió de so i a un any mitjà pel que fa a les circumstàncies meteorològiques.

Per a determinar el nivell d'avaluació s'ha de tenir en compte el so incident; és a dir, no s'ha de tenir en compte el so reflectit en el parament vertical mateix. El valor del nivell d'avaluació L_{Ar} s'ha d'arrodonir incrementant-lo en 0,5 dB(A) i s'ha de prendre la part entera com a valor resultant.

Taula C. Objectius de qualitat acústica per a vibracions aplicables a l'espai interior habitable d'edificis destinats a habitatges i usos residencials, hospitalaris, educatius o culturals

Tipus d'àrea acústica	Índex de vibració L_{aw}
Habitatge o ús residencial	75
Hospitalari	72
Educatiu o cultural	72

Annex III

Valors límit d'immissió de renou

Taula A1. Valors límit d'immissió de renou aplicables a noves infraestructures del tipus viari, ferroviari i aeroportuari

Tipus d'àrea acústica			Índex de renous dB(A)		
			L_d	L_e	L_n
I	E	Sanitari, docent, cultural	55	55	45
II	A	Residencial	60	60	50
III	D	Terciari diferent de C	65	65	55
IV	C	Terciari amb predomini de sòl de tipus recreatiu i d'espectacles	68	68	58
V	B	Industrial	70	70	60

Taula A2. Valors límit màxims d'immissió de renou aplicables a infraestructures del tipus viari, ferroviari i aeroportuari

Tipus d'àrea acústica			Índex de renou màxim L_{Amax} dB(A)
I	E	Sanitari, docent, cultural	80
II	A	Residencial	85
III	D	Terciari diferent de C	88
IV	C	Terciari amb predomini de sòl de tipus recreatiu i d'espectacles	90
V	B	Industrial	90

Taula B1. Valors límit d'immissió de renou transmès al medi ambient exterior

Tipus d'àrea acústica			Índex de renous dB(A)		
			$L_{k,d}$	$L_{k,e}$	$L_{k,n}$
I	E	Sanitari, docent, cultural	50	50	40
II	A	Residencial	55	55	45
III	D	Terciari diferent de C	60	60	50
IV	C	Terciari amb predomini de sòl de tipus recreatiu i d'espectacles	63	63	53
V	B	Industrial	65	65	55

Taula B2. Valors límit de renou transmès a l'espai interior

Ús de l'edifici	Tipus de recinte	Índex de renou dB(A)		
		$L_{k,d}$	$L_{k,e}$	$L_{k,n}$

Residencial	Estances	40	40	30
	Dormitoris	35	35	25
Hospitalari	Estances	40	40	30
	Dormitoris	35	35	25
Educatiu	Aules	35	35	35
	Despatxos. Sales de lectura i estudi	30	30	30
Establiments d'allotjament turístic	Estances d'ús col·lectiu	45	45	45
	Dormitoris	35	35	25
Cultural	Cinemes, teatres, sales de concerts, conferències i exposicions	30	30	30
Administratiu o d'oficines	Despatxos professionals	35	35	35
	Oficines	40	40	40
D'oferta complementària	Restaurants, bars, cafeteries	50	50	50
Comercial		50	50	50
Industrial		55	55	55

Qualsevol instal·lació, establiment, activitat o comportament ha de respectar els valors límit d'immissió de renou transmès a l'espai interior receptor, segons el tipus d'àrea acústica receptora, que s'indiquen al quadre B2 de l'annex III d'aquesta Ordenança. Aquesta taula és vàlida tant per a fonts ubicades a espais interiors confrontants com per a fonts ubicades al medi ambient exterior.

Taula C. Valors límit per a vibracions aplicables a l'espai interior habitable d'edificis destinats a habitatges o usos residencials, hospitalaris, educatius i culturals

Ús de l'edifici	Índex de vibració L_{aw} dB(A)
Residencial	75
Hospitalari	72
Educatiu o cultural	72
Establiments d'allotjament turístic	75
Oficines	84
Comerços i magatzems	90
Indústria	97

Es considera que es respecten els valors límit d'immissió de vibracions que s'estableixen en aquest annex quan els nivells d'avaluació de les vibracions estacionàries no superen els valors límit que s'hi estableixen i les vibracions transitòries només les superen, si s'escau, en 5 dB(A) com a màxim, fora del període nocturn –que comprèn de les 23 a les 7 hores– i de manera que la suma dels esdeveniments que superen els valors límit, comptabilitzats com una unitat si l'excés no els supera en 3 dB(A) i com a tres unitats si els supera, sigui inferior a 9.

Annex IV

Determinació i avaluació dels nivells d'immissió del renou i les vibracions

1. Àmbit d'aplicació

Aquest annex s'aplica a la determinació dels nivells d'immissió corresponents als annexos II i III.

1. Procediment per a determinar els nivells d'immissió de renou

S'ha d'aplicar el procediment que s'estableix a l'apartat a de l'annex IV del Reial decret 1367/2007.

2. Procediment per a determinar els nivells d'immissió de vibracions

S'ha d'aplicar el procediment que s'estableix a l'apartat b de l'annex IV del Reial decret 1367/2007.

Annex V

Valors límit d'emissió de renou dels vehicles de motor i dels ciclomotors

1. Àmbit d'aplicació

Aquest annex és aplicable a l'emissió sonora dels vehicles de motor i dels ciclomotors en circulació mesurada amb el vehicle aturat.

2. Valors límit d'emissió

El valor límit d'emissió sonora d'un vehicle de motor en circulació s'obté sumant 4 dB(A) al nivell d'emissió sonora que figura a la fitxa d'homologació del vehicle, que correspon a l'assaig amb el vehicle aturat.

Si la fitxa de característiques d'un vehicle, per l'antiguitat o per altres raons, no indica el nivell d'emissió sonora per a l'assaig amb el vehicle aturat, l'administració competent en l'homologació i la inspecció tècnica de vehicles l'ha de facilitar d'acord amb les bases de dades pròpies o l'ha de determinar, una vegada que ha comprovat que el vehicle és en perfecte estat de manteniment, d'acord amb el mètode de mesurament que s'estableix al procediment d'homologació aplicable al vehicle, segons la reglamentació vigent. Si no pot determinar el nivell de renou admissible per vehicle, aquest no pot superar els 90 dB(A).

3. Compliment

Es considera que es respecten els valors límit d'emissió quan el valor determinat no supera els valors que s'estableixen en aquest annex.

4. Determinació del nivell d'emissió

El nivell d'emissió es determina mesurant el renou del vehicle aturat segons els mètodes que s'estableixen, per als vehicles de quatre rodes o més, a la Directiva 96/20/CE de la Comissió, de 27 de març de 1996, per la qual s'adapta al progrés tècnic la Directiva 70/157/CEE del Consell Europeu, relativa a l'aproximació de les legislacions dels estats membres sobre el nivell sonor

admissible i el dispositiu d'escapament dels vehicles de motor, i per als vehicles de dues o tres rodes, ciclomotors i quadricicles lleugers i pesants, a la Directiva 97/24/CEE del Consell Europeu, de 17 de juny de 1997, relativa a determinats elements o característiques dels vehicles de motor de dues o tres rodes, o les que les substitueixin.

1. Condicions de mesurament

Abans de començar els mesuraments s'ha de comprovar que el motor del vehicle és a la temperatura normal de funcionament i que el comandament de la caixa de canvis és en punt mort. Si el vehicle disposa de ventiladors amb comandament automàtic no es pot intervenir sobre aquests dispositius mentre es mesura el nivell sonor.

S'ha d'accelerar el motor progressivament fins a arribar al règim de referència, en revolucions per minut, que figura a la fitxa d'homologació del vehicle o a la targeta d'inspecció tècnica de vehicles i seguidament, de sobte, s'ha de deixar l'accelerador en l'estat de ralenti.

El nivell sonor s'ha de mesurar durant un període de funcionament en què el motor es mantingui breument en un règim de gir estabilitzat i durant tot el període de desacceleració.

2. Condicions mínimes de l'àrea on es mesura el nivell de renou

L'àrea on es mesura el nivell del renou no ha d'estar subjecta a pertorbacions acústiques importants. Són especialment adequades les superfícies planes recobertes de formigó, asfalt o qualsevol altre revestiment dur, que tinguin un grau de reflexió alt.

La zona ha de tenir la forma d'un rectangle al voltant del vehicle, sense cap objecte important a l'interior, i els costats han d'estar a tres metres com a mínim dels extrems d'aquest.

El nivell de renou residual ha de ser, com a mínim, 10 dB(A) inferior al nivell sonor del vehicle que s'avalua.

3. Posició dels instruments de mesuraments

L'instrument de mesurament s'ha de situar d'acord amb les figures que es mostren i respectant els condicionants que s'indiquen a continuació:

Distància al dispositiu d'escapament:	0,5 m
Altura mínima:	> 0,2 m
Orientació de la membrana del micròfon:	45° en relació amb el pla vertical en què s'inscriu la direcció de sortida dels gasos d'escapament

Figura 1. Posició de l'instrument de mesurament a ciclomotors, motocicletes i quadricicles



Figura 2. Posició de l'instrument de mesurament en vehicles automòbils



El valor del nivell L_{AFmax} s'ha d'arrodonir amb l'increment de 0,5 dB(A) i s'ha de prendre la part entera com a valor resultant.

S'han de prendre tres mesures com a mínim. La mesura es considera vàlida quan la diferència entre els valors extrems de tres mesures preses una darrere l'altra és menor o igual a 3 dB(A).

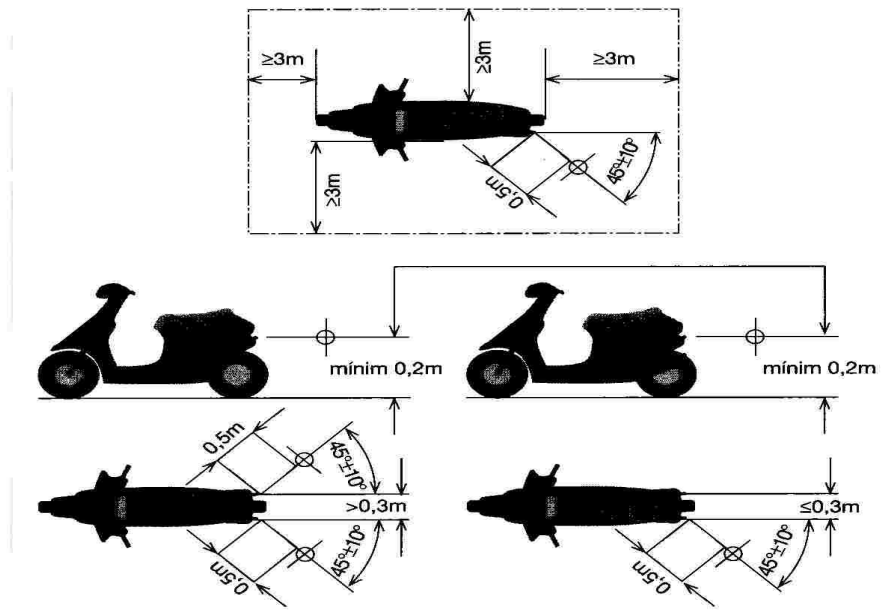
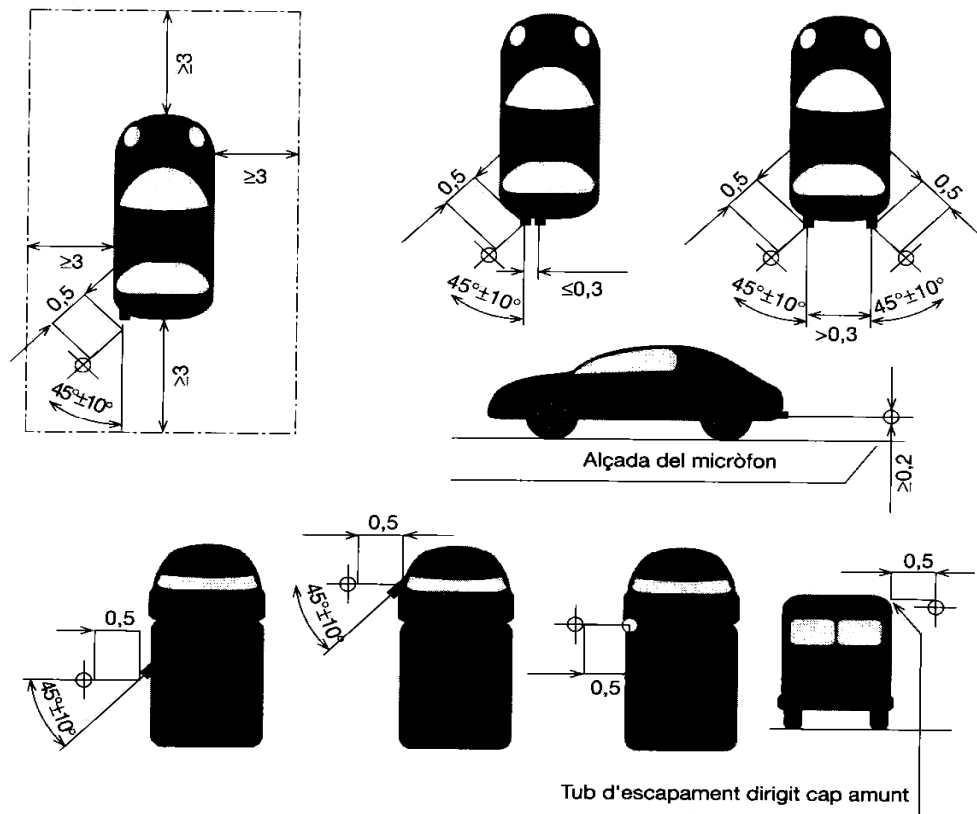
Per a ciclomotors de dues rodes el nivell d'emissió és la mitjana aritmètica dels tres valors que

compleixen aquesta condició.

Per als altres vehicles el nivell d'emissió sonora és el valor més alt dels tres mesuraments.

Annex VI

Requeriments tècnics dels limitadors - enregistradors

1. Aquest dispositiu té com a funció limitar l'equip de reproducció/amplificació sonora i/o audiovisual. A més, ha d'enregistrar en suport físic estable els nivells sonors generats a l'interior de l'establiment.

Per a l'avaluació i el control del nivell d'immissió l'equip ha d'utilitzar les dades d'aïllament brut entre l'activitat i el receptor més exposat. L'equip ha de permetre programar com a mínim l'aïllament acústic entre 63 Hz – 2.000 Hz en octaves o terços d'octava.

1. El limitador-enregistrador ha de complir els requeriments següents:
 - a) Permetre programar els límits d'emissió a l'interior de l'activitat i la immissió a l'habitatge més exposat o a l'exterior de l'activitat per als diferents períodes horaris.
 - b) Disposar d'un micròfon extern que reculli el nivell sonor dins el local. Aquest dispositiu ha d'estar degudament calibrat amb l'equip electrònic per a detectar possibles manipulacions i se n'ha de poder verificar el funcionament correcte amb un sistema de calibratge.
 - c) Permetre programar horaris d'emissió musical diferents per a cada dia de la setmana (hora d'inici i hora d'acabament) i introduir horaris extraordinaris per a festivitats determinades (Cap d'Any, Sant Joan, etc.).
 - d) Accedir a la programació d'aquests paràmetres ha d'estar restringit als tècnics municipals autoritzats, mitjançant sistemes de protecció mecànics o electrònics (paraula de pas).
 - e) Guardar, per part de l'equip, un historial on aparegui el dia i l'hora en què es varen dur a terme les darreres programacions en format [any : mes : dia : hora].
 - f) Emmagatzemar, mitjançant suport físic estable, els nivells sonors (nivell de pressió sonora continu equivalent amb ponderació freqüencial A) i de les possibles manipulacions esdevingudes amb una periodicitat programable entre 5 i 15 minuts. L'equip limitador ha de permetre emmagatzemar aquesta informació durant un temps d'un mes com a mínim.
 - g) Disposar d'un sistema de verificació que permeti detectar possibles manipulacions tant de l'equip musical com de l'equip de limitació i que si aquestes es realitzen quedin emmagatzemades en una memòria interna de l'equip.
 - h) Poder detectar altres fonts que puguin funcionar de manera paral·lela a/als l'equip/s limitat/s.
 - i) Disposar de sistema de precintat de les connexions i del micròfon.
 - j) Disposar d'un sistema que impedeixi la reproducció musical i/o audiovisual si l'equip limitador es desconnecta de la xarxa elèctrica i/o del sensor.
 - k) Disposar d'un sistema d'accés a l'emmagatzematge dels registres en format informàtic per part dels serveis tècnics municipals o d'empreses degudament acreditades per l'ajuntament.
 - l) Disposar d'un sistema telemàtic per a veure les dades en temps real.
 - m) Permetre el filtrat per bandes de freqüència d'octaves.

12. Proposta d'aprovació de la memòria de Secretaria de l'any 2010.

Sr. Batle (PP):

“Secretaria, pues continuamos ya con el punto 12.”

Sra. Secretaria:

“Punt 12, aprovació de memòria de Secretaria de l’any 2010. Hay una corrección de errores pequeña en un apartado, que faltan dos áreas y hay que incluirlas, pero. En el Apartado tercero, que hay dos áreas que se han olvidado en el índice, están en el contenido pero no en el índice, y se ha dado cuenta el Sr. Sansó, y hay que incorporar esa corrección de errores.”

Es proposa, dictaminat favorablement per la Comissió de Serveis a la Ciutadania,

Complint el que disposa l’article 149 del Reglament d’organització, funcionament i règim jurídic de les corporacions locals (RD 2568/86), s’ha redactat la Memòria descriptiva de la gestió corporativa d’aquest Ajuntament durant l’exercici 2010 amb les dades facilitades pels departaments, organismes autònoms i empreses públiques, per la qual cosa s’eleva al Ple de l’Ajuntament el següent:

1. Aprovar la Memòria de la gestió corporativa corresponent a l’exercici 2010.
2. Procedir a la seva difusió mitjançant la publicació a la web de l’Ajuntament.
3. L’estructura de l’esmentada Memòria de Secretaria 2010 és la següent:

ÍNDEX

TÍTOL PRIMER – CARACTERÍSTIQUES DEL MUNICIPI

CAPÍTOL I – TERRITORI

Extensió i límits del terme municipal
Divisió del terme municipal en entitats de població
Divisió del terme municipal en districtes

CAPÍTOL II – POBLACIÓ

Padró municipal d’habitants a 1 de gener de 2010

- Evolució del moviment natural de població

Explotació estadística del PMH

- Densitat de població

Toponímia
Certificacions i diligències padronals
Serveis delegats de l’Estat

- Cens electoral
- Eleccions autonòmiques, locals i consells insulars de maig 2011

CAPÍTOL III – ESTRUCTURA ECONÒMICA I VIES DEL TERME MUNICIPAL

- Béns immobles de naturalesa rústica
- Béns immobles de naturalesa urbana
- Impost sobre activitats econòmiques
- Activitats a vies i espais lliures públics
- Vies del terme municipal

TÍTOL SEGON. ORGANITZACIÓ MUNICIPAL

CAPÍTOL I. CORPORACIÓ MUNICIPAL

Corporació municipal

- Ple de l'Ajuntament
- Grups municipals
- Regidories d'àrea
- Regidories delegades d'àrea
- Tinències de batlia
- Portaveus de cada grup municipal
- Junta de Govern
- Comissió de Coordinació

Comissions del Ple

- Comissió de Serveis a la Ciutadania
- Comissió de Comptes, Economia i Recursos Humans
- Comissió de Suggeriments i Reclamacions
- Comissió de Vigilància de la Contractació i Infraestructures
- Comissió d'Urbanisme i Medi Ambient

Districtes

- Centre
- Ponent
- Nord
- Llevant
- Platja de Palma

Consells d'àrea

Organismes autònoms: instituts, fundacions, patronats, empreses municipals i societats mercantils

Representacions municipals als organismes col·legiats, a les entitats i a les societats

Activitat corporativa

- Nombre de sessions i acords que han adoptat els òrgans municipals col·legiats
- Decrets de la Batlia
- Iniciatives dels grups municipals

CAPÍTOL II. PERSONAL

Plantilla orgànica

Escola Municipal de Formació

Prestacions i control

- Assistència sanitària
- Assegurança de vida i invalidesa
- Expedients de jubilacions i invalidesa
- Tramitació d'ajudes mèdiques
- Tramitació de beques d'estudi
- Documentació tramitada

Servei de Prevenció de Riscs Laborals

CAPÍTOL III. ESTRUCTURA ORGÀNICA

Estructura orgànica

- Batlia
- Secretaria General del Ple
- Secretaria de la Junta de Govern Local
- Serveis Jurídics
- Oficina del Defensor de la Ciutadania
- Àrea de Relacions Institucionals, Turisme, Comerç i Consum
- Àrea d'Hisenda, Fundació Pública i Innovació
- Àrea d'Infraestructures, Interior i Salut
- Àrea de Medi Ambient, Economia i Treball
- Àrea de Joventut i Esports
- Àrea d'Urbanisme i Habitatge
- Àrea d'Educació, Igualtat i Drets Cívics.
- Àrea de Benestar Social, Participació i Cultura.

TÍTOL TERCER. SERVEIS DE COMPETÈNCIA MUNICIPAL

CAPÍTOL I. PATRIMONI MUNICIPAL

Patrimoni municipal: inventari

CAPÍTOL II. URBANISME

Gerència Municipal d'Urbanisme

- Planejament i Gestió Urbanística
 - Patrimoni Municipal del Sòl
 - Sistemes d'Actuació
- Informació Urbanística
- Obres i Qualitat de l'Edificació
- Activitats i Seguretat d'Establiments
 - Servei de Tramitació
 - Servei de Control d'Activitats
 - Servei de Control i Seguretat d'Establiments
- Disciplina d'Obres i Seguretat dels Edificis
 - Servei de Disciplina d'Obres
 - Servei de Protecció de l'Edificació
 - Servei d'Inspecció Tècnica d'Edificis
- Oficina Economista
- Arxiu de la Gerència d'Urbanisme
- Secretaria Gerència d'Urbanisme

Consorci Riba

Empresa Municipal d'Obres i Projectes Urbans de Palma, SA

Departament d'Infraestructures

- Vialitat
- Parcs i Jardins
- Enllumenat Públic
- Edificis Municipals
- Centres Escolars
- Estudis i Projectes d'Arquitectura
- Estudis i Projectes d'Enginyeria
- Servei de Logística

- Servei Administratiu
- Contractes majors
- Tramitació de projectes fons estatal per l'ocupació i la sostenibilitat 2010
- Convenis tramitats
- Contractes menors
- Decrets
- Comunicació als interessats

Institut Municipal de Coordinació d'Obres Viàries

Patronat Municipal de la Il·luminació Ornamental

Departament de Mobilitat

Patronat Municipal de l'Habitatge

CAPÍTOL III. SALUT I MEDI AMBIENT

Aigua i Sanejament (EMAYA, SA)

- Recursos Humans
- Àrea de Centrals de Captació i Xarxa d'Aigua Potable
- Àrea de Depuració i Xarxes de Clavegueram i Pluvials
- Departament de Control de Qualitat
- Depuració
- Àrea de Medi Ambient
- Àrea d'Obres i Projectes
- Àrea d'Administració
- Comptes anuals i dades d'empresa

Sanitat Mortuòria

- Empresa Funerària Municipal, SA
 - Recursos Humans
 - Estadístiques de gestió
 - Comptes anuals

Serveis de Sanitat Veterinària Municipal

- Centre Sanitari Municipal de Protecció d'Animal
- Servei de Protecció de l'Avifauna Balear
- Controls de coloms
- Educació mediambiental

Laboratori Municipal

- Anàlisi d'aigua
- Programa de control alimentari
- Programa de control de qualitat de les analítiques

Centre Municipal de Salut

- Gestió sostenible dels sectors ambientals clau
- Gestió sostenible a espais significatius
- Informes ambientals
- Inspecció de la zona de manipulació d'aliments a les escoles, als centres d'educació infantil i als col·legis
- Activitats educatives

Altres realitzacions de l'Àrea de Salut

- Campanyes
- Convenis
- Centres de salut

- Altres actuacions

Altres realitzacions de l'Àrea de Medi Ambient

Serveis de Mercats

- Mercat Central Majorista (MERCAPALMA, SA)
- Mercats minoristes: permanents i temporals

CAPÍTOL IV. COMERÇ, ARBITRATGE I CONSUM

Campanyes de comerç

Altres activitats de promoció del petit i mitjà comerç

Oficina Municipal d'Informació al Consumidor (OMIC)

Inspecció de Consum: inspeccions i intervencions

CAPÍTOL V. TRANSPORTS

Transport urbà de viatgers amb automòbils lleugers

Transport urbà de viatgers amb vehicles de tracció animal

Transport públic col·lectiu de viatgers (EMT - PALMA)

Societat Municipal d'Aparcaments de Palma

CAPÍTOL VI . EDUCACIÓ I CULTURA

Educació

- Equipament escolar
- Departament de Dinàmica Educativa
- Consells escolars
- Consell Escolar Municipal de Palma
- Conservatori Municipal Elemental de Música de Palma
- Patronat Municipal d'Escoles d'Infants de Palma

Igualtat i Drets Cívics

- Igualtat de gènere
- Violència de gènere
- Drets cívics i convivència
- Observatori Municipal de la Igualtat
- Centre Social Flassaders
- Convocatòria pública

Cultura

- Activitats culturals
- Banda Municipal de Música
- Activitats teatrals
- Activitats musicals, d'esplai i de cinema
- Fundació Pública de les Balears per a la Música
- Fundació Palma Espais d'Art
 - Casal Solleric, Ses Voltes i activitats a altres centres i espais
 - Fundació Pilar i Joan Miró a Mallorca
- Museus, Arxius i Biblioteques
 - Museu - Castell de Bellver
 - Arxiu Municipal
 - Biblioteca Municipal de Cort
 - Biblioteques municipals

Política Lingüística

- Servei d'Assessorament Lingüístic

CAPÍTOL VII. JOVENTUT I ESPORTS

Joventut

- Servei de Casals d'Infants i Joves
- Servei de Vacances
- Palma Jove
- Servei de l'Agència del Voluntariat
- Servei Descentralitzat d'Infants i Joves
- Programes
- Altres activitats

Servei Municipal d'Esports

- Dades macroeconòmiques
- Abonaments
- Plantilla
- Serveis Jurídics
- Àrea d'Obres i Manteniment
- Àrea de Serveis Esportius
- Instal·lacions esportives municipals
 - Poliesportiu Son Moix
 - Poliesportiu Germans Escalas
 - Piscines Municipals Son Hugo
 - Poliesportiu S'Estel
 - Instal·lacions exteriors
 - Poliesportiu Rudy Fernández (Gènova-Sant Agustí)
 - Poliesportiu Sant Jordi
 - Poliesportiu Son Roca
 - Piscina Toni Servera

CAPÍTOL VIII. BENESTAR SOCIAL

Serveis Territorials

- Atenció individual i familiar
- Atenció grupal comunitària
- Servei d'integració i atenció a persones amb discapacitat
- Servei socioeducatiu comunitari
- Programa Alter
- Programa d'educadors/res familiars
- Servei de Tallers de Promoció Social
- Servei d'Ajuda Domiciliària
- Servei de Promoció de l'Autonomia Personal de Ciutat Antiga
- Servei de Promoció de l'Autonomia Personal del Jonquet
- Servei de Promoció de l'Autonomia Personal de Can Ribes

Serveis de Ciutat

- Servei Municipal de Drogodependències
- Incorporació Social
- Servei d'Acollida i Promoció Sociolaboral (SAPS)
- Menjador social del Patronat Obrer
- Servei d'Acollida per a Dones i Famílies (SADIF)

- Pisos d'inserció
- Programa de mediació social intercultural
- Patronat de Son Riera
- Oficina Municipal d'Informació als Immigrants (OFIM)
- Programa d'inserció laboral de persones amb discapacitat psíquica "Palma Segle XXI"
- Servei de transport adaptat per a persones amb mobilitat reduïda severa
- Centre de Dia S'Estel

Serveis Centrals

- Prestacions municipals
- Convenis
- Subvencions
- Activitats als casals de barri

CAPÍTOL IX. PROTECCIÓ I SEGURETAT

Àrea de Seguretat Ciutadana

Servei contra Incendis i Salvaments (Cos de Bombers)

- Distribució i dades de la plantilla
- Serveis realitzats

Protecció de persones i béns (Policia Local)

- Personal
- Pressupost
- Seguretat Vial
- Policia Judicial
- Seguretat Ciutadana
- Gestió Administrativa
- Altres actuacions de la Policia Local

CAPÍTOL X. TURISME

Servei Municipal de Turisme

CAPÍTOL XI. DIRECCIÓ DELS SERVEIS JURÍDICS MUNICIPALS

Departament de Serveis Jurídics Municipals

Departament de Responsabilitat Patrimonial

CAPÍTOL XII. PARTICIPACIÓ CIUTADANA

Participació Ciutadana

- Recursos econòmics aportats per l'Ajuntament
- Federació de Veïns
- Registre municipal d'entitats ciutadanes (RMEC)
- Reunions de participació amb entitats ciutadanes
- Festes institucionals
- Activitats generades i participació

CAPÍTOL XIII. ALTRES SERVEIS

Unitat Integrada d'Atenció al Públic (UIAP)

Unitat Administrativa de Correspondència (UAC)

Contractació

Central de Compres

Govern Interior
Gabinet de Premsa
Gabinet General Tècnic
Institut Municipal d'Informàtica (IMI)
Institut Municipal de Formació Ocupacional i Feina (IMFOF)
Departament de Qualitat

TÍTOL QUART. HISENDA MUNICIPAL

CAPÍTOL I. PRESSUPOSTS MUNICIPALS DE L'EXERCICI ECONÒMIC

Resum dels pressuposts municipals de l'exercici econòmic

- Pressupost propi
- Pressupost de l'Institut Municipal de l'Esport
- Pressupost de la Fundació Pilar i Joan Miró a Mallorca
- Pressupost del Patronat Municipal d'Escoles d'Infants de Palma
- Pressupost del Patronat Municipal de l'Habitatge
- Pressupost de l'Institut Municipal d'Informàtica de Palma
- Pressupost de l'Institut Municipal de Formació Ocupacional i Feina
- Pressupost del Patronat Municipal de Reallotjament i Reinserció Social
- Pressupost del Patronat Municipal d'Il·luminació Ornamental
- Pressupost del Patronat Llegat Weyler
- Pressupost de l'Institut Municipal d'Obres Viàries
- Pressupost de l'Institut Municipal de Turisme
- Pressupost de l'Institut Municipal de Protecció del Consumidor

Resum general econòmic i funcional del Pressupost de despeses

Memòria dels pressuposts municipals

CAPÍTOL II- LIQUIDACIÓ DE L'EXERCICI ECONÒMIC

- Pressupost propi
- Pressupost de l'Institut Municipal de l'Esport
- Pressupost de la Fundació Pilar i Joan Miró a Mallorca
- Pressupost del Patronat Municipal d'Escoles d'Infants de Palma
- Pressupost del Patronat Municipal de l'Habitatge
- Pressupost de l'Institut Municipal d'Informàtica de Palma
- Pressupost de l'Institut Municipal de Formació Ocupacional i Feina
- Pressupost del Patronat Municipal de Reallotjament i Reinserció Social
- Pressupost del Patronat Municipal d'Il·luminació Ornamental
- Pressupost del Patronat Llegat Weyler
- Pressupost de l'Institut Municipal d'Obres Viàries
- Pressupost de l'Institut Municipal de Turisme
- Pressupost de l'Institut Municipal de Protecció del Consumidor

CAPÍTOL III. DEPARTAMENT TRIBUTARI

Ordenances fiscals i preus públics

Padrons fiscals

- Impost sobre béns immobles
- Impost sobre activitats econòmiques
- Impost sobre vehicles de tracció mecànica

Gestió de tributs

- Liquidacions
 - Certificacions de descobert
 - Reclamacions i acords de rectificació de liquidacions i rebuts
- Servei d'Inspecció Tributària

CAPÍTOL IV. SERVEIS DE TRESORERIA I RECAPTACIÓ...

Tresoreria

- Caixa, moviments de fons
- Recursos, registre i nòmines

Recaptació

- Recaptació a la Secció Central
- Multes cobrades per bancs
- Recaptació d'oficines de l'ATIB

Secció de Multes

- Expedients tramitats
- Altres actuacions

TÍTOL CINQUÈ. CRÒNICA DE LA CIUTAT

Actes corporatius, socials i protocol·laris

Actes als quals va assistir la batlessa

Actes delegats

Enllaços matrimonials

Cronista

S'APROVA per unanimitat incorporant al text de la memòria la rectificació dels errors detectats a l'Índex en el sentit d'afegir al Capítol III. ESTRUCTURA ORGÀNICA del TÍTOL SEGON. ORGANITZACIÓ MUNICIPAL els apartats següents:

- Àrea d'Educació, Igualtat i Drets Cívics.
- Àrea de Benestar Social, Participació i Cultura.

COMISSIÓ DE COMPTES, ECONOMIA I RECURSOS HUMANS

Abans d'iniciar-se el debat pels regidors, dels assumptes que componen aquesta Comissió, de conformitat amb lo establert per la Junta de Portaveus, per ordenar els debats, intervenen en aquest moment els representants de les entitats que ho han sol·licitat als punts que integren l'ordre del dia, corresponents a la Comissió de Comptes Economia i Recursos Humans, que són els següents:

INTERVENCIÓ ENTITATS (Punt 28)

- Unión de Asociaciones de Mallorca CIF G 57472045 (Francisco Fernández Ochoa)
Punt 28
- Asociación de Vecinos Es Raval de Santa Catalina CIF G 57301814 (Pere Felip Buades)
Punt 28
- Federació d'Associacions de Veïns de Palma CIF G 07203573 (Joan Forteza Cortés)
Punt 28

Sr. Batle (PP):

“Idò ara si que ja passem a la proposta de Junta de Govern, i té la paraula en primer lloc, referent en el punt 10, Joan Forteza Cortés. Don Juan Forteza, no hi és? Si. Idò, Metges del Món. No? No se preocupi l’esperem a Don Juan. Molt bé, idò anirem guanyant temps i pel punt 28 participarà Don Francisco Fernández Ochoa, hi és? Don Francisco. Don Pere, vostè? Venga, vostè si que hi és.”

PUNT 28

Sr. Felip Buades, representant de l’Associació de Veïns Es Raval de Santa Catalina:

“Si, bé com preàmbul, l’Associació de Veïnats Es Raval de Santa Catalina, desitja un Bon Nadal en el Molt Honorable Sr. Batle Mateu Isern, i a tots els Regidors del PP, PSIB-PSOE i MÉS. Molts d’anys a tots! Ara ja entrarem en matèria, Molt Honorable Sr. Batle, Senyores i Senyors Regidors, l’Associació de Veïnats Es Raval de Santa Catalina, referent a aquest punt, exposa lo següent: considerem aquests pressuposts totalment inacceptables per incoherents, desbaratats i, sobretot, antisocials. Si, accentuadament antisocials, idò, en el nostre criteri, atempten, greument, contra els interessos dels ciutadans palmesans, especialment en contra dels ciutadans de les capes més dèbils de la nostra estimada Ciutat. A més, s’han forjat a esquena de les entitats ciutadanes, que som, com aquell que diu, la columna vertebral, la pedra filosofal de Palma. Aquests desraonables, impresentables, anti obrers i pro capitalistes pressuposts, els agradi o no, Senyores i Senyors de l’Equip de Govern del Partit Popular, som de l’opinió que són producte d’una postura totalitària, dictatorial, caciquil. Vostès, a les entitats ciutadanes, ens han fet un zero a l’esquerra. No han contactat amb nosaltres. Ens han despreciat, marginat. Ens han donat una galtada a l’estil ultra dretà. Ens han pres pel siulet del seré. Amb aquests nefasts, atziacs i funests pressuposts, segons pareix, intenten fer-nos la massa i el cullerot. Intenten fer-nos combregar amb rodes de molí. I no ho aconseguiran. L’Associació de Veïnats Es Raval de Santa Catalina sol·licita, o millor dit, exigeix l’anul·lació total i absoluta d’aquests irresponsables pressuposts, i que s’iniciï una nova elaboració, amb la participació activa de les entitats ciutadanes, que molt tenim que dir al respecte. Ah! I gràcies, moltes gràcies per desestimar la nostra positiva al·legació, moltes gràcies, perquè no sabem ni siquiera el perquè. És una vergonya que es destinin 52 milions d’euros dels pressuposts de Palma als súper milionaris bancs. Això és fer el joc, baixar-se els calçons i rendir reverència al gran capital, que, cada dia, obté més beneficis, i anar contra la classe treballadora. Aquests pressuposts, a més, no serveixen per actuar contra el principal problema de la nostra societat, l’atur. Un atur que, diàriament, augmenta, a ritme vertiginós, duent a la misèria i la desesperació a nombroses famílies palmesanes. Que a Palma es passa fam i hi ha gent sense sostre, Senyores i Senyors de l’Equip de Govern del Partit Popular! I en lloc de destinar tants de doblers per a amortitzar el deute i pagar els interessos als bancs. Perquè no es destina una partida econòmica important a Can Gazà? Aquesta admirada i heroica organització de beneficència altruista dirigida, magistralment, per l’emblemàtic i sempre respectat ex capellà en Jaumet Santandreu. En aquests moments, és imprescindible que l’administració actuï decididament, injectant recursos públics amb seny i intel·ligència en aquells sectors estratègics que ajudin a crear llocs de feina i a desenvolupar un nou model econòmic més estable, sostenible, basat en el valor afegit a la innovació. Però els ciutadans observen indignats i empenyats com res de tot això se fa i els doblers públics es destinen a objectius menys importants. A baix aquests pressuposts antisocials! L’Associació de Veïnats Es Raval de Santa Catalina exigeix la seva anul·lació! No ens obliguin, per favor, a organitzar, democràticament, clar està, la de Déu és Crist per a aconseguir que Palma tingui uns pressuposts dignes! Res més i moltes gràcies.”

Sr. Batle (PP):

“Gràcies Don Pere. Té la paraula Don Francisco Fernández Ochoa.”

Sr. Fernández Ochoa, representant de Unión de Asociaciones de Mallorca:

“Honorable Sr. Batle, Senyores i Senyors Regidors, gràcies per ésser la condescendència. Presupuestar es prevenir y cuando es evidente que son insuficientes los ingresos respecto de las necesidades, para lo que está previsto ese presupuesto, podemos hablar realmente de su impugnación total. ¿Son suficientes los ingresos que obtendrá el Ayuntamiento en 2014 respecto de los gastos presupuestados?

Esta es la pregunta clave. Claro que lo son, no van a hacer ustedes unos presupuestos que no mantengan este equilibrio. ¿Cuál es el problema entonces? El que hemos detectado de fondo, y por esta asociación es que esto es solo una apariencia, que cuando hay que pagar las partidas presupuestadas, siempre emergen necesidades no contempladas anteriormente, gastos no prevenidos, que hacen que el presupuesto resulte insuficiente y esto sucede así año tras año, pero en el último año debido a que las arcas públicas están vacías todavía este asunto se manifiesta de manera más precisa. Por lo tanto, si el control presupuestario no se puede ejercer una vez que se demuestra, con el paso del ejercicio, que los gastos han superado con creces a los ingresos previstos, entonces vista esta experiencia que se repite año tras año, y teniendo en cuenta de que no hay ningún dato económico que indique que esta tendencia no pueda hacer otra cosa, para este año viviente, más que agravarse, en realidad estamos ante unos presupuestos que ya de entrada pueden ser impugnados. Ahora bien, cuando esta impugnación se refiere a la totalidad, a su anulación total, este desfase hay que justificarlo, y se hará de la siguiente manera, y esto es un precedente en otras ciudades españolas, no solamente estamos hablando de impugnación total, en la ciudad de Palma de Mallorca: ¿han sido suficientes las partidas municipales en 2013 para cubrir las necesidades sociales del municipio de Palma? No. ¿Han sido suficientes las partidas municipales de 2013 para cubrir las necesidades de seguridad del municipio de Palma? No. ¿De cultura de la ciudad? No. ¿De generación de empleo o de creación de expectativas laborales para los jóvenes o parados de larga duración? No. ¿Son los presupuestos de 2014 ejemplares para la productividad del municipio? No. Entonces qué sucede, a qué se dedica en realidad el presupuesto, a impedir que se impugne cubriendo estas necesidades de manera que, cuando emergen otras dedicamos las partidas en principio establecidas a pagar lo que va surgiendo, es decir, a improvisar, con lo que la función de prevenir se rompe en el transcurso del ejercicio presupuestario. Es difícilísimo controlar tanto técnica como políticamente los presupuestos de esta manera y en el ejercicio, lo cual tiene una relación directa con la falta de transparencia, con poder entender por qué se hacen así las cosas, y sobretodo baste recordarles lo qué ha sucedido en los plenos anteriores de este año, qué día no ha venido un colectivo u otro a protestarles porque no les pagaban, a pesar de tener presupuestadas las partidas. ¿Cuándo podríamos decir que los presupuestos del Ayuntamiento de Palma, por tanto, sirven de verdad o algo más que no sea a mantener los gastos básicos de las estructuras del Ayuntamiento? Ni siquiera el año que viene, cada año presupuestario, es un año desperdiciado, y repercute por lo tanto en cinco años más de crisis, cada vez que actuamos de esta manera, sin soluciones presupuestarias de solvencia para la ciudadanía. Ustedes hoy quieren aprobar los presupuestos del Ayuntamiento para 2014, sin haber escuchado antes a las asociaciones de participación ciudadana, en profundidad, tal y como este instrumento público requiere, les recordamos que sus presupuestos no sirven a la generación de posibilidades, ni sociales, ni económicas de la ciudad de Palma, ustedes ya ni escuchan a las entidades, porque sencillamente ya ni les interesan nuestras intervenciones, de hecho hoy aprobarán los presupuestos con una mayoría que le dieron los ciudadanos, y habrán eludido la obligación de mantener, respecto de la participación ciudadana, el honor de elaborar los presupuestos conjuntamente, si no escuchan la sensibilidad ciudadana cómo quieren acertar por tanto con los presupuestos, cómo quieren que sean equilibrados y justos si aún sabiendo cuáles son las necesidades del municipio, atienden en mayor medida los presupuestos a prioridades más ideológicas del momento, que a la situación grave de crisis que padece el municipio. Ustedes dirán que son los presupuestos más austeros de los últimos años, y que con eso ya está contemplada la crisis, pero nosotros no les decimos esto, les decimos que son los peores presupuestos que se han soportado en este Consistorio en toda la democracia, y que son los más precarios, no son una previsión, son una liquidación de gastos mínimos y por este motivo deberían ser impugnados en su totalidad. Muchas gracias.”

Sr. Batle (PP):

“Muchas gracias Sr. Fernández, muy amable. Don Juan, Don Juan Forteza Cortés.”

Sr. Forteza Cortés, representant de la Federació d'Associacions de Veïns de Palma:

“Bon dia Senyores i Senyors, Senyors Regidors i Senyor Batle. Sense cap dubte, que uns dels millors termòmetres que hi ha, per mesurar les veritats o les mentides, de totes aquelles paraules que ens han

predicat durant tot l'any, de totes aquelles excuses que ens han presentat, per justificar les promeses incomplertes, inclús als seus propis votants, o de totes aquelles decisions preses, malgrat la clara manifestació en contra de la majoria dels ciutadans, són els pressupostos municipals. La Federació d'Associacions de Veïns de Palma, va presentar en temps i forma una esmena a la totalitat, demanant la seva total retirada, i heu varem fer en coherència, amb el que pensem que no tenen que ésser uns pressupostos, i recollint les manifestacions de bona part de les nostres associacions. Els ciutadans, no volem uns pressupostos que no siguin participatius, per la seva elaboració no han volgut comptat per res, amb la col·laboració ni el consens de les entitats ciutadanes. Els pressupostos, han estat elaborats sota la única ideologia política del Partit Popular. A les hores Senyor Isern, vostè ens diu, que vol ésser el Batle de tots. Com s'entén això? Els ciutadans, no volem uns pressupostos absolutistes i prepotents, avui desestimaran totes les al·legacions presentades per les entitats ciutadanes i els partits de l'oposició. Una actitud amb molta gallardia, xuleria en castellà, que diu molt poc a favor del talent democràtic de les persones que la practiquen. I vostè Senyor Isern, continua dient que ens vol escoltar i a més a més que vol ésser el Batle de tots. Com s'entén això Sr. Isern? Els ciutadans, no volem uns pressupostos, que malgrat la disminució de les partides d'ingressos, continuen donant preferència al pagament dels préstecs dels bancs. Degut a les necessitats socials, cada dia més grosses, no seria convenient aprofitar la baixada general de tipus d'interès, per negociar amb seny amb els bancs i renovar alguns préstecs? L'estalvi d'interessos aconseguit, es podria aplicar a finançar les necessitats socials més urgents, sense necessitat d'arbitrar més retallades. Vostè vol ésser el Batle de tots, però la seva actitud posa en evidència, que en realitat vostè, és el Batle dels bancs i dels banquers. Els ciutadans, no volem uns pressupostos, que amb tota la vergonya del món, permeten que una empresa pública municipal pugui presentar un balanç en superàvit, a costa dels impostos dels ciutadans, és el cas d'Emaya que pressuposta un superàvit, diferència entre ingressos i despeses corrents, de quasi 8 milions i mig d'euros. Una de dues, o ens cobren massa taxes pels serveis de neteja de Palma, o la ciutat està bruta. A la Federació de Veïns pensem que les dues coses, malgrat al que paguem, els barris de Palma continuen estant brutíssims, una vertadera vergonya pels seus responsables directes Sr. Andreu Garau. I per últim, els ciutadans no volem uns pressupostos tan poc socials, que no donen resposta a poder atendre, les necessitats que demanen els ciutadans més perjudicats per aquesta crisi, i que les partides destinades a finançar les despeses de Participació Ciutadana, Benestar Social, Educació i Família sols representen un 12,39% del total. Aquests pressupostos Senyor Batle no són els pressupostos de tots ni per a tots, ni donen una resposta econòmica al finançament de les necessitats socials de Palma. Són la conseqüència de la ideologia política i la majoria absoluta del Partit Popular, que vol imposar els seus criteris, i heu fa amb prepotència, que no vol admetre ni el consens, ni la participació, i que anteposa els interessos dels bancs a les necessitats més bàsiques dels nostres ciutadans. Per tot això entre moltes altres consideracions, que hem exposat al escrit presentant l'esmena a la totalitat, li demanem la seva total retirada. Moltes gràcies."

13. Proposta d'aprovació d'afegir un nou apartat a l'art. 52 de l'Anex de Policia Local del vigent acord regulador de les condicions de treball del personal funcionari d'aquest Ajuntament relatiu a la unitat de la Policia Muntada.

Sr. Batle (PP):

"En el punt 13 hi ha qualque intervenció?"

Sr. Verger Martínez (MÉS):

"Si, simplement per canviar el sentit del vot, votem a favor."

Sr. Batle (PP):

"Del 13 estem parlant?"

Sr. Verger Martínez (MÉS):

“Si. Ah bé, no un moment, el 13 Policia Muntada, si a favor.”

Es proposa, dictaminada favorablement per la Comissió de Comptes, Economia i Recursos Humans,

En data 2 de juny de 2010, es va aprovar per Acord de la Junta de Govern l'Acord regulador de les condicions de treball del personal funcionari, eventual i dels òrgans directius de l'Ajuntament de Palma per al període 2012-2013, subscrit en la Mesa General de negociació de 18 de maig de 2012 formada per l'Ajuntament de Palma i les Organitzacions Sindicals.

L'article 5.1 de l'annex de Policia Local estableix que a la unitat de la Policia Muntada li serà d'aplicació la modalitat de jornada de 7 hores.

L'art. 5.2 de l'annex de Policia Local d'aquest acord, relaciona diferents unitats policials especificant els seus horaris i tornicitat. No està reflectida la Policia Muntada, regint-se fins ara, en lo que respecta al seu horari, per la clàusula general del últim paràgraf del article que diu: “Les unitats no reflectides en aquesta relació es regiran, pel que fa al seu horari, per les condicions derivades de les seves necessitats actuals”.

A causa de l'interès d'alguns components de la secció de la Policia Muntada en modificar de forma voluntària el seu horari per adaptar-lo a les necessitats reals del servei, garantint amb això una major vigilància i seguretat a les zones on patrulla, es va fer per part de la prefectura de Policia una proposta d'horari voluntari per als mesos d'estiu i una altra proposta, també voluntària, per als mesos d'hivern.

La proposta de l'horari voluntari dels mesos d'estiu (del 15 de juny al 15 de setembre), que es va fer, va ser: horari de les 18.00 hores fins a les 24.00 hores en l'abonament de la part proporcional del plus de nocturnitat per cada dia treballat i l'abonament de la dieta corresponent per comprendre aquest horari l'hora del sopar. Aquesta proposta, va ser plantejada a les organitzacions sindicals a la Comissió Tècnica de Policia Local de dia 17 de setembre de 2013, arribant-se a un acord amb la majoria d'elles. Aquest acord fou ratificat en la Mesa General de Negociació de dia 10 d'octubre del mateix any.

La proposta de l'horari voluntari dels mesos d'hivern (del 16 de setembre al 14 de juny) que es va fer, va ser : horari de les 9.30 hores fins a les 16.30 hores en l'abonament de la dieta corresponent per comprendre aquest horari l'hora del dinar. Aquesta proposta, va ser plantejada a les organitzacions sindicals a la comissió Tècnica de Policia Local de dia 5 de novembre de 2013, arribant-se a un acord amb la majoria d'elles. Aquest acord fou ratificat en la Mesa General de Negociació de dia 14 de novembre de 2013.

Per tot això i vist el que disposa l'article 127. 1.i) de la Llei 7/85, de 2 d'abril, reguladora de els bases del règim local, per modificada la Llei 57/2003, de 16 de desembre de mesures per a la modernització del règim local, el Cap de Departament que subscriu, proposa a la Regidora de l'Àrea de Funció Pública i Govern Interior, que elevi a la Junta de Govern l'adopció del següent:

ACORD

PRIMER.- Afegir un nou apartat a l'art. 5.2 de l'Annex de Policia Local del vigent acord regulador de les condicions de treball del personal funcionari d'aquest Ajuntament, relatiu la

unitat de la Policia Muntada, quedant redactat com s'indica a continuació (en cursiva el text afegit):

"Unitat de Policia Muntada: Horari ordinari, matí de 06.00 hores a 13.00 hores o de 07.00 hores a 14.00 hores. Horabaixa, de 14.00 hores a 21.00 hores o de 15.00 hores a 22.00 hores. Tornicitat setmanal de matí i horabaixa.

Horari voluntari: Mesos d'estiu (del 15 de juny al 15 de setembre), horari de les 18h.00 hores fins a les 24.00 hores. Mesos d'hivern (del 16 de setembre al 14 de juny), horari de les 09.30 hores a les 16.30 hores."

SEGON.- La data d'efectes del present Acord serà des de l'endemà de la seva aprovació.

TERCER.- Elevar aquest Acord a consideració del Ple de la Corporació.

QUART.- Publicar el present Acord al Butlletí Oficial de les Illes Balears.

S'APROVA per 16 vots a favor (PP) i 11 abstencions (PSIB-PSOE i MÉS).

14. Proposta d'aprovació de reconeixement de deute a ENDESA ENERGIA XXI S.L.U per import de 677.396'57€.

Es proposa, dictaminada favorablement per la Comissió de Comptes, Economia i Recursos Humans,

Dins l'any 2013 s'han rebut factures pel subministrament d'enllumenat públic, electricitat i gas escoles i electricitat i gas edificis municipals de l'empresa ENDESA ENERGIA XXI i ENDESA ENERGIA S.A.U. Dita facturació correspon al mes d'agost, consums del mes de juliol. Les esmentades factures no es poden tramitar per falta de diners a les partides adients i es per tal causa que, un pic realitzades les comprovacions pertinents i conformades les facturs pel Departament d'Infraestructures, la cap de secció que subscriu, d'acord amb l'establert per l'art. 176.2 b) i 182.1 del RDL 2/2004, de 5 de març, que aprovà el text refós de la Llei reguladora de les hisendes locals i el Reglament orgànic del Ple de l'Ajuntament de Palma, demana al Ple l'adopció del següent

ACORD

Es proposa al Ple reconèixer el deute existent amb les empreses que més avall s'anomenen i pels imports que es detallaran a continuació i iniciar l'expedient de modificació de crèdit per habilitar el crèdit suficient a les partides que es relacionen per poder cobrir el total de la despesa. L'esmentat deute correspon a factures pel concepte d'enllumenat públic, electricitat i gas escoles i electricitat i gas edificis municipals de les empreses ENDESA ENERGIA XXI i ENDESA ENERGIA S.A.U., en concepte de consums produïts dins l'any 2013, facturació del mes d'octubre per consums del mes de setembre. Els imports a reconèixer són els següents:

PROVEÏDOR: ENDESA ENERGIA XXI S.L.U., CIF B-82846825. C/Ribera del Loira, 60.28042 Madrid.

PARTIDA 06.16500.22100

Subministrament enllumenat públic

TOTAL IMPORT, IVA INCLÒS: 495.283,04€

PARTIDA 10.32100.22100

Subministrament d'electricitat escoles

TOTAL IMPORT, IVA INCLÒS: 37.540,11€

Subministrament GAS

TOTAL IMPORT, IVA INCLÒS: 268,67€

PARTIDA 06.92000.22100

Subministrament electricitat edificis municipals

TOTAL IMPORT, IVA INCLÒS: 86.855,36€

PARTIDA 06.92000.22100

Subministrament GAS

TOTAL IMPORT, IVA INCLÒS: 472,09€

PROVEÏDOR: ENDESA ENERGIA S.A.U. CIF A-81948077. C/Sant Joan de Déu, 1.07007 Palma.

CONCEPTE: Subministrament del fluid elèctric enllumenat públic, dependències municipals i escoles.

PARTIDA: 06.16500.22100

Subministrament enllumenat públic

TOTAL IMPORT, IVA INCLÒS: 17.768,60€

PARTIDA: 10.32100.22100

Subministrament GAS escoles

TOTAL IMPORT, IVA INCLÒS: 1.348,60€

PARTIDA: 06.92000.22100

Subministrament electricitat edificis municipals

TOTAL IMPORT, IVA INCLÒS: 37.831,06€

Subministrament de gas edificis municipals.

TOTAL IMPORT, IVA INCLÒS: 29,04€”

S'APROVA per 16 vots a favor (PP) i 11 abstencions (PSIB-PSOE i MÉS).

15. Proposta d'aprovació de reconeixement de deute a EMAYA SA per import de 108.695'91€.

Es proposa, dictaminada favorablement per la Comissió de Comptes, Economia i Recursos Humans,

Dins l'any 2013 s'han rebut factures pel subministrament d'aigua potable i recollida de residus sòlids de l'empresa EMAYA corresponents al mes d'agost. Les esmentades factures no es poden tramitar per falta de diners a les partides adients i es per tal causa que, seguint les instruccions del Departament financer, un cop realitzades les comprovacions pertinents, la cap de secció que subscriu, d'acord amb l'establert per l'art. 176.2 b) i 182.1 del RDL 2/2004, de 5 de març, que aprovà el text refós de la Llei reguladora de les hisendes locals i el Reglament orgànic del Ple de l'Ajuntament de Palma, demana al Ple l'adopció del següent

ACORD

Es proposa al Ple reconèixer el deute existent amb les empreses que més avall s'anomenen i pels imports que es detallaran a continuació i iniciar l'expedient de modificació de crèdit per habilitar el crèdit suficient a les partides que es relacionen per poder cobrir el total de la despesa. L'esmentat deute correspon a factures pel concepte d'aigua potable i replega de residus sòlids de l'empresa EMAYA, consums produïts dins l'any 2013, facturació del mes d'agost. L'import a reconèixer és el següent:

PROVEÏDOR: EMAYA, Empresa municipal d'aigües i clavegueram, S.A. CIF A-07000029. C/Joan Maragall, 3.07006 Palma.

PARTIDA 06.92000.22101

Subministrament mes d'agost

TOTAL IMPORT, IVA INCLÒS: 108.695,91€"

S'APROVA per 16 vots a favor (PP) i 11 abstencions (PSIB-PSOE i MÉS).

16. Proposta d'aprovació de reconeixement de deute a EMAYA SA per import de 117.377'53€.

Es proposa, dictaminada favorablement per la Comissió de Comptes, Economia i Recursos Humans,

Dins l'any 2013 s'han rebut factures pel subministrament d'aigua potable i replega de residus sòlids de l'empresa EMAYA corresponents al mes d'OCTUBRE. Les esmentades factures no es poden tramitar per falta de diners a les partides adients i es per tal causa que, seguint les instruccions del Departament financer, un cop realitzades les comprovacions pertinents, la cap de secció que subscriu, d'acord amb l'establert per l'art. 176.2 b) i 182.1 del RDL 2/2004, de 5 de març, que aprovà el text refós de la Llei reguladora de les hisendes locals i el Reglament orgànic del Ple de l'Ajuntament de Palma, demana al Ple l'adopció del següent

ACORD

Es proposa al Ple reconèixer el deute existent amb les empreses que més avall s'anomenen i pels imports que es detallaran a continuació i iniciar l'expedient de modificació de crèdit per habilitar el crèdit suficient a les partides que es relacionen per poder cobrir el total de la despesa. L'esmentat deute correspon a factures pel concepte d'aigua potable i replega de residus sòlids de l'empresa EMAYA, consums produïts dins l'any 2013, facturació del mes d'OCTUBRE, consum mesos anteriors. L'import a reconèixer és el següent:

PROVEÏDOR: EMAYA, Empresa municipal d'aigües i clavegueram, S.A. CIF A-07000029. C/Joan Maragall, 3.07006 Palma.

PARTIDA 06.92000.22101

Subministrament facturació octubre

TOTAL IMPORT, IVA INCLÒS: 117.377,53€"

S'APROVA per 16 vots a favor (PP) i 11 abstencions (PSIB-PSOE i MÉS).

17. Proposta d'aprovació de reconeixement de deute a EMAYA SA per import de 5.212'69€.

Es proposa, dictaminada favorablement per la Comissió de Comptes, Economia i Recursos Humans,

Dins l'any 2013 s'ha rebut factura d'EMAYA per l'energia elèctrica consumida a Son Pacs segons factura de Sampol Ingeniería y Obras, S.A. Dita facturació correspon al mes d'octubre, consum mes de setembre. L'esmentada factura no es pot tramitar per falta de diners a les partides adients i es per tal causa que, un pic realitzades les comprovacions pertinents i conformada la factura pel Departament d'Infraestructures, la cap de secció que subscriu, d'acord amb l'establert per l'art. 176.2 b) i 182.1 del RDL 2/2004, de 5 de març, que aprovà el text refós de la Llei reguladora de les hisendes locals i el Reglament orgànic del Ple de l'Ajuntament de Palma, demana al Ple l'adopció del següent

ACORD

Es proposa al Ple reconèixer el deute existent amb les empreses que més avall s'anomenen i pels imports que es detallaran a continuació i iniciar l'expedient de modificació de crèdit per habilitar el crèdit suficient a les partides que es relacionen per poder cobrir el total de la despesa. L'esmentat deute correspon a factura pel concepte d'energia elèctrica consumida a Son Pacs de l'empresa EMAYA, S.A. en concepte de consum produït dins l'any 2013, facturació emesa el mes de novembre per consum del mes d'octubre. Els imports a reconèixer són els següents:

PROVEÏDOR: EMAYA, Empresa Municipal d'Aigües i Clavegueram, S.A. CIF A-07000029. C/Juan Maragall, 3. 07006 Palma.

PARTIDA 06 92000 22100

Subministrament enèrgia elèctrica

TOTAL IMPORT, IVA INCLÒS: 5.212,69'-€

S'APROVA per 16 vots a favor (PP) i 11 abstencions (PSIB-PSOE i MÉS).

18. Proposta d'aprovació de reconeixement de deute a GUNNEBO per import de 378'87€.

Es proposa, dictaminada favorablement per la Comissió de Comptes, Economia i Recursos Humans,

El Servei d'Edificis Municipals va remetre, mitjançant informe de 13 de novembre de 2013 (ANNEX I), a aquest Servei Administratiu la fra. 1095948 de data 03/02/2011 per un import de 378,87 €, amb l'IVA del 18 % inclòs, de l'empresa GUNNEBO ESPAÑA, S.A., CIF A-61213989, amb domicili al C/ Josep Pla, 2, edif. B-2, pl. 11-12, 08019 Barcelona, per a tramitar el corresponent reconeixement de deute i el seu abonament amb càrrec a la partida 2013.11.92001.22701 EDIFICIS.- CONTRACTES SEGURETAT I CONTRAINCENDIS, vist que la cap del Servei de Benestar Social va aprovar el pressupost de la factura en data 28/04/2010, vist que la factura és de l'any 2011 i que es va remetre en el seu dia al Servei de Benestar Social que no va poder tramitar, vist que les unitats són les necessàries per a l'execució de la prestació i els preus aplicats són correctes, vist que en data 13 de novembre de 2013 aquesta

factura va ser conformada pel tècnic responsable i que no existeix impediment o limitació alguna per a la imputació de la despesa al pressupost de l'exercici corrent.

Existeix crèdit suficient i adequat a la partida 2013.11.92001.22701 EDIFICIS.- CONTRACTES SEGURETAT I CONTRAINCENDIS.

Per tot això, atesa la necessitat d'abonar les dites factures, d'acord amb el que estableixen l'art. 123.p de la Llei 7/1985, de 2 d'abril, reguladora de les bases del règim local; arts. 22 a 27 de la Llei 30/92, de 26 de novembre, de règim jurídic de les administracions públiques i del procediment administratiu comú; l'art. 176 del Reial Decret Legislatiu 2/2004, de 5 de març, pel qual s'aprovà el Text refós de la Llei reguladora de les hisendes locals; la Base 29 de les d'execució del Pressupost municipal de 2013; els articles 3, 63 i 80 del Reglament orgànic del Ple de l'Ajuntament, aprovat el dia 29 de juliol de 2004; i l'article 50.11 del Reglament d'Organització, funcionament i règim jurídic de les corporacions locals, previ dictamen de la Comissió de Comptes, Economia i Recursos humans, propòs al Ple l'adopció del següent:

A C O R D

1r. Reconèixer el deute amb l'empresa GUNNEBO ESPAÑA, S.A., CIF A-61213989, amb domicili al C/ Josep Pla, 2, edif. B-2, pl. 11-12, 08019 Barcelona, de la factura núm. 1095948 de data 03/02/2011 per un import de 378,87 €, amb l'IVA del 18 % inclòs, ates l'informe del servei d'Edificis Municipals de data 13/11/2013 (annex I):

2on. Abonar la dita factura núm. 1095948 de data 03/02/2011 per un import de 378,87 €, amb l'IVA del 18 % inclòs, de l'empresa GUNNEBO ESPAÑA, S.A., CIF A-61213989, amb domicili al C/ Josep Pla, 2, edif. B-2, pl. 11-12, 08019 Barcelona, amb càrrec a la partida 2013.11.92001.22701 EDIFICIS.- CONTRACTES SEGURETAT I CONTRAINCENDIS:

2n. Comunicar el present acord a l'empresa interessada, al Servei d'Edificis Municipals i a la secció de Comptabilitat".

S'APROVA per 16 vots a favor (PP) i 11 abstencions (PSIB-PSOE i MÉS).

19. Proposta d'aprovació de reconeixement de deute a un proveïdor per import de 1.605'59€.

Es proposa, dictaminada favorablement per la Comissió de Comptes, Economia i Recursos Humans,

I. Atès que mitjançant Decret de Batllia núm. 23498, de data 13 de desembre de 2011, es va encarregar per via d'execució subsidiària, amb caràcter d'urgència, a l'empresa CONTRATAS BARTOLOMÉ RAMON SA, amb CIF A57115701, la realització de les mesures cautelars urgents:

"(...) ORDRE (MESURES CAUTELARS URGENTS)

Procedir sota direcció tècnica competent a:

1. Tapiar l'accés lateral de l'immoble pel qual s'accedeix a la terrassa que dona al passeig Gabriel Roca (zona porticada passeig marítim)

II. Atesa la factura núm. DS 12003, de data 4-04-2012, presentada el dia 20 de setembre de 2013 per un import de 1605'59- € (MIL SISCENTS CINC EUROS I CINQUANTA-NOU CÈNTIMS),

de l'empresa CONTRATAS BARTOLOMÉ RAMÓN SA, relativa a l'execució i direcció de l'obra "tapiar l'accés lateral de l'immoble pel qual s'accedeix a la terrassa que dona al passeig Gabriel Roca (zona porticada passeig marítim)" que ha estat informada favorablement pel tècnic municipal, al seu informe de 24 de setembre de 2013, que transcrit diu:

"CAL INFORMAR

- A. – A la vista de la factura presentada núm. DS 12003, relativa al pressupost elaborat per l'empresa CONTRATAS BARTOLOMÉ RAMON SA, en relació al pressupost consistent "tapiar l'accés lateral de l'immoble pel qual s'accedeix a la terrassa que dona al passeig Gabriel Roca (zona porticada passeig marítim), que s'ha duit a terme per via d'execució subsidiària.
- B. Revisada la factura DS 12003 s'informa que es correcta des del punt de vista tècnic.
- C. L'import total de la factura DS 12003, presentada que ascendeix a la quantitat de //1.605,59-€// impostos inclosos."

Per això, d'acord amb el que estableixen l'article 123.p de la Llei 7/1985, de 2 d'abril, Reguladora de les Bases del Règim Local; articles 22 a 27 de la Llei 30/1992, de 26 de novembre, de Règim Jurídic de les Administracions Públiques i del Procediment Administratiu Comú; l'article 176 del Reial Decret Legislatiu 2/2004, de 5 de maig, pel qual s'aprova el Text Refós de la Llei Reguladora de les Hisendes Locals; les Bases d'execució del Pressupost municipal; els articles 3, 63 i 80 del Reglament orgànic del Ple de l'ajuntament, aprovat el dia 29 de juliol de 2004; i l'article 50.11 del Reglament d'organització, funcionament i règim jurídic de les corporacions locals, previ dictamen de la Comissió de Comptes, Economia i Recursos humans, proposo al Ple l'adopció del següent

A C O R D

1r) RECONÈIXER EL DEUTE de la factura de l'empresa CONTRATAS BARTOLOMÉ RAMÓN S.A., amb CIF A-57115701, núm. DS 120003, de data 4 d'abril de 2012, presentada el dia 20 de setembre de 2013, per un import de 1.605'59 € (MIL SIS-CENTS CINC EUROS AMB CINQUANTA-NOU CÈNTIMS). Els treballs inclosos en la factura són en concepte de actuacions realitzades per via d'execució subsidiària al carrer Sardinal 5 amb motiu de l'encàrrec d'obres urgents realitzat per Decret de Batllia núm. 23498, de data 13 de desembre de 2011.

2on) ABONAR a l'empresa CONTRATAS BARTOLOMÉ RAMÓN SA l'import de 1605'59 € (MIL SIS-CENTS CINC EUROS AMB CINQUANTA-NOU CÈNTIMS), assenyalat al paràgraf anterior, quantitat que serà carregada a la partida: obres a càrrec de particulars núm. 08.151.00.226.32 del pressupost municipal vigent.

3er) DISPOSAR L'EXACCIÓ DEFINITIVA del cost de les referides obres per un import de 1605'59 € (MIL SIS-CENTS CINC EUROS AMB CINQUANTA-NOU CÈNTIMS), que serà de compte de la JUNTA DE COMPENSACIÓ DE LA UE 09-01- ES JONQUET amb CIF V57628042.

5è) NOTIFICAR aquesta Resolució a la JUNTA DE COMPENSACIÓ DE LA UE 09-01-ES JONQUET, amb CIF V57628042.

S'APROVA per 16 vots a favor (PP) i 11 abstencions (PSIB-PSOE i MÉS).

20. Proposta d'aprovació de reconeixement de deute a un proveïdor per import de 640'67€.

Es proposa, dictaminada favorablement per la Comissió de Comptes, Economia i Recursos Humans,

- I. Atès que mitjançant Decret de Batllia núm. 7030, de data 10 de maig de 2010 es va ordenar als propietaris de les parcel·les ubicades al carrer Bellavista C 7 (PC 09333608) i carrer Bellavista B 10 (PC09333602) l'execució urgent de les obres: "(...) 1.- Enderroc de la part de mur mitger en equilibri inestable", que fou reiterat per Decret 1715 de 13.10.2010.
- II. Atès que els interessats varen instar, per escrit de dia 28.03.2011, l'execució subsidiària per part de l'ajuntament, degut a la manca d'acord entre els copropietaris.
- III. Atès que l'arquitecte tècnic municipal va informar el 3.05.2011 en el sentit de procedir a l'execució subsidiària, atès l'incompliment de les ordres i la perillositat de la situació i l'agreujament de les patologies.
- IV. Atès que per ofici de 23.05.2011 es va notificar als propietaris, i per ofici de 7.06.2011 a l'empresa Contratas Bartolomé Ramón SA, l'informe de l'arquitecte tècnic municipal de 3.05.2011.
- V. Atès que l'arquitecte tècnic municipal, per informe de dia 25.08.2011, va constatar el reiterat incompliment de l'ordre d'execució i va proposar sol·licitar de l'empresa Contratas Bartolomé Ramón SA, la presentació de la documentació adient, abans de l'execució de les obres; lo que es comunicà a l'empresa concessionària l'1.09.11.
- VI. Atès que l'empresa Contratas Bartolomé SA va presentar, el 8.11.2011 la documentació requerida.
- VII. Atès que el 18.11.2011 l'empresa Contratas Bartolomé Ramón SA va presentar la factura derivada de la certificació 1, per import de 640'67 euros, referència DS 110011 de dia 30.11.2011.
- VIII. Atès l'acord CGU 18.06.2013 pel que es disposa l'execució subsidiària de l'actuació "Enderroc de la part de mur mitger en equilibri inestable" i s'encarrega a a Contratas Bartolomé Ramón SA la realització de les esmentades obres.
- IX. Atès l'informe de l'arquitecte tècnic municipal de 23.09.2013:

"CAL INFORMAR

A.- A la vista de la factura presentada núm. DS 110011, relativa al pressupost elaborat per l'empresa CONTRATAS BARTOLOMÉ RAMÓN S.A., en relació a les partides del pressupost que fan referència a: 01.01. "Redacción de presupuesto" y la partida 01.02. "Ejecución de anteproyecto (Arquitecto)", que s'ha duit a terme per via d'execució subsidiària de l'immoble situat a les parcel·les del carrer Bellavista C-7 (093336-02), i carrer Bellavista B-10 (093336-08).

B.- Revisada la factura DS 11011 s'informa que és correcta des del punt de vista tècnic.

C.- L'import total de la factura DS 11011, presentada que ascedeix a la quantitat de //640.67.-€// impostos inclosos”

Per això, d'acord amb el que estableixen l'article 123.p de la Llei 7/1985, de 2 d'abril, Reguladora de les Bases del Règim Local; articles 22 a 27 de la Llei 30/1992, de 26 de novembre, de Règim Jurídic de les Administracions Públiques i del Procediment Administratiu Comú; l'article 176 del Reial Decret Legislatiu 2/2004, de 5 de maig, pel qual s'aprova el Text Refós de la Llei Reguladora de les Hisendes Locals; les Bases d'execució del Pressupost municipal; els articles 3, 63 i 80 del Reglament orgànic del Ple de l'ajuntament, aprovat el dia 29 de juliol de 2004; i l'article 50.11 del Reglament d'organització, funcionament i règim jurídic de les corporacions locals, previ dictamen de la Comissió de Comptes, Economia i Recursos humans, proposo al Ple l'adopció del següent

A C O R D

1r) RECONÈIXER EL DEUTE de la factura de l'empresa CONTRATAS BARTOMOLMÉ RAMÓN S.A., amb CIF A-57115701, núm. DS 110011, de data 30.11.2011 presentada el dia 18 de novembre de 2011, per un import de 640'67 € (SIS CENTS QUARANTA EUROS AMB CINQUANTA SET CÈNTIMS). Els treballs inclosos en la factura són en concepte de actuacions realitzades per via d'execució subsidiària al carrer Bellavista C 7 (PC 09333608) i carrer Bellavista B 10 (PC09333602) consistents en “01.01 “redacción de presupuesto” i “01.02 “ejecución de anteproyecto”, amb motiu de l'encàrrec d'obres derivat de l'incompliment del Decret de Batlia 7030 de 10.05.2010, per acord del CGU de dia 18.06.2013.

2on) ABONAR a l'empresa CONTRATAS BARTOLOMÉ RAMÓN SA l'import de 640'67 € (SIS-CENTS QUARANTA EUROS AMB SEIXANTA SET CÈNTIMS), assenyalat al paràgraf anterior, quantitat que serà carregada a la partida: obres a càrrec de particulars núm. 08.151.00.226.32 del pressupost municipal vigent.

3er) DISPOSAR L'EXACCIÓ DEFINITIVA del cost de les referides obres per un import de 640'67 (SIS CENTS QUARANTA EUROS AMB CINQUANTA SET CÈNTIMS), que serà de compte dels propietaris Sr. Miquel Ramis Roig (41388983T) i Sra. Maria Riutort Munar (42975894A).

5è) NOTIFICAR aquesta Resolució als propietaris Sr. Miquel Ramis Roig (41388983T) i Sra. Maria Riutort Munar (42975894A)”.

S'APROVA per 16 vots a favor (PP) i 11 abstencions (PSIB-PSOE i MÉS).

21. Proposta d'aprovació de reconeixement de deute a SMAP proveïdor de Palma Activa per import de 1.378'94€.

Es proposa, dictaminada favorablement per la Comissió de Comptes, Economia i Recursos Humans,

La Societat Municipal d'Aparcaments de Palma -SMAP- ha presentat dues factures relatives a la campanya de suport al petit i mitjà comerç “Pàrquing gratuït” desenvolupada per conveni amb l'entitat col·laboradora Fundació IBI Comerç i l'SMAP, amb l'objecte de fomentar i dinamitzar el petit i mitjà comerç de Palma oferint aparcament gratuït als seus clients.

Aquestes factures corresponen al subministrament de tiquets d'estacionament de data posterior a la finalització del conveni, 30 de juny de 2012 i per tant no varen seguir el procediment legalment establert en matèria de contractació, motiu pel que han quedat sense aprovació i imputació pressupostària de la despesa al Pressupost de l'exercici de referència.

D'acord amb la legislació vigent, quan s'hagin de reconèixer obligacions corresponents a factures de l'exercici corrent o anteriors que no han seguit el procediment legalment establert en matèria de contractació o bé per manca de crèdit, correspon al Ple de la Corporació el reconeixement extrajudicial d'aquests crèdits, previ dictamen de la Comissió Informativa corresponent.

Per això, d'acord amb el que estableixen l'article 23. e del Reial Decret Legislatiu 781/1986, de 18 d'abril, pel qual s'aprova el Text refós de les disposicions legals vigents en matèria de règim local; l'article 123. p de la Llei 7/1985, de 2 d'abril, reguladora de les bases del règim local; els arts. 176 i 188 del Reial Decret Legislatiu 2/2004, de 5 de maig, pel qual s'aprova el text refós de la llei reguladora de les hisendes locals; l'article 60 del reial decret 500/1990, de 20 d'abril, de desenvolupament en matèria pressupostària; les bases 29 i següents de les Bases d'Execució del Pressupost per a l'any 2013, els arts. 3, 63 i 80 del Reglament Orgànic del Ple de l'Ajuntament, aprovat el dia 29 de juliol de 2004, qui subscriu, previ dictamen de la Comissió Informativa de Comptes, Economia i Recursos Humans, proposa a la Sra. Presidenta elevar al Ple l'adopció del següent

ACORD

1r. Aprovar el reconeixement extrajudicial dels crèdits que se detallen a continuació, que fan un total de 1.378,94 euros (MIL TRES-CENTS SETANTA-VUIT EUROS AMB NORANTA-QUATRE CÈNTIMS).

Aplicació Pressupostària: 40.43301.489.00/00 PROG. COMERÇ - CONVOCATÒRIA SUBVENCIONS COMERÇ

Import: 1.378,94 euros

Contractista: SOCIETAT MPAL. D'APARCAMENTS DE PALMA - SMAP- (CIF A-57060105)

Núm. Factura: A/11757

Data Factura: 18/10/2012

Import: 594,15 euros (cinc-cents noranta-quatre euros amb quinze cèntims)

Concepte: Tiquets aparcament campanya suport al petit i mitjà comerç de Palma.

Contractista: SOCIETAT MPAL. D'APARCAMENTS DE PALMA - SMAP- (CIF A-57060105)

Núm. Factura: A/4258

Data Factura: 14/06/2013

Import: 784,79 euros (set-cents vuitanta-quatre euros amb setanta-nou cèntims)

Concepte: Tiquets aparcament campanya suport al petit i mitjà comerç de Palma.

2n. Autoritzar, disposar i reconèixer les obligacions a favor de la Societat Mpal. d'Aparcaments de Palma - SMAP-, CIF A-57060105, amb càrrec a l'aplicació 40.43301.489.00/00 del vigent pressupost, per import total de 1.378,94 euros (MIL TRES-CENTS SETANTA-VUIT EUROS AMB NORANTA-QUATRE CÈNTIMS).

3r. Proposar a la Gerència de l'Agència de Desenvolupament Local de l'Ajuntament de Palma l'ordenament del pagament.

4t. Implementar les mesures administratives procedimentals i comptables adients per a l'execució del present acord.

5è. Donar compte al Consell Rector de l'adopció d'aquest acord a la primera reunió ordinària que celebri.

S'APROVA per 16 vots a favor (PP) i 11 abstencions (PSIB-PSOE i MÉS).

22. Proposta d'aprovació de reconeixement de deute a Cruz Roja Española, per import de 11.025'36€.

Es proposa, dictaminada favorablement per la Comissió de Comptes, Economia i Recursos Humans,

1. El 3 d'octubre de 2007, es va aprovar per Junta de Govern els plecs de prescripcions tècniques i de clàusules administratives particulars del Servei municipal de Menjar a domicili per un import de 2.157.120 € essent l'empresa adjudicatària, Creu Roja Espanyola amb CIF Q-2866001G, que té l'adjudicació del servei de menjar a domicili des de l'1 d'abril de 2008.

2. Vist el punt 5è dels plecs de prescripcions tècniques que regeixen aquest servei es contemplava la possibilitat de prorrogar i ampliar el servei si l'Ajuntament ho trobava necessari, la Junta de Govern de data 24 de febrer de 2010, va aprovar la primera pròrroga del servei des de l'1 d'abril de 2010 a 31 de març de 2011.

3. La Junta de Govern en sessió de 4 de març de 2011, va aprovar la segona pròrroga del servei per un període de quatre mesos, comptats des de l'1 d'abril de 2011 a 31 de juliol de 2011.

4. Per la continuïtat del servei, la Junta de Govern en sessió de data 25 de juliol de 2011, va aprovar una pròrroga per un període de cinc mesos, comptats des de l'1 d'agost de 2011 al 31 de desembre de 2011.

5. Vist que el període de pròrroga finalitzava el 31 de desembre de 2011, la Junta de Govern en sessió de data 16 de maig de 2012, va aprovar la prorrogació del Servei de menjar a domicili, corresponent al període 1 de gener al 30 de juny de 2012, data prevista de l'adjudicació dels nous plecs que regiran el nou servei descentralitzat de Menjar a domicili.

6. L'expedient de licitació del nou servei de menjar a domicili, va sofrir un retard en la seva adjudicació i per junta de govern es va aprovar una darrera pròrroga dels serveis fins 31 de desembre del 2012.

7. Vista la factura Núm 07040-2013-01-35 de data 31 de gener del 2013, presentada per l'entitat Creu Roja Espanyola en concepte menjar a domicili, corresponent al període des de l'1 de gener al dia 4 de gener del 2013.

8. La factura ha estat conformada pel departament tècnic corresponent.

9. Finalment, per Acord de Junta de Govern de 12 de desembre del 2012, mitjançant el qual s'adjudica el nou servei de menjar a domicili (Exp. 2012-025-A) a l'entitat CREU ROJA ESPANYOLA.

D'acord amb l'establert pel del RDL 2/2004, de 5 de març, que aprovà el text refós de la Llei reguladora de les hisendes locals; l'article 38 de la Llei 4/2009, d'11 de juny, de Serveis Socials de les Illes Balears, que estableix les competències dels municipis en matèria d'acció social, en relació amb l'article 25 de les prestacions bàsiques garantides, que entre d'altres considera el menjar com a necessitat bàsica; el Reglament orgànic del Ple de l'Ajuntament de Palma i la base 29 de les d'execució del pressupost general corresponent a l'exercici de 2013 es proposa al Ple l'adopció del següent

ACORD

PRIMER.- Reconèixer el deute existent amb l'entitat CRUZ ROJA ESPANYOLA , amb CIF Q-2866001G, domicili social al C/ Arquitecte Bennasar ,73 de Palma i abonar la factura Núm. 07040-2013-01-35 de data 31 de gener del 2013, per una quantitat total de 11.025,36- € (ONZE MIL EUROS AMB VINT-I-CINC EUROS AMB TRENTA-SIS CÈNTIMS), en concepte del Servei de menjar a domicili des de l'1 de gener al 4 de gener del 2013, amb càrrec a l'aplicació pressupostària 05.23340.22719 Benestar Social- Menjar a domicili del vigent pressupost de despeses per poder fer front al pagament de l'esmentada despesa.

SEGON.- Expedir els documents comptables adients per tal de poder continuar amb la tramitació administrativa i l'abonament de les esmentades factures, amb càrrec a l'aplicació pressupostària 05.23340.22719 Benestar Social – Menjar a domicili, del vigent pressupost municipal de despeses de l'Ajuntament de Palma.

TERCER. Notificar aquest Acord a Creu Roja.

S'APROVA per 16 vots a favor (PP) i 11 abstencions (PSIB-PSOE i MÉS).

23. Proposta d'aprovació de reconeixement de deute a Cruz Roja Española, per import de 90.530'38€.

Es proposa, dictaminada favorablement per la Comissió de Comptes, Economia i Recursos Humans,

El 19 de març de 2008 es va aprovar per Junta de Govern l'adjudicació del Servei Municipal de Menjar per Equipaments per un import de 676.891,38 € a l'entitat Creu Roja Espanyola, amb CIF Q2866001G, exempta d'IVA i per 24 mesos.

Vist el punt 5è. dels Plecs de prescripcions tècniques que regeixen aquest servei es contemplava la possibilitat de prorrogar per dos anys més el contracte, si l'Ajuntament ho trobava necessari, així en sessió de 24 de febrer de 2010 es va aprovar l'ampliació i pròrroga del Servei per dotze mesos (01/04/2010 – 31/03/2011), per import de 405.746,15 €.

El 16 de febrer de 2011 la Junta de Govern va aprovar la segona pròrroga d'aquest Servei per un període de dotze mesos 01/04/2011 – 31/03/2012), per import de 405.746,15 €.

Vista la necessitat de la continuació de la prestació del servei bàsic de menjar per equipament, la Creu Roja ha continuat la prestació del servei esmentat per tal de garantir el previst a l'article 25 de la Llei 4/2009, d'11 de juny, de Serveis Socials de les Illes Balears (BOIB núm. 89 de 16/06/09).

Per Acord Plenari de desembre de 2012, es va reconèixer el deute existent amb Creu Roja, en concepte de servei prestat des d'abril a novembre de 2012, en concepte de prestació del Servei de Menjar per Equipaments de Serveis Socials.

Per Acord Plenari del mes de febrer de 2013 es va reconèixer el deute existent amb l'entitat Creu Roja, en concepte del servei prestat el mes de desembre de 2012 corresponent a la prestació del servei de menjar per equipaments.

Vistes les factures núm. 07040-2013-01-61 i núm. 07040-2013-02-21 de 31 de gener de 2013 i de 11 de febrer de 2013, presentades per l'entitat Creu Roja en concepte de menjar per equipaments dels serveis socials que sumen un total de 90.530,38 € (factura del mes de gener de 2013 per import de 66.312,21 € i factura del mes de febrer de 2013 – de l'1 a l'11 – per import de 24.218,17 €). Les factures estan conformades pel departament tècnic corresponent.

Vist el retard que sofrí el nou expedient de contractació que regeix el servei, ja que per Acord de Junta de Govern de 23 de gener de 2013, mitjançant el qual s'adjudica el nou servei social complementari de menjar per equipaments (Exp. 2012-036-A) a l'empresa SERUNION, SA, amb CIF A59376574, el servei s'inicià el 12 de febrer de 2013, el qual adjuntam.

Normativa Aplicable

1. Els articles 25.k) i 85 de la Llei 7/1985, de 2 d'abril, reguladora de bases de règim local sobre les competències dels municipis i de definició de serveis públics locals com aquells que tendeixen a la consecució de les finalitats que son competència de les entitats locals respectivament.

2. L'article 38 de la Llei 4/2009, d'11 de juny, de Serveis Socials de les Illes Balears, que estableix les competències dels municipis en matèria d'acció social, en relació amb l'article 25 de les prestacions bàsiques garantides, que entre d'altres considera el menjar com a necessitat bàsica.

3. Els articles 99.3.c) de la Llei 23/2006, de 20 de desembre, de capitalitat de Palma, referent al Servei d'Acollida i Promoció de l'Ajuntament de Palma.

4. La base 29 de les Bases d'Execució del Pressupost que estableixen que correspon al Ple de la Corporació el reconeixement extrajudicial de crèdits, quan s'hagin de reconèixer obligacions corresponents a factures de l'exercici corrent i no s'hagi seguit el procediment legalment establert en matèria de contractació.

Vist això, d'acord amb el que disposen l'art. 3 del Reglament orgànic del ple, l'article 22 i 123 de la Llei 7/1985, de 2 d'abril, reguladora de les bases de règim local i la resta de normativa aplicable, es proposa al Ple que adopti el següent

ACORD

PRIMER. Reconèixer el deute existent amb l'entitat Creu Roja, amb CIF Q2866001G, per un import total màxim de 90.530,38 € (IVA exempt) NORANTA MIL CINC-CENTS TRENTA EUROS AMB TRENTA-VUIT CÈNTIMS, pel concepte de realització del servei de menjar per equipaments des de l'1 de gener fins a l'11 de febrer de 2013, corresponent a les factures: 07040-2013-01-61 i 07040-2013-02-21, atès l'informe tècnic de dia 2 de desembre de 2013 que s'adjunta i forma part de la present resolució

SEGON. Expedir els documents comptables adients per tal de poder continuar amb la tramitació administrativa i l'abonament de les esmentades factures, amb càrrec a l'aplicació pressupostària 05.23200.22734 Benestar Social – Menjar per equipaments, del vigent pressupost de despeses de l'Ajuntament de Palma

TERCER. Notificar aquest Acord a Creu Roja.

S'APROVA per 16 vots a favor (PP) i 11 abstencions (PSIB-PSOE i MÉS).

24. Proposta d'aprovació de reconeixement de deute a INTRESS per import de 5.876'33€.

Es proposa, dictaminada favorablement per la Comissió de Comptes, Economia i Recursos Humans,

“L'Ajuntament de Palma, dintre de les competències atribuïdes per la legislació aplicable, ha de donar cobertura a les necessitats bàsiques de les persones acollides, necessitats tals com alimentació, allotjament, higiene personal i vestit, conformement a l'article 25 de la Llei 4/2009, d'11 de juny, de Serveis Socials de les Illes Balears.

La Corporació Municipal, dintre d'aquestes obligacions, i mitjançant el Servei d'Acollida Municipal (SAM), disposa de casals i pisos per a donar acollida i promocionar sociolaboralment a les persones en situació de risc social o emergència social que viuen a Palma i les quals necessiten un acolliment temporal que supleixi la seva llar.

Per acord de Junta de Govern de 5 de setembre de 2012, es va adjudicar el servei d'Acollida Municipal a l'Institut de Treball Social i Serveis Socials (INTRESS). L'import d'aquesta adjudicació va ser de 1.761.320,93 € per a dos anys de contracte; es va aprovar la distribució d'aquesta despesa de la següent forma:

Pressupost 2012: 198.148,60
Pressupost 2013: 880.661,47 €
Pressupost 2014: 682.511,86 €

L'entitat INTRESS s'encarrega de realitzar les funcions de desenvolupament dels plans individuals de feina, els quals contempnen de forma personalitzada i consensuada els objectius i les activitats que s'hauran de desenvolupar durant l'estada al servei.

La conjuntura econòmica i social actual ha provocat que les necessitats d'acolliment de la població de Palma hagin augmentat de forma considerable en els darrers mesos, provocant que les instal·lacions municipals destinades al desenvolupament del SAM estiguin a plena ocupació

Vist l'informe de l'unitat d'inclusió Social de l'Àrea Delegada de Benestar Social de data 4 desembre de 2013.

Complint amb les estipulacions legals fixades a l'article 25. k) de la Llei 7/1985, de 2 d'abril, reguladora de bases de règim local, els articles 25 i 38 de la Llei 4/2009, de 11 de juny, de serveis socials de les Illes Balears i l'article 99.3.c de la Llei 23/2006, de 20 de desembre, de capitalitat de Palma; l'Àrea delegada de Benestar Social i Igualtat, per atendre els demandants del Servei que no poden ser allotjats a les instal·lacions habilitades, a tal efecte es concedeix un ajut econòmic per a l'allotjament a aquestes persones en risc d'exclusió social, tot vetllant que les Residències garanteixen el desenvolupament del servei amb un nivell de qualitat.

Les residències, que tenen el personal pertinent per a realitzar funcions anàlogues a les desenvolupades per INTRESS en el SAM, van atendre durant els mesos d'abril a setembre de 2013 a les persones que van demandar aquest ajut a aquesta Àrea Delegada.

Una de les mesures adoptades a l'Àrea per a solucionar aquest increment de les necessitats d'acolliment de la població en risc d'exclusió social de Palma, ha estat l'ampliació del contracte del Servei d'Acollida Municipal (SAM) al mes de setembre de 2013, i la reforma a 3 pisos adscrits a l'Àrea de Benestar Social, per tal d'ampliar l'oferta d'allotjament per a donar cobertura a aquestes necessitats que la conjuntura econòmica i social ha provocat.

Normativa Aplicable

1. Els articles 25.k) i 85 de la Llei 7/1985, de 2 d'abril, reguladora de bases de règim local sobre les competències dels municipis i de definició de serveis públics locals com aquells que tendeixen a la consecució de les finalitats que son competència de les entitats locals respectivament.
2. L'article 38 de la Llei 4/2009, d'11 de juny, de Serveis Socials de les Illes Balears, que estableix les competències dels municipis en matèria d'acció social, en relació amb l'article 25 de les prestacions bàsiques garantides, que entre d'altres considera l'allotjament i el menjar com a necessitats bàsiques.
3. Els articles 99.3.c) de la Llei 23/2006, de 20 de desembre, de capitalitat de Palma, referent al Servei d'Acollida i Promoció de l'Ajuntament de Palma.
4. La base 29 de les Bases d'Execució del Pressupost que estableixen que correspon al Ple de la Corporació el reconeixement extrajudicial de crèdits, quan s'hagin de reconèixer obligacions corresponents a factures de l'exercici corrent i no s'hagi seguit el procediment legalment establert en matèria de contractació.

Vist això, d'acord amb el que disposen l'art. 3 del Reglament orgànic del ple, l'article 22 i 123 de la Llei 7/1985, de 2 d'abril, reguladora de les bases de règim local i la resta de normativa aplicable, es proposa al Ple que adopti el següent

ACORD

PRIMER. Reconèixer el deute existent amb l'entitat INTRESS, amb CIF G-08973224, per un import total màxim de 5.876,33 € (IVA exempt) CINC MIL VUIT-CENTS SETANTA EUROS AMB TRENTA-TRES CÈNTIMS, pel concepte de prestació del servei de la promoció de la autonomia

personal dels casals Ca'n Ribes; Casal Ciutat Antiga i Casal es Jonquet dels dies 1 al 4 de juny de 2013, corresponent a les factures: núm.13270235; 13270236 i 13270239 de 30 de juny de 2013, atès l'informe tècnic de dia 26 d'agost de 2013 que s'adjunta i forma part de la present resolució.

SEGON. Expedir els documents comptables adients per tal de poder continuar amb la tramitació administrativa i l'abonament de les esmentades factures, amb càrrec a l'aplicació pressupostària 05.23200.22727 Benestar Social – Prest. Serv. Promoció Autonomia Personal, del vigent pressupost municipal de despeses de l'Ajuntament de Palma.

TERCER. Notificar aquest Acord a INTRESS”.

S'APROVA per 16 vots a favor (PP) i 11 abstencions (PSIB-PSOE i MÉS).

25. Proposta d'aprovació de reconeixement de deute a residències del programa Servei Acollida Municipal per import de 133.269'04€.

Es proposa, dictaminada favorablement per la Comissió de Comptes, Economia i Recursos Humans,

Atesa la competència d'aquesta regidoria de Benestar Social, corresponent a la tutela de les persones adultes declarades judicialment incapacitades en col·laboració amb l'administració de Justícia i que es ve desenvolupant des de l'any 2001 dins del programa d'acció tutelar d'adults a Palma

Ates que el departament d'Intervenció Municipal, dia 5 de desembre de 2012, va emetre informe observant la necessitat de iniciar tràmits administratius adient per a gestió del servei públic de la tutela mitjançant procediment administratiu de concert previst als arts 275 i ss del Reial Decret Legislatiu 3/2011, de 14 de novembre, que aprova el Text refós de la Llei de contractes del sector públic.

Ates que durant el primer semestre del 2013 es van iniciar els tràmits administratius adients per a gestió del servei públic de la tutela mitjançant el procediment administratiu de concert previst als arts. 275 i ss del Reial Decret Legislatiu 3/2011, de 14 de novembre, que aprova el text refós de la Llei de contractes del sector públic, però degut a la reestructuració de les àrees del Consistori en el mes d'agost no es va poder dur aprovació el règim jurídic per poder realitzar la modalitat de concert de la contractació prevista.

Atesa la necessitat inajornable de cobrir el servei d'atenció i defensa dels interessos de les persones declarades incapaces judicialment, es va iniciar la tramitació d'un contracte pel procediment negociat amb publicitat d'urgència, disposat els articles 169 i 178 del Text refós de la Llei de contractes del sector públic.

Ates que la Junta de Govern de Palma, en sessió de dia 4 de setembre de 2013 aprovà l'iniciï de l'expedient per a la contractació del servei d'atenció tutelar de les persones adultes de Palma, per procediment negociat amb publicitat i **d'urgència**, de conformitat al que disposa l'article 112 del RDL 3/2011

Ates que la Junta de Govern de Palma, en sessió de dia 11 de setembre de 2013 aprovà l'adjudicació definitiva del servei d'atenció tutelar de les persones adultes de Palma

Ates que des de l'1 de gener fins dia 10 de setembre de 2013 la Fundació ALDABA ha vingut realitzant la tutela de les persones incapacitades essent nomenada entitat tutelar d'aquestes persones i exercint les funcions inherents a dit càrrec, havent nascut el dret a cobro de la prestació realitzada.

Ates que el Servei d'Auditories municipals ha emès informe favorable relatiu al reconeixement extrajudicial de crèdit a favor de la Fundació ALDABA per a la prestació de servei d'atenció tutelar de les persones adultes de Palma.

Ates que el pressupost municipal de despeses de l'any 2013 preveu la contractació de treballs realitzat per institucions sense fins de lucre, aplicació pressupostària 05-23200-26100, per import de 326.040,00 Euros, per dur a terme l'atenció i la tutela de les persones adultes incapacitades judicialment.

Ates l'informe tècnic de l'Àrea Delegada de Benestar Social i Igualtat sobre la prestació del programa per a l'ATENCIÓ I SEGUIMENT DE LES PERSONES ADULTES INCAPACITADES JUDICIALMENT O EN PROCÉS D'INCAPACITACIÓ DE CIUTADANS DE PALMA DE MALLORCA (PIATAPA), que s'adjunta.

Ates que en data 2/12/.2013, la Fundació ALDABA ha presentat per registre amb núm 99610 .la factura núm 070113-PM en concepte de desenvolupar el programa Interinstitucional d'Acció Tutelar d'Adults per a l'atenció i seguiment de persones adultes incapacitades judicialment o en procés d'incapacitació, corresponent al període que va des de 1 de gener al 11 de novembre de 2013, reclamant el seu pagament

Ates que s'han realitzar les comprovacions pertinents i s'ha conformat pels tècnics de l'Àrea Delegada de Benestar Social i Igualtat.

Normativa Aplicable

1.L'article 85 de la Llei 7/1985, de 2 d'abril, reguladora de bases de règim local s'estableix que són serveis públics locals aquells que tendeixen a la consecució de les finalitats assenyalades com a competència de les entitats locals.

2. L'article 26 de la Llei 7/1985, de 2 d'abril, reguladora de bases de règim local s'estableix com a obligatòria la prestació dels serveis socials en els municipis de més de 20.000 habitants, i a l'art. 25 de la mateixa Llei de bases, referent a les competències del municipi, s'assenyala la de la prestació dels serveis socials i de promoció i reinserció social.

3. L'article 38 de la Llei 4/2009, de 11 de juny, de serveis socials de les Illes Balears, que estableix les competències dels municipis en matèria d'acció social.

4. Els articles 99 i 100 de la Llei 23/2006, de 20 de desembre, de capitalitat de Palma, referents als serveis socials.

5. El Reial decret legislatiu 3/2011, de 14 de novembre pel qual s'aprova el Text refós de la Llei de contractes del Sector Públic, articles 169 a 178 del RDL 3/2011, 14 de novembre. i de tramitació urgent segons disposa l'article 112 del TRLCSP i els articles corresponents de l'RGLCAP

6.- Pressupost Municipal de despeses per a l'any 2013 que preveu la contractació de treballs realitzats per institucions sense fins de lucre per un import de 326.040,00€.

7.- Reial Decret Legislatiu 2/2004, de 5 de març, que aprova el text refós de la Llei Reguladora de Hisendes Locals, secció segona dels crèdits i les seves modificacions.

8.- Les Bases d'execució de despeses per a l'any 2013, molt concretament la base 29 que es preveu: " Es tramitarà proposta de reconeixement extrajudicial de crèdits quan s'hagin de reconèixer obligacions corresponents a factures de l'exercici corrent i no s'ha seguit el procediment legalment establert en matèria de contractació o bé quan es tracti de reconèixer obligacions corresponents a factures de l'exercici o exercicis anteriors que no es varen aprovar en aquells exercicis per manca de crèdit o per no haver seguit el procediment legalment establert amb matèria de contractació."

Per tot això, d'acord amb el que disposa l'article 127 de la Llei 7/1985, de 2 d'abril, reguladora de les bases de règim local, modificat per la Llei 57/2003, de 16 de desembre, de mesures per a la modernització del Govern Local, es sotmet a la consideració de la Junta de Govern local l'adopció del següent:

A C O R D

PRIMER.- Concedir els ajuts econòmics urgents a les persones que es detallen, i amb la quantia establerta, conformement a les prestacions bàsiques garantides, recollides a l'article 25 de la Llei 4/2009, d'11 de juny, de Serveis Socials de les Illes Balears (BOIB núm. 89 de 16/06/09), d'acord amb l'avaluació efectuada pel treballador social, una vegada ha quedat palesa la situació de necessitat, segons els barems que determina "La Gestió de Prestacions Municipals de Suport Econòmic en l'Àmbit de l'Atenció Social" conforme a la metodologia municipal plasmada al document "Atenció Individual-Familiar des de Serveis Socials d'Atenció Primària"; s'adjunten ambdós documents que formen part de la present resolució; altrament reforçat entre d'altres per l'acord plenari de 30/03/12, relatiu a garantir la cobertura de les necessitats bàsiques dels ciutadans; tot prioritant-se l'ordre cronològic de la sol·licitud, amb subjecció a les limitacions pressupostàries.

SEGON.- Aprovar la justificació dels ajuts econòmics urgents concedides al punt primer de la present resolució.

TERCER.- Abonar els ajuts econòmics urgents a que es refereixen els punts anteriors, mitjançant el pagament al prestador del servei, una vegada conformades pel tècnic municipal les acreditacions que s'adjunten i formen part de la present resolució; per la qual cosa procedeix:

RECONÈIXER EL DEUTE existent i abonar a les Residències: Alfareria, S. L., CIF B57297103, la quantitat de 46.300 € (quaranta-sis mil tres-cents euros), San Andres Managment, S. L., CIF B57811960, la quantitat de 85.900'04 € (vuitanta-cinc mil nou-cents euros amb quatre cèntims), Garbella Tornasol, S. L., CIF B57000465, la quantitat de 1.069 € (mil seixanta nou euros), en virtut de les factures que han presentat per la prestació del Servei d'Acollida Municipal.

L'import total d'aquestes factures: 133.269,04 € s'abonarà amb càrrec a l'aplicació pressupostària 05.23200.48001 (Benestar Social – Ajudes Econòmiques Urgents) del vigent pressupost de despeses de l'Ajuntament de Palma".

S'APROVA per 16 vots a favor (PP) i 11 abstencions (PSIB-PSOE i MÉS).

26. Proposta d'aprovació de reconeixement de deute a Fundació ALDABA per import de 284.110'24€.

Es proposa, dictaminada favorablement per la Comissió de Comptes, Economia i Recursos Humans,

Atesa la competència d'aquesta regidoria de Benestar Social, corresponent a la tutela de les persones adultes declarades judicialment incapacitades en col·laboració amb l'administració de Justícia i que es ve desenvolupant des de l'any 2001 dins del programa d'acció tutelar d'adults a Palma

Ates que el departament d'Intervenció Municipal, dia 5 de desembre de 2012, va emetre informe observant la necessitat de iniciar tràmits administratius adient per a gestió del servei públic de la tutela mitjançant procediment administratiu de concert previst als arts 275 i ss del Reial Decret Legislatiu 3/2011, de 14 de novembre, que aprova el Text refós de la Llei de contractes del sector públic.

Ates que durant el primer semestre del 2013 es van iniciar els tràmits administratius adients per a gestió del servei públic de la tutela mitjançant el procediment administratiu de concert previst als arts. 275 i ss del Reial Decret Legislatiu 3/2011, de 14 de novembre, que aprova el text refós de la llei de contractes del sector públic, però degut a la reestructuració de les àrees del Consistori en el mes d'agost no es va poder dur aprovació el règim jurídic per poder realitzar la modalitat de concert de la contractació prevista.

Atesa la necessitat inajornable de cobrir el servei d'atenció i defensa dels interessos de les persones declarades incapaces judicialment, es va iniciar la tramitació d'un contracte pel procediment negociat amb publicitat d'urgència, disposat els articles 169 i 178 del Text refós de la Llei de contractes del sector públic.

Ates que la Junta de Govern de Palma, en sessió de dia 4 de setembre de 2013 aprovà l'iniciï de l'expedient per a la contractació del servei d'atenció tutelar de les persones adultes de Palma, per procediment negociat amb publicitat i **d'urgència**, de conformitat al que disposa l'article 112 del RDL 3/2011

Ates que la Junta de Govern de Palma, en sessió de dia 11 de setembre de 2013 aprovà l'adjudicació definitiva del servei d'atenció tutelar de les persones adultes de Palma

Ates que des de l'1 de gener fins dia 10 de setembre de 2013 la Fundació ALDABA ha vingut realitzant la tutela de les persones incapacitades essent nomenada entitat tutelar d'aquestes persones i exercint les funcions inherents a dit càrrec, havent nascut el dret a cobro de la prestació realitzada.

Ates que el Servei d'Auditories municipals ha emès informe favorable relatiu al reconeixement extrajudicial de crèdit a favor de la Fundació ALDABA per a la prestació de servei d'atenció tutelar de les persones adultes de Palma.

Ates que el pressupost municipal de despeses de l'any 2013 preveu la contractació de treballs realitzat per institucions sense fins de lucre, aplicació pressupostària 05-23200-26100, per

import de 326.040,00 Euros, per dur a terme l'atenció i la tutela de les persones adultes incapacitades judicialment.

Ates l'informe tècnic de l'Àrea Delegada de Benestar Social i Igualtat sobre la prestació del programa per a l'ATENCIÓ I SEGUIMENT DE LES PERSONES ADULTES INCAPACITADES JUDICIALMENT O EN PROCÉS D'INCAPACITACIÓ DE CIUTADANS DE PALMA DE MALLORCA (PIATAPA), que s'adjunta.

Ates que en data 2/12/.2013, la Fundació ALDABA ha presentat per registre amb núm 99610 .la factura núm 070113-PM en concepte de desenvolupar el programa Interinstitucional d'Acció Tutelar d'Adults per a l'atenció i seguiment de persones adultes incapacitades judicialment o en procés d'incapacitació, corresponent al període que va des de 1 de gener al 11 de novembre de 2013, reclamant el seu pagament

Ates que s'han realitzat les comprovacions pertinents i s'ha conformat pels tècnics de l'Àrea Delegada de Benestar Social i Igualtat.

Normativa Aplicable

1.L'article 85 de la Llei 7/1985, de 2 d'abril, reguladora de bases de règim local s'estableix que són serveis públics locals aquells que tendeixen a la consecució de les finalitats assenyalades com a competència de les entitats locals.

2. L'article 26 de la Llei 7/1985, de 2 d'abril, reguladora de bases de règim local s'estableix com a obligatòria la prestació dels serveis socials en els municipis de més de 20.000 habitants, i a l'art. 25 de la mateixa Llei de bases, referent a les competències del municipi, s'assenyala la de la prestació dels serveis socials i de promoció i reinserció social.

3. L'article 38 de la Llei 4/2009, de 11 de juny, de serveis socials de les Illes Balears, que estableix les competències dels municipis en matèria d'acció social.

4. Els articles 99 i 100 de la Llei 23/2006, de 20 de desembre, de capitalitat de Palma, referents als serveis socials.

5. El Reial decret legislatiu 3/2011, de 14 de novembre pel qual s'aprova el Text refós de la Llei de contractes del Sector Públic, articles 169 a 178 del RDL 3/2011, 14 de novembre. i de tramitació urgent segons disposa l'article 112 del TRLCSP i els articles corresponents de l'RGLCAP

6.- Pressupost Municipal de despeses per a l'any 2013 que preveu la contractació de treballs realitzats per institucions sense fins de lucre per un import de 326.040,00€.

7.- Reial Decret Legislatiu 2/2004, de 5 de març, que aprova el text refós de la llei Reguladora de Hisendes Locals, secció segona dels crèdits i les seves modificacions.

8.- Les Bases d'execució de despeses per a l'any 2013, molt concretament la base 29 que es preveu: " Es tramitarà proposta de reconeixement extrajudicial de crèdits quan s'hagin de reconèixer obligacions corresponents a factures de l'exercici corrent i no s'ha seguit el procediment legalment establert en matèria de contractació o bé quan es tracti de reconèixer obligacions corresponents a factures de l'exercici o exercicis anteriors que no es varen aprovar

en aquells exercicis per manca de crèdit o per no haver seguit el procediment legalment establert amb matèria de contractació.”

Per tot això, d'acord amb el que disposa l'article 127 de la Llei 7/1985, de 2 d'abril, reguladora de les bases de règim local, modificat per la Llei 57/2003, de 16 de desembre, de mesures per a la modernització del Govern Local, es sotmet a la consideració de la Junta de Govern local l'adopció del següent:

A C O R D

Primer.- Reconèixer el deute existent amb la Fundació ALDABA(CIF G82453606) fins el dia de l'adjudicació del contracte del Servei d'Atenció Tutelar de les persones adultes de Palma de conformitat amb la factura núm 070113-PM. en data..2/12/2013 per import de 284.110,24€ i dur a terme els tràmits administratius adients per l'abonament de l'esmentada factura amb càrrec a l'aplicació pressupostària 05.23200.26100 del vigent pressupost de despeses.

Segon. Notificar aquest Acord a Fundació Aldaba.

S'APROVA per 16 vots a favor (PP) i 11 abstencions (PSIB-PSOE i MÉS).

27. Proposta d'aprovació de mantenir sense alteracions per a l'exercici de 2014 les modalitats i preus dels abonaments vigents als aparcaments gestionats per la SMAP SA segons acord del Ple de 25/10/2012.

Es proposa, dictaminada favorablement per la Comissió de Comptes, Economia i Recursos Humans,

El Ple de l'Ajuntament de Palma, reunit en sessió ordinària dia 22 de febrer de 2001, encarregà a la Societat municipal d'aparcaments i projectes, SA (abans Societat municipal d'aparcaments de Palma, SA) que gestionàs i explotàs l'aparcament públic soterrani de la via Roma – plaça del Tub. El Ple municipal subjectà la gestió i l'explotació de l'equipament viari esmentat als plecs de clàusules generals per als aparcaments gestionats per la societat municipal.

Atesos els termes de l'encomana rebuda, la Societat municipal d'aparcaments i projectes, SA té el deure d'oferir als ciutadans diferents modalitats d'abonaments per estacionar els seus vehicles en els aparcaments que gestiona. Amb aquestes mesures s'intenta millorar la qualitat de la prestació del servei públic d'aparcament i, alhora, rendibilitzar les infraestructures públiques municipals d'aparcament.

Amb la finalitat indicada i amb intenció de millorar l'oferta d'abonaments actual, la Societat municipal d'aparcaments i projectes, SA proposa que es formuli una nova modalitat d'abonament a l'aparcament de la via Roma – plaça del Tub. Aquesta nova modalitat consisteix en un abonament parcial diürn, subjecte a disponibilitat i sotmesa a la resta de condicions recollides a l'acord del Ple de l'Ajuntament de Palma i de la Junta General de la Societat municipal d'aparcaments i projectes, SA, de dia 25 d'octubre de 2012.

Aparcament de via Roma

**Parcial
Diürn**

95 €

(285 €)

A més a més, la Societat municipal d'aparcaments i projectes, SA proposa que es mantengui la resta de modalitats d'abonaments i els preus tal i com quedaren recollits a l'acord del Plenari de l'Ajuntament de Palma i de la Junta General de la Societat municipal d'aparcaments i projectes, SA, de dia 25 d'octubre de 2012.

L'Àrea Econòmica i Comercial de la Societat municipal d'aparcaments i projectes, SA va emetre informe justificatiu dels preus que són objecte d'aquesta proposta d'acord. L'informe esmentat, intitulat l'Informe sobre política de preus en Abonos de Aparcamientos, queda incorporat a aquesta proposta d'acord plenària, a l'efecte de motivar-la.

Aquesta proposta d'acord fou examinada pel Consell d'Administració de la Societat municipal d'aparcaments i projectes, SA, en la seva sessió de dia 29 d'octubre de 2013. El Consell d'Administració acordà, per majoria de vots:

FORMULAR I ELEVAR A L'AJUNTAMENT DE PALMA i a la **JUNTA GENERAL** de la Societat municipal d'aparcaments i projectes, SA la proposta de mantenir per al 2014 les modalitats i preus dels abonaments vigents; i per establir una modalitat d'abonament parcial diürn a l'aparcament de Via Roma, subjecte a disponibilitat i sotmesa a la resta de condicions recollides a l'acord del Ple de l'Ajuntament de Palma i de la Junta General de la Societat municipal d'aparcaments i projectes, SA, de dia 25 d'octubre de 2012.

	Parcial Diürn
	95 €
Aparcament de via Roma	285 € trimestral

La Intervenció municipal ha informat favorablement aquesta proposta d'acord. Una còpia d'aquest informe s'adjunta a aquesta proposta d'acord a l'efecte de motivar-la.

D'acord amb l'article 148 el Decret de 17 de juny de 1955 que aprova el Reglament de Serveis de les Corporacions Locals, «para la validez de las tarifas se requerirá que sean fijadas y aprobadas por la Corporación titular del servicio y, en su caso, además, cuando se trataré de servicios de carácter industrial o mercantil, por el Ministerio al que correspondiere la inspección del mismo».

Per la seva part, l'article 155.2 de l'esmentat Decret disposa que «si el servicio se prestare con arreglo a las formas de Derecho privado y, en especial, por Sociedad privada, municipal o provincial, arrendamiento o concierto, las tarifas tendrán el carácter de precio o merced, sometido a las prescripciones civiles o mercantiles».

D'acord amb l'article 123 de la Llei 7/1985, de 2 d'abril, reguladora de les bases del règim local, la competència per aprovar els preus esmentats a l'article 155.2 reproduït correspon al Ple de l'Ajuntament de Palma.

Per tot això es proposa l'adopció dels corresponents

ACORDS

- i. Sense perjudici de la prèvia aprovació per part de la Junta General de la Societat municipal d'aparcaments i projectes, SA, MANTENIR, sense alteracions, per a l'exercici de 2014 les modalitats i preus dels abonaments vigents en els aparcaments gestionats per la Societat municipal d'aparcaments i projectes, SA segons aquests resulten de l'acord del Ple de l'Ajuntament de Palma i de la Junta General de la Societat municipal d'aparcaments i projectes, SA, de dia 25 d'octubre de 2012.
- ii. APROVAR, prèvia aprovació per la Junta General de la Societat municipal d'aparcaments i projectes, SA, una nova modalitat d'abonament parcial diürn a l'aparcament de Via Roma, subjecte a disponibilitat i sotmesa a la resta de condicions recollides a l'acord del Ple de l'Ajuntament de Palma i de la Junta General de la Societat municipal d'aparcaments i projectes, SA, de dia 25 d'octubre de 2012. El preu d'aquesta modalitat d'abonament és:

	Parcial Diürn
	95 €
Aparcament de via Roma	285 € trimestral

- iii. PUBLICAR, en el BOIB aquest acord, juntament amb els preus, per a general coneixement i per a la seva aplicació des de l'endemà de la seva publicació”.

S'APROVA per 16 vots a favor (PP) i 11 abstencions (PSIB-PSOE i MÉS).

28. Proposta de desestimar totes les al·legacions al Pressupost General, Plantilla de personal i Bases d'execució per a l'exercici de 2014 i aprovar-los definitivament.

Sr. Martínez Galiano (PP):

“Gràcies Sr. Batle. Aquest punt és el punt de proposta d'aprovació definitiva del pressupost del 2014, després de la seva exposició pública. Com ha estat un tema que ja va esser objecte d'un debat extraordinari, a un plenari extraordinari, entraré en lo que serien les al·legacions que s'han presentades, les al·legacions socials, per dir-ho de qualque manera, d'entitats socials, han estat sis, entenc que les altres, les polítiques, per polítiques serien o lo que vull definir són les del Partit Socialista i la de MÉS, pues són les mateixes que ja varem també debatre en el seu moment. De les 6 al·legacions socials, dues són al·legacions a la totalitat, presentades per l'Associació de Veïns de Es Raval de Santa Catalina i de la Federació d'Associacions de Veïns de Palma. Les dues són al·legacions a la totalitat, clar nosaltres tenim clar que no les podem acceptar, perquè el pressupost del 2014 és clarament millor que el pressupost del 2013. De fet, tot el que es va criticar en el, quan es va fer la tramitació del pressupost del 2013, està inclòs dins el pressupost del 2014. Tot el tema de les piscines, de Son Roca i Sant Jordi, tot el tema de l'educació per adults, tot el tema de la Simfònica, etcètera. Tot el tema de si era o no era suficient la dotació pressupostària a les ajudes econòmiques urgents, estan incloses dins el pressupost del 2014, i acceptar aquestes al·legacions, suposaria anar a un pressupost que seria més o pitjor que el que tenim el 2014. I per tant, entenguin que si acceptéssim aquestes dues al·legacions, suposaria no poder obrir Son Moix, suposaria no poder donar cobertura pressupostària als cursos d'educació a adults, no donar cobertura pressupostària en el servei municipal de bici Palma, no donar cobertura pressupostària al increment que destinem en el servei de Palma Habitada. No poder incrementar el pressupost a les ajudes econòmiques urgents, en un 69%. No dotar pressupostàriament el tema de la Simfònica. Haver de tancar les piscines de Son Roca i de Sant Jordi, bé i etcètera, molts més temes que s'han inclosos dins el pressupost del 2014, perquè és un pressupost com dic millor que el del 2013. Referent a, d'aquestes sis ja n'hem explicat dues, n'hi ha dues que són referent a temes d'establiment, que ha de realitzar Emaya, que les volia realitzar ja ara en el 2013, que simplement són propostes que no fa falta incloure

perquè se dugui a terme, a part que no serien, no estaria dins lo que regula la Llei d'Hisendes Locals per incloure. Després hi ha una de Comissions Obreres, damunt tema de tramitació, dir que clarament els informes diuen que s'ha tramitat correctament. I l'única que ens quedaria seria el tema de dotar una partida de desenvolupament, que ha presentat la Coordinadora d'organització de governamental de cooperació al desenvolupament, una partida específica. Nosaltres, en principi pues l'àrea de Serveis Socials té clares les necessitats que tenim, actualment també l'Equip de Govern, i per això donem una prioritat a lo que són la cobertura de necessitats bàsiques, ja dic amb aquest increment, passem de 2,3 a 3,9 milions d'euros. Mirarem que com ha passat en el 2013, puguem gastar el 100% d'aquesta partida, tan Serveis Socials com Hisenda. Mirarem quins són els mecanismes, un poc els mateixos que han permès en el 2013, per primera vegada, poder gastar el 100% d'aquesta partida. Respecte als temes dels grups municipals Socialista y MÉS, simplement dir-los que jo esperava una telefonada, per poder donar suport a l'esmena que els grups parlamentaris presentarien pel tema de la capitalitat, li dic sincerament Sra. Calvo, jo esperava que es posessin en contacte i Sr. Verger, amb nosaltres, per jo poder fer les gestions que hagués de fer amb el grup parlamentari Popular, se que s'està votant o se fa el debat durant aquesta setmana, i no m'han fet arribar quines són les propostes damunt el tema de capitalitat, perquè vostès duen molt de temps xerrant del tema de capitalitat, i jo sempre he dit que la feina vostès més que criticar lo que estigui fent l'Equip de Govern, l'han de fer aquesta feina, també en els seus grups parlamentaris, tant el de MÉS com el del Partit Socialista. Respecte a ser, nosaltres entenem que amb aquest pressupost, que és millor que el del 2013, hi ha un canvi de tendència que es reflecteix en aquest pressupost, que en el final deixa una xifra del pressupost consolidat, de 538 milions d'euros i una xifra del pressupost propi de l'Ajuntament de 382 milions d'euros. Creiem, o darrera aquest pressupost, hi ha temes que la gent ens ha demanat, que era no pujar els impostos, per tant congelar els impostos, això són, està en les altres propostes que presentem. Mirar de dotar de major doblers, o de major dotació econòmica, lo que eren les ajudes econòmiques urgents, s'ha incrementat un 69%, i permet tot allò que no entrava en el pressupost del 2013, que estigui dedins. Moltes gràcies."

Sr. Batle (PP):

"Gràcies Sr. Martínez. Sr. Verger quan vostè vulgui."

Sr. Verger Martínez (MÉS):

"Molt breument perquè efectivament aquest debat ja el varem tenir en el plenari anterior, l'hem tingut en Comissió, per tant no m'allargaré gaire, simplement perquè consti en acta, recordar que aquests pressuposts s'han tramitat sense, amb una manca absoluta de participació ciutadana, amb un dèficit democràtic, per tant, això avui han vingut entitats, recordar-ho, entre elles la Federació de Veïnats. També recordar que totes les esmenes que s'han presentat han estat rebutjades, tan les que provenien des dels grups polítics, com les que han provingut de la ciutadania, cosa que evidentment encara demostra més aquest dèficit de consens i aquest dèficit democràtic que tenen aquests pressuposts. I simplement, recordar en el Sr. Martínez, que segueix insistint en moltes coses que ja li hem discutit altres vegades, i no avorrirem aquí a la, a tothom amb aquest debat, quan ja l'hem tingut moltes altres vegades. Torn a insistir, hi ha gent que està esperant per intervenir, per tant jo no m'allargaré en contestar. Simplement recordar que aquesta millora d'algunes partides, que hi ha hagut en aquest pressupost, aquests 18 milions més, que hi ha en aquest pressupost respecte del de l'any passat, d'aquest 18, 10 se'n van a les mans de Gesa, per tant. I els altres 8, que milloren efectivament algunes partides, tot això, aquests 18 milions d'increment, es fa amb una base, que és haver endeutat l'Ajuntament. Evidentment els dos mecanismes de pagament de proveïdors, els 100 milions de l'any passat i els 70 de enguany, són 170 milions més de deute, evidentment incrementant molt el deute que hi havia el 2011, i amb aquestes bases, ha permès alleugerir la pressió damunt les partides en el pressupost de enguany, però amb aquestes bases, i amb això hem d'esser conscients. Aquí no hi ha cap signe de millora econòmica, com vostès volen explicar. Aquests 18 milions més que tenim en aquest pressupost, no provenen d'una excel·lent política del Partit Popular, que està fent sortir de la situació, en absolut. Es tracta de que l'Ajuntament s'ha endeutat, i com que l'Ajuntament s'ha endeutat, evidentment a les partides de enguany hem alleugerit la pressió a la baixa de les diferents partides, i hi

ha 18 milions més. Per cert, 10 els dediquen a pagar a Gesa, per tant, bé, uns pressuposts evidentment que mereixen el nostre rebuig i el nostre vot en contra. Gràcies.”

Sr. Batle (PP):

“Gràcies Don Toni, molt amable. Sra. Calvo quan vostè vulgui.”

Sra. Calvo Sastre (PSIB-PSOE):

“Si moltes gràcies Sr. Batle. Efectivament, són uns pressupostos els quals ja hem debatut en aquest plenari, nosaltres tornem a reiterar que aquests pressupostos no suposaran cap millora per la vida de milers i milers de ciutadans. En aquests moments a Palma són uns pressupostos, que segueixen en la línia de la insolidaritat, en qui ho passa pitjor. En el nostre parer són uns pressupostos injustos, perquè a demés els ciutadans paguen més per rebre menys serveis, tot i que es puguin recuperar-ne alguns, han perdut molt més que no aquells que es puguin recuperar. I sobretot són uns pressupostos inservibles, des de la perspectiva de la generació de dinamització econòmica, perquè no trobem una sola partida destinada en això. Ja li varem dir Sr. Batle, nosaltres pensàvem que era un any, ja va fer temps que ho és però enguany en un pressupost que incrementava, d’una manera no significativa però important, era un moment per pal·liar els efectes de la crisi econòmica, i era un moment per intentar tallar aquesta deriva de la no inversió. Nosaltres pensàvem que era un bon moment per iniciar una línia d’inversions, que ajudessin a generar dinamisme econòmic, i contribuir en aquesta ruptura, en aquest punt d’inflexió econòmica que tots volem. Però vostès han decidit anar per un altre camí, vostès han decidit incrementar el deute, però acabar pagant a les grans elèctriques. I sobretot han decidit, incrementar, bé incrementar, gestionar, tenint un benefici, a una empresa com Emaya, que no es destina a res més que a revertir en una empresa, que té una ciutat més bruta que mai. No compartim, però sobretot lo que no compartim, de cap de les maneres, no és que paguem en aquelles companyes, com paguem el rebut de la llum tots els particulars. Lo que no compartim és que tot això ens passa, i minva la despesa social. Amb aquest pressupost vull cridar l’atenció dels ciutadans i d’aquest consistori, amb aquest pressupost lo que estem fent és dinamitar el model d’atenció social que teníem fins ara a la ciutat de Palma. Aquest pressupost, té darrera un procés de desmantellament de la xarxa de Serveis Socials, i del programa d’atenció comunitària d’aquest Ajuntament a dia d’avui. Vostè a més a més d’aplicar una recepta econòmica, apliquen una recepta que té que veure amb el model social. Aquests pressupostos lo que fan és consolidar la idea de que en aquesta ciutat, lo que tenim és beneficència, misericòrdia i caritat. Repartim ajudes d’emergència, que està molt bé en temps de crisi. Però fem molt poc per evitar que la coa de l’ajuda a l’emergència minvi. Nosaltres som partidaris de fer les dues coses, emergència si però sobretot inversió en les persones, i aquest pressupost elimina la inversió a les persones. Aquest pressupost perquè es faci vostè una idea, minva les ajudes en subvencions a les entitats socials, que són les que més inversió fan en les persones en aquests moments. En aquest pressupost, no s’arregla el despropòsit de enguany, que no hem tingut doblers per fer tallers de promoció. Ho sap vostè que tancarà un any contable el 2013, sense que s’hagin duit a terme els programes de promoció social? Acabo Sr. Batle. Aquesta és la realitat del pressupost que vostè aprovarà avui, amb una majoria absoluta i legítima, però deixant a la cuneta, milers de ciutadans i ciutadanes a Palma.”

Sr. Martínez Galiano (PP):

“Gràcies Sr. Batle. Sra. Calvo, esperava algo més, això era un bon moment per vostè, per presentar, vostè que té tantes aspiracions, jo les tinc menys. Però vostè que té tantes aspiracions, era el seu moment per presentar una alternativa real en el projecte que estàvem presentant el Batle Mateu Isern. I, escolti, l’he sentida topicazos, una darrera l’altre. Els pressupostos millors del 2014 que del 2013? Si. Si Sra. Calvo, si, això és una obvietat, és a dir, és un tema objectiu, però escolti, vostè diu no hi ha cap millora, no hi ha. I perquè no han fet una proposta alternativa? Perquè no han presentat una proposta alternativa? Perquè la seva proposta alternativa era la capitalitat, cosa que vostè no m’ha contestat. La Sra. Armengol li ha fet cas i ha presentat una esmena en el Parlament, per treure aquests 25 milions d’euros, que vostè reclama, que el Sr. Isern, amb inversió, li demani en el Sr. Bauzá. Ja li vaig, li he demanat directament, veig que no m’ha contestat perquè segurament no la té. Sra. Calvo, ple de

topicazos, vostè ni tan sols se llegeix el pressupost. Ha dit que Emaya té beneficis. Sap quan hi ha la diferència entre ingressos i gastos? Se l'ha llegida la informació? Són uns 200.000 euros. Vostè està a favor o no està a favor de que Emaya faci inversions per evitar els retalls, les tallades d'aigua que han hagut de patir els ciutadans en qualque moment. Està a favor o no estar a favor? Perquè en neteja, en recollida, no hi ha aquests beneficis que vostè està dient, no existeixen, ni tan sols s'ha llegit lo que era el pressupost. Sr. Verger, miri, jo aquests temes de participació, la participació ja li dic que se fa cada dia, escoltant a la gent. Tot lo que es va criticar en el pressupost del 2013, està inclòs en el 2014, tot. Si vostè tot lo que pot aportar en el debat, és el tema de si paguem o no paguem el llum, proposi quines instal·lacions municipals hem de tancar, per deixar de pagar la factura de llum a Gesa, vostè les proposi, digui que és lo que vol que tanquem, biblioteques, escoles, instal·lacions esportives, i davallarem la factura d'electricitat, proposi això perquè això no és un debat ideològic, dir no pagar a Gesa, això no és un debat ideològic. I li vull dir, perquè jo sempre el sent això, sent el tema dels bancs. Quins ajuntaments d'esquerres no paguen la factura de llum? Quins ajuntaments d'esquerres? Que jo hi vull anar, vull saber com ho fan. Vull saber com ho fan sense que els tallin el llum. Hi ha hagut un canvi Sr. Verger, quan jo vaig arribar, en els pocs mesos, Gesa ens volia tallar el llum. No tan sols ens va amenaçar un pic, dos pics o tres pics, i nosaltres estem fent algo que és presentar un pressupost, que no és electoralista, ja se que a vostès això els costa molt perquè fan política a l'antiga, topicazos de sempre, no presenten una alternativa. No han posat en dubte ni un euro de les decisions que hem presentat en aquest pressupost, com sempre topicazos. Moltes gràcies Sr. Batle."

Es proposa, dictaminada favorablement per la Comissió de Comptes, Economia i Recursos Humans,

Aprovat inicialment el Pressupost General d'aquest Ajuntament, en el Ple extraordinari de 14 de novembre de 2013, corresponent a l'exercici econòmic de 2014, així com les Bases d'Execució i la Plantilla de personal comprensiva de tots els llocs de treball, de conformitat amb el que disposa als articles 168 i 169 del Text Refós de la Llei reguladora de les Hisendes Locals aprovat pel Real Decret Legislatiu 2/2004, de 5 de març, i l'article 18 del Real Decret 500/1990, de 20 d'abril, pel qual es desenvolupa el capítol I del títol VI de la Llei 39/1988.

De l'esmentat pressupost es varen celebrar audiències públiques amb totes les entitats ciutadanes i es va donar compte al Consell Social.

Vistes les alegacions presentades pels interessats durant el període d'informació pública del 16 de novembre al 4 de desembre, ambdós inclosos, que són les següents:

1 de l'Associació de veïns d'Establiments relativa a la incorporació d'una partida pressupostària per a l'execució de les obres de dotació d'aigua i clavegueram als carrers urbans d'Establiments.

1 del Sr. Antonio Clar Soler, de la Sra. Ginesa Ortiz Sánchez, del Sr. Pedro Torres Pons i el Sr. Rafel Morey Pons, relativa a la incorporació de partida pressupostària per a l'execució de les obres de dotació d'aigua i clavegueram al carrer urbà denominat NOU d'Establiments.

1 de la Coordinadora d'Organitzacions no Governamentals de Cooperació al Desenvolupament de les Illes Balears (CONGDIB) relativa a una convocatòria pública per a la cooperació al desenvolupament i la sensibilització.

1 de CCOO relativa a la negociació del capítol I del pressuposts, a la manca de publicitat, a la finalització de mesures de racionalització reducció de la despesa en matèria de personal, a la dotació pressupostària per al diferents llocs de treball que figuren a la RLLT d'aquest

Ajuntament, a les partides per al pagament de la part meritada de la paga extra del mes de desembre de l'any 2012 i a habilitar per al pagament d'hores extres del personal de les brigades d'infraestructures i circulació, així com per la resta dels serveis generals.

21 al·legacions del grup municipal PSOE relatives a: 1 a cultura, 1 a la partida "Centres de dia", 1 a l'àrea d'Habitatge, 1 a l'àrea de Benestar Social, 1 a l'àrea de Sanitat, Mercats i Consum, 1 a les transferències a Palma Activa, 1 a la creació d'un programa de Partenariat de lluita contra la pobresa i la exclusió social en l'àmbit de la família amb menors (infància i adolescents), 1 a la partida de "Servei transport discapacitat", 1 a turisme, 1 a l'àrea d'Urbanisme, 1 a la dotació del defensor de la ciutadania, 1 a la dotació de l'Agència del Voluntariat, 1 a educació, 1 a l'àrea de Joventut, 1 a dinamització econòmica a través de la Llei de capitalitat, 1 a la lluita contra la droga, 1 a la lluita contra la pobresa i exclusió social, 1 a mobilitat, 1 a l'OFIM (Oficina d'Atenció a la Immigració), 1 a la partida de "Subvencions d'interès general" i 1 a la totalitat dels pressuposts.

1 de l'Associació de Veïns Es Raval de Santa Catalina relativa a la total i absoluta anul·lació dels pressuposts.

1 del grup municipal Més per Mallorca relativa a la totalitat del projecte de pressupost, a urbanisme i habitatge, a salut i animals, a educació, a igualtat, a joventut, a medi ambient, a mobilitat sostenible, a ocupació i a serveis socials.

1 de la Federació d'Associacions de Veïns de Palma relativa a la totalitat del pressuposts.

Vist l'informe de l'Interventor de 10 de desembre de 2013

Un cop estudiades i debatudes totes les al·legacions han quedat desestimades.

És per la qual cosa es DICTAMINA FAVORABLEMENT la proposta presentada a la Comissió del Ple de Comptes, Economia i Recursos Humans, proposant al Ple el següent

ACORD

PRIMER.- Desestimar totes les al·legacions presentades contra el Pressupost General, plantilla de personal i Bases d'Execució per a l'exercici de 2014.

SEGON.- Aprovar definitivament el Pressupost General de l'Ajuntament , per l'exercici econòmic de 2014, del qual el resum a nivell de capítols i les Bases d'Execució, s'adjunten com annexos.

TERCER.- Aprovar definitivament la plantilla de personal, comprensiva de tots els llocs de treball reservats a funcionaris, personal laboral i personal eventual, la qual s'adjunta com annex.

QUART.- Remetre còpia de l'expedient a l'Administració de l'Estat i a la Comunitat Autònoma, i que es publiqui en el Butlletí Oficial de les Illes Balears resumit a nivell de capítols, d'acord amb l'article 169 del RD 2/2004, de 5 de març.

ANNEX I

PRESSUPOST DELS ORGANISMES AUTÒNOMS PER A L'ANY 2014, SENSE CONSOLIDAR.

INGRESSOS	HABITATGE	I.M.E.	ESCOLES	I.M.I.	Palma Activa	R.SOCIAL	I.M.O.V	TOTAL OO.AA	OOAA i Propi	
									Propi	sense consolidar
A)OPERAC. CORRENTS										
Cap. I									172.048.621,68	172.048.621,68
Cap. II									21.200.925,84	21.200.925,84
Cap. III	77.076,92	4.546.880,02	784.205,47	89.005,51	14.000,00	565.000,00	1,00	6.076.168,92	85.141.465,20	91.217.634,12
Cap. IV	836.000,00	11.752.576,61	5.881.395,00	11.015.080,28	3.913.159,08	8.000,00	363.496,12	33.769.707,09	84.375.958,68	118.145.665,77
Cap. V	617.419,04	168.599,97	20,00		22.300,00		2.499,00	810.838,01	4.368.200,00	5.179.038,01
B)OPERAC. CAPITAL										
Cap. VI										
Cap. VII	21.710,00	3.281.382,28	113.237,93	227.332,24	50,00		2.000,00	3.645.712,45	8.663.828,60	12.309.541,05
Cap. VIII	48.080,96	90.000,00	11.000,00	60.000,00	20.000,00			229.080,96	1.200.000,00	1.429.080,96
Cap. IX									5.267.500,00	5.267.500,00
TOTAL	1.600.286,92	19.839.438,88	6.789.858,40	11.391.418,03	3.969.509,08	573.000,00	367.996,12	44.531.507,43	382.266.500,00	426.798.007,43

DESPESES**A)OPERAC.
CORRENTS**

Cap. I	780.557,78	4.188.447,00	2.839.837,11	4.147.956,88	3.026.082,17	389.500,00	345.162,12	15.717.543,06	120.860.217,23	136.577.760,29
Cap. II	436.713,07	11.756.111,85	3.555.783,36	6.955.108,91	738.113,12	98.500,00	20.834,00	23.561.164,31	110.556.931,73	134.118.096,04
Cap. III		60.736,14		1.020,00	3.065,16			64.821,30	17.918.870,91	17.983.692,21
Cap. IV	313.225,11	462.761,61	270.000,00		182.198,63	85.000,00		1.313.185,35	87.279.928,94	88.593.114,29
Cap. V									1.200.000,00	1.200.000,00
B)OPERAC. CAPITAL										
Cap. VI	21.710,00	2.948.089,49	113.237,93	227.332,24	50,00		2.000,00	3.312.419,66	7.319.483,73	10.631.903,39

Cap. VII		333.292,79						333.292,79	8.992.430,53	9.325.723,32
Cap. VIII	48.080,96	90.000,00	11.000,00	60.000,00	20.000,00			229.080,96	1.200.000,00	1.429.080,96
Cap. IX									26.938.636,93	26.938.636,93
TOTAL	1.600.286,92	19.839.438,88	6.789.858,40	11.391.418,03	3.969.509,08	573.000,00	367.996,12	44.531.507,43	382.266.500,00	426.798.007,43

AMB CAPITAL SOCIAL QUE PERTANYS ÍNTEGRAMENT A L'ENTITAT LOCAL PER A 2014,SENSE CONSOLIDAR **

INGRESSOS	EMAYA	E.F.M.	E.M.T.	SMAP	TOTAL
A)OPERACIONS CORRENTS					
Capítol I					
Capítol II					
Capítol III	77.614.309,97	8.826.669,27	26.917.031,60	8.788.271,10	122.146.281,94
Capítol IV	25.926.819,98	12.836,36	22.634.473	990.050,00	49.564.179,34
Capítol V	133.236,60		120.661,00	1.098.782,19	1.352.679,79
B)OPERACIONS DE CAPITAL					
Capítol VI			3.204.259,48		3.204.259,48
Capítol VII	4.963.854,33			236.666,67	5.200.521,00
Capítol VIII *	9.900.000,00				9.900.000,00
Capítol IX	4.000.000,00				4.000.000,00
TOTAL	122.538.220,88	8.839.505,62	52.876.425,08	11.113.769,96	195.367.921,54

* inclou tresoreria pròpia

DESPESES	EMAYA	E.F.M.	E.M.T.	SMAP	TOTAL
A) OPERACIONS CORRENTS					
Capítol I	65.912.001,42	4.326.318,92	30.494.836,00	1.113.750,00	101.846.906,34
Capítol II	28.652.470,84	3.149.099,22	18.351.096,00	2.229.500,00	52.382.166,06
Capítol III	1.288.359,07	216.032,63	351.168,16	1.808.786,03	3.664.345,89
Capítol IV					

B)OPERACIONS DE CAPITAL

Capítol VI	15.698.923,52	201.175,54	1.560.936,76		17.461.035,82
Capítol VII					
Capítol VIII		800.000,00			800.000,00
Capítol IX	9.635.230,05	1.024.504,80	500.000,00	7.170.789,97	18.330.524,82
TOTAL	121.186.984,90	9.717.131,11	51.258.036,92	12.322.826,00	194.484.978,93

** Es tracta, en lo possible, d'harmonitzar l'estat de previsions d'ingressos i despeses de les empreses (elaborat segons el PGC 2007) als criteris pressupostaris de l'Ajuntament i OOAA. En aquest sentit, el que ja s'ha pressupostat en exercicis anteriors no es repeteix, ni es contemplen operacions ja reconegudes en exercicis anteriors a 2013

PREVISIÓ INGRESSOS I DESPESES 2014 DE LES SOCIETATS MERCANTILS

	EFM	SMAP	EMAYA	EMT	TOTAL
1. Import net de la xifra de negocis	8.804.614,01	4.558.764,13	77.614.216,41	25.856.897,00	116.834.491,55
2. Variació d'existències		6.500.000,00			6.500.000,00
3. Treballs de l'empresa per al seu actiu		0,00	18.751,36		18.751,36
	-				
4. Aprovisionaments	1.523.060,79	-6.500.000,00	-19.114.878,40	-8.124.266,00	-35.262.205,19
5. Altres ingressos d'explotació	22.055,26	2.305.050,00	25.926.819,98	23.815.269,00	52.069.194,24
	-				
6. Despeses de personal	4.320.241,55	-1.113.750,00	-65.912.001,42	-30.494.836,00	-101.840.828,97
	-				
7. Altres despeses d'explotació	1.755.702,29	-2.229.500,00	-10.519.682,41	-10.226.830,00	-24.731.714,70
8. Amortització de l'immobilitzat	-433.859,52	-2.000.000,00	-13.031.036,02	-3.251.002,00	-18.715.897,54
9. Imputació de subvencions d'immobilitzat no financer		164.846,62	3.777.027,47	501.740,00	4.443.614,09
11. Deteriorament i resultat per alienacions de l'immobilitzat				2.274.196,00	2.274.196,00
12. Altres resultats			2.602.434,33		
	793.805,12	1.685.410,75	1.361.651,30	351.168,00	4.192.035,17

A.1) RESULTAT D'EXPLOTACIÓ

7. Altres interessos i ingressos assimilats	12.836,36				12.836,36
12. Ingressos financers.		125.000,00	133.236,60		258.236,60
13. Despeses financeres	-216.032,63	-1.808.786,03	-1.288.359,07	-351.168,00	-3.664.345,73
A.2 RESULTAT FINANCER	-203.196,27	-1.683.786,03	-1.155.122,47	-351.168,00	-3.393.272,77

A.3 RESULTAT ABANS D'IMPOSTOS

17. Impost sobre beneficis	590.608,85	1.624,72	206.528,84	0,00	798.762,41
		-4,06			-4,06
A.5 RESULTAT DE L'EXERCICI	590.608,85	1.620,66	206.528,84	0,00	798.758,35

<u>INGRESSOS</u>	PROPI I OO.AA. sense consolidar	Transfer. Internes	PROPI I OO.AA. Consolidats	S.Merc.depend. Corporació	TOTAL SENSE Consolidar	Ajustaments de consolidació	TOTAL CONSOLIDAT AMB SOCIETAT MERCARTILS
A)OPER. CORRENTS							
Capítol I	172.048.621,68		172.048.621,68		172.048.621,68		172.048.621,68
Capítol II	21.200.925,84		21.200.925,84		21.200.925,84		21.200.925,84
Capítol III	91.217.634,12		91.217.634,12	122.146.281,94	213.363.916,06	5.852.704,56	207.511.211,50
Capítol IV	118.145.665,77	34.161.007,09	83.984.658,68	49.564.179,34	133.548.838,02	41.414.691,14	92.134.146,88
Capítol V	5.179.038,01		5.179.038,01	1.352.679,79	6.531.717,80	1.912.173,56	4.619.544,24
B)OPER. CAPITAL							
Capítol VI				3.204.259,48	3.204.259,48		3.204.259,48
Capítol VII	12.309.541,05	3.645.712,45	8.663.828,60	5.200.521,00	13.864.349,60	-1.677.840,30	15.542.189,90
Capítol VIII	1.429.080,96		1.429.080,96	9.900.000,00	11.329.080,96	-2.000.000,00	13.329.080,96
Capítol IX	5.267.500,00		5.267.500,00	4.000.000,00	9.267.500,00		9.267.500,00
TOTAL	426.798.007,43	37.806.719,54	388.991.287,89	195.367.921,54	584.359.209,43	45.501.728,96	538.857.480,47

DESPESES**A) OPER.
CORRENTS**

Capítol I	136.577.760,29		136.577.760,29	101.846.906,34	238.424.666,63		238.424.666,63
Capítol II	134.118.096,04		134.118.096,04	52.382.166,06	186.500.262,10	3.050.371,15	183.449.890,95
Capítol III	17.983.692,21		17.983.692,21	3.664.345,89	21.648.038,10		21.648.038,10
Capítol IV	88.593.114,29	34.161.007,09	54.432.107,20		54.432.107,20	41.414.691,14	13.017.416,06
Capítol V	1.200.000,00		1.200.000,00		1.200.000,00		1.200.000,00

**B) OPER. DE
CAPITAL
Capítol V**

Capítol VI	10.631.903,39		10.631.903,39	17.461.035,82	28.092.939,21		28.092.939,21
Capítol VII	9.325.723,32	3.645.712,45	5.680.010,87		5.680.010,87	236.666,67	5.443.344,20
Capítol VIII	1.429.080,96		1.429.080,96	800.000,00	2.229.080,96	800.000,00	1.429.080,96
Capítol IX	26.938.636,93		26.938.636,93	18.330.524,82	45.269.161,75		45.269.161,75

TOTAL	426.798.007,43	37.806.719,54	388.991.287,89	194.484.978,93	583.476.266,82	45.501.728,96	537.974.537,86
--------------	-----------------------	----------------------	-----------------------	-----------------------	-----------------------	----------------------	-----------------------

I LA CONSOLIDACIÓ, QUE A NIVELL D'AREA DE DESPESES ÉS LA SEGÜENT:

PRESSUPOSTS CONSOLIDAT PER AREES DE DESPESES

AREA DE DESPESA	PROPI	OO.AA.	EMPRESSES	TOTAL	AJUSTAMENTS	TOTAL CONSOLIDAT
0. DEUTE PÚBLICA	44.257.507,84	0,00		44.257.507,84		44.257.507,84
1. SERV. PUBL. BÀSICS	174.768.691,21	1.968.283,04	143.226.942,01	319.963.916,26	20.479.425,45	299.484.490,81
2. ACT. PROTEC. I PROM.SOC.	31.265.985,35	3.625.564,62		34.891.549,97	4.545.895,03	30.345.654,94
3. PROD. DE BENS PUB.PREF.	46.477.340,80	26.629.297,28		73.106.638,08	21.995.390,88	51.111.247,20

4. ACT. CARÀCTER. ECON.	27.039.089,72	916.944,46	51.258.036,92	79.214.071,10	23.033.580,81	56.180.490,29
9. ACT. CARÀCTER GRAL.	58.457.885,08	11.391.418,03		69.849.303,11	13.254.156,33	56.595.146,78
	382.266.500,00	44.531.507,43	194.484.978,93	621.282.986,36	83.308.448,50	537.974.537,86

PRESSUPOST CONSOLIDAT A NIVELL D'ÀREA DE DESPESA (art.118,1 RD 500/1990)

ÀREA DE DESPESA

	0	1	2	3	4	9	TOTAL
I		151.718.381,70	11.903.252,69	16.404.511,99	32.295.796,76	26.102.723,49	238.424.666,63
II		99.397.352,59	12.134.637,09	26.896.317,25	18.935.125,98	26.086.458,04	183.449.890,95
III	17.318.870,91	3.313.177,73	3.065,16	60.736,14	351.168,16	601.020,00	21.648.038,10
IV		1.449.932,82	6.133.000,00	3.949.261,61	1.130.698,63	354.523,00	13.017.416,06
V						1.200.000,00	1.200.000,00
VI		22.023.752,78	151.700,00	3.366.127,42	1.560.936,76	990.422,25	28.092.939,21
VII		3.703.287,41	0,00	333.292,79	1.406.764,00	0,00	5.443.344,20
VIII		48.080,96	20.000,00	101.000,00		1.260.000,00	1.429.080,96
IX	26.938.636,93	17.830.524,82		0,00	500.000,00		45.269.161,75
TOTAL	44.257.507,84	299.484.490,81	30.345.654,94	51.111.247,20	56.180.490,29	56.595.146,78	537.974.537,86

ANNEX II

RESUM PLANTILLA 2014**HABILITACIÓ ESTATAL – 4**

ESCALA	SUBESCALA / COS	ESPECIALITAT	GRUP	NÚM.
HE	SUBESCALA DE SECRETARIA AMB CATEGORIA ENTRADA	SENSE ESPECIALITAT	A1	1
HE	SUBESCALA DE SECRETARIA AMB CATEGORIA SUPERIOR	SENSE ESPECIALITAT	A1	1
HE	SUBESCALA D'INTERVENCIÓ - TRESORERIA AMB CATEGORIA ENTRADA	SENSE ESPECIALITAT	A1	1
HE	SUBESCALA D'INTERVENCIÓ - TRESORERIA AMB CATEGORIA SUPERIOR	SENSE ESPECIALITAT	A1	1

ADMINISTRACIÓ GENERAL – 615

ESCALA	SUBESCALA / COS	ESPECIALITAT	GRUP	NÚM.
AG	SUBESCALA TÈCNICA (TAG)	SENSE ESPECIALITAT	A1	55
AG	SUBESCALA DE GESTIÓ	SENSE ESPECIALITAT	A2	17
AG	SUBESCALA ADMINISTRATIVA	SENSE ESPECIALITAT	C1	230
AG	SUBESCALA AUXILIAR	SENSE ESPECIALITAT	C2	281
AG	SUBESCALA SUBALTERNA	SENSE ESPECIALITAT	AP	31
AG	SUBESCALA SUBALTERNA	TELEFONISTA	AP	1

ADMINISTRACIÓ ESPECIAL – 1780

ESCALA	SUBESCALA / COS	ESPECIALITAT	GRUP	NÚM.
AE	BANDA DE MÚSICA	DIRECTOR/A DE BANDA DE MÚSICA	A1	1
AE	BANDA DE MÚSICA	PROFESSOR/A DE MÚSICA - BOMBARDÍ/TUBA	A1	2
AE	BANDA DE MÚSICA	PROFESSOR/A DE MÚSICA - CLARINET	A1	13
AE	BANDA DE MÚSICA	PROFESSOR/A DE MÚSICA - FAGOT	A1	2
AE	BANDA DE MÚSICA	PROFESSOR/A DE MÚSICA - FLAUTA	A1	2
AE	BANDA DE MÚSICA	PROFESSOR/A DE MÚSICA - OBOÈ	A1	2
AE	BANDA DE MÚSICA	PROFESSOR/A DE MÚSICA - PERCUSSIÓ	A1	4

AE	BANDA DE MÚSICA	PROFESSOR/A DE MÚSICA - SAXÒFON	A1	5
AE	BANDA DE MÚSICA	PROFESSOR/A DE MÚSICA - TROMBÓ	A1	3
AE	BANDA DE MÚSICA	PROFESSOR/A DE MÚSICA - TROMPA	A1	3
AE	BANDA DE MÚSICA	PROFESSOR/A DE MÚSICA - TROMPETA/FISCORN	A1	5
AE	BANDA DE MÚSICA	PROFESSOR/A DE MÚSICA - TUBA	A1	3
AE	BANDA DE MÚSICA	SUBDIRECTOR/A DE BANDA DE MÚSICA	A1	1
AE	COMISSARI/ÀRIA DE POLICIA LOCAL	SENSE ESPECIALITAT	A1	4
AE	INTENDENT DE POLICIA LOCAL	SENSE ESPECIALITAT	A1	2
AE	MAJOR DE POLICIA LOCAL	SENSE ESPECIALITAT	A1	5
AE	OFICIAL DEL SERVEI CONTRA INCENDIS I SALVAMENT	SENSE ESPECIALITAT	A1	1
AE	SUBESCALA TÈCNICA SUPERIOR (TAE SUPERIOR)	ARQUEOLOGIA	A1	1
AE	SUBESCALA TÈCNICA SUPERIOR (TAE SUPERIOR)	ARQUITECTURA	A1	16
AE	SUBESCALA TÈCNICA SUPERIOR (TAE SUPERIOR)	ARXIVER/A BIBLIOTECARI/ÀRIA	A1	1
AE	SUBESCALA TÈCNICA SUPERIOR (TAE SUPERIOR)	ASSESSOR/A LINGÜÍSTIC/A	A1	3
AE	SUBESCALA TÈCNICA SUPERIOR (TAE SUPERIOR)	BIOLOGIA	A1	1
AE	SUBESCALA TÈCNICA SUPERIOR (TAE SUPERIOR)	CIÈNCIES DE LA INFORMACIÓ	A1	3
AE	SUBESCALA TÈCNICA SUPERIOR (TAE SUPERIOR)	CONSUM	A1	1
AE	SUBESCALA TÈCNICA SUPERIOR (TAE SUPERIOR)	COORDINADOR/A DE BIBLIOTECA	A1	1
AE	SUBESCALA TÈCNICA SUPERIOR (TAE SUPERIOR)	CRONISTA	A1	1
AE	SUBESCALA TÈCNICA SUPERIOR (TAE SUPERIOR)	ECONOMIA	A1	4
AE	SUBESCALA TÈCNICA SUPERIOR (TAE SUPERIOR)	ENGINYER/A DE CAMINS, CANALS I PORTS	A1	4
AE	SUBESCALA TÈCNICA SUPERIOR (TAE SUPERIOR)	ENGINYER/A INDUSTRIAL	A1	8
AE	SUBESCALA TÈCNICA SUPERIOR (TAE SUPERIOR)	ENGINYERIA AGRÒNOMA	A1	1
AE	SUBESCALA TÈCNICA SUPERIOR (TAE SUPERIOR)	ESCOLA	A1	3
AE	SUBESCALA TÈCNICA SUPERIOR (TAE SUPERIOR)	FORMACIÓ I QUALITAT	A1	1
AE	SUBESCALA TÈCNICA SUPERIOR (TAE SUPERIOR)	INSPECCIÓ QUÍMICA - FARMACÈUTICA	A1	1
AE	SUBESCALA TÈCNICA SUPERIOR (TAE SUPERIOR)	LLETRAT/ADA ASSESSOR/A	A1	4

AE	SUBESCALA TÈCNICA SUPERIOR (TAE SUPERIOR)	MEDI AMBIENT	A1	3
AE	SUBESCALA TÈCNICA SUPERIOR (TAE SUPERIOR)	METGE/ESSA	A1	1
AE	SUBESCALA TÈCNICA SUPERIOR (TAE SUPERIOR)	PEDAGOGIA	A1	4
AE	SUBESCALA TÈCNICA SUPERIOR (TAE SUPERIOR)	PREVENCIÓ	A1	1
AE	SUBESCALA TÈCNICA SUPERIOR (TAE SUPERIOR)	PSICÒLEG/A DE QUALITAT	A1	1
AE	SUBESCALA TÈCNICA SUPERIOR (TAE SUPERIOR)	PSICOLOGIA	A1	19
AE	SUBESCALA TÈCNICA SUPERIOR (TAE SUPERIOR)	QUÍMICA	A1	3
AE	SUBESCALA TÈCNICA SUPERIOR (TAE SUPERIOR)	SENSE ESPECIALITAT	A1	2
AE	SUBESCALA TÈCNICA SUPERIOR (TAE SUPERIOR)	TÈCNIC/A DE QUALITAT	A1	1
AE	SUBESCALA TÈCNICA SUPERIOR (TAE SUPERIOR)	VETERINARI/ÀRIA	A1	3
AE	INSPECTOR/A DE POLICIA LOCAL	SENSE ESPECIALITAT	A2	8
AE	OFICIAL DEL SERVEI CONTRA INCENDIS I SALVAMENT	SENSE ESPECIALITAT	A2	2
AE	SUBESCALA TÈCNICA MITJA (TAE MITJÀ)	AJUDANT/A D'ARXIU	A2	1
AE	SUBESCALA TÈCNICA MITJA (TAE MITJÀ)	AJUDANT/A DE BIBLIOTECA	A2	5
AE	SUBESCALA TÈCNICA MITJA (TAE MITJÀ)	ANIMADOR/A SOCIOCULTURAL	A2	8
AE	SUBESCALA TÈCNICA MITJA (TAE MITJÀ)	ARQUITECTURA TÈCNICA	A2	27
AE	SUBESCALA TÈCNICA MITJA (TAE MITJÀ)	CONSERVADOR/A I RESTAURADOR/A DE BENS CULTURALS	A2	1
AE	SUBESCALA TÈCNICA MITJA (TAE MITJÀ)	COORDINADOR/A DE TEATRES MUNICIPALS	A2	1
AE	SUBESCALA TÈCNICA MITJA (TAE MITJÀ)	EDUCACIÓ GENERAL BÀSICA (EGB)	A2	2
AE	SUBESCALA TÈCNICA MITJA (TAE MITJÀ)	EDUCADOR/A SOCIAL	A2	36
AE	SUBESCALA TÈCNICA MITJA (TAE MITJÀ)	EMPRESARIALS	A2	2
AE	SUBESCALA TÈCNICA MITJA (TAE MITJÀ)	ENGINYERIA TÈCNICA AGRÍCOLA	A2	3
AE	SUBESCALA TÈCNICA MITJA (TAE MITJÀ)	ENGINYERIA TÈCNICA D'OBRES PÚBLIQUES	A2	11
AE	SUBESCALA TÈCNICA MITJA (TAE MITJÀ)	ENGINYERIA TÈCNICA INDUSTRIAL	A2	11
AE	SUBESCALA TÈCNICA MITJA (TAE MITJÀ)	GESTIÓ CULTURAL	A2	1

AE	SUBESCALA TÈCNICA MITJA (TAE MITJÀ)	GESTOR/A D'EXPOSICIONS	A2	1
AE	SUBESCALA TÈCNICA MITJA (TAE MITJÀ)	INFERMERIA	A2	2
AE	SUBESCALA TÈCNICA MITJA (TAE MITJÀ)	INFORMÀTICA	A2	2
AE	SUBESCALA TÈCNICA MITJA (TAE MITJÀ)	OPERADOR/A DE PANTALLA	A2	1
AE	SUBESCALA TÈCNICA MITJA (TAE MITJÀ)	RELACIONS LABORALS	A2	2
AE	SUBESCALA TÈCNICA MITJA (TAE MITJÀ)	RESTAURADOR/A	A2	1
AE	SUBESCALA TÈCNICA MITJA (TAE MITJÀ)	SEGURETAT I SALUT EN OBRES	A2	1
AE	SUBESCALA TÈCNICA MITJA (TAE MITJÀ)	SEGURETAT LABORAL	A2	3
AE	SUBESCALA TÈCNICA MITJA (TAE MITJÀ)	SENSE ESPECIALITAT	A2	1
AE	SUBESCALA TÈCNICA MITJA (TAE MITJÀ)	TÈCNIC/A INFORMÀTIC/A	A2	1
AE	SUBESCALA TÈCNICA MITJA (TAE MITJÀ)	TOPOGRAFIA	A2	2
AE	SUBESCALA TÈCNICA MITJA (TAE MITJÀ)	TREBALLADOR/A SOCIAL	A2	89
AE	SUBINSPECTOR/A DE POLICIA LOCAL	SENSE ESPECIALITAT	A2	27
AE	COMESSES ESPECIALS	AJUDANT/A DE LABORATORI	C1	1
AE	COMESSES ESPECIALS	AJUDANT/A D'ESPECTACLES	C1	3
AE	COMESSES ESPECIALS	AJUDANT/A D'OBRES	C1	5
AE	COMESSES ESPECIALS	ANIMADOR/A SOCIOCULTURAL	C1	5
AE	COMESSES ESPECIALS	AUXILIAR D'ARXIU	C1	4
AE	COMESSES ESPECIALS	AUXILIAR DE BIBLIOTECA	C1	27
AE	COMESSES ESPECIALS	CONTROLADOR/A DE TRÀNSIT	C1	7
AE	COMESSES ESPECIALS	EDUCACIÓ DE MEDI OBERT	C1	1
AE	COMESSES ESPECIALS	INSPECTOR/A DE CONSUM	C1	10
AE	COMESSES ESPECIALS	INTÈRPRET INFORMADOR/A	C1	11
AE	COMESSES ESPECIALS	OPERADOR/A DE PANTALLA	C1	3
AE	COMESSES ESPECIALS	TÈCNIC/A DE MANTENIMENT	C1	1
AE	COMESSES ESPECIALS	ZELADOR/A D'OBRES	C1	12
AE	ENCARREGAT/ADA DE PERSONAL D'OFICIS	SENSE ESPECIALITAT	C1	4
AE	OFICIAL DE POLICIA LOCAL	SENSE ESPECIALITAT	C1	84
AE	POLICIA LOCAL	SENSE ESPECIALITAT	C1	754
AE	SERGEANT DEL SERVEI CONTRA INCENDIS I SALVAMENT	SENSE ESPECIALITAT	C1	9
AE	SUBESCALA TÈCNICA AUXILIAR	DELINEANT/A	C1	30
AE	SUBESCALA TÈCNICA AUXILIAR	TÈCNIC/A INSTAL·LACIONS ELECTROTÈCNiques	C1	1
AE	SUBESCALA TÈCNICA AUXILIAR	TÈCNIC/A PREVENCIÓ	C1	1
AE	SUBESCALA TÈCNICA INFORMÀTICA	SENSE ESPECIALITAT	C1	2

AE	SUBOFICIAL DEL SERVEI CONTRA INCENDIS I SALVAMENT	SENSE ESPECIALITAT	C1	2
AE	BOMBER/A DEL SERVEI CONTRA INCENDIS I SALVAMENT	SENSE ESPECIALITAT	C2	194
AE	CAPORAL DEL SERVEI CONTRA INCENDIS I SALVAMENT	SENSE ESPECIALITAT	C2	27
AE	COMESSES ESPECIALS	AUXILIAR DE LABORATORI	C2	3
AE	COMESSES ESPECIALS	AUXILIAR D'INSPECCIÓ PADRONAL	C2	2
AE	COMESSES ESPECIALS	COORDINADOR/A DE NETEJA	C2	1
AE	COMESSES ESPECIALS	MAJORDOMIA	C2	1
AE	COMESSES ESPECIALS	NOTIFICADOR/A	C2	15
AE	COMESSES ESPECIALS	PROFESSOR/A DE DOMA I MUNTA	C2	1
AE	COMESSES ESPECIALS	SUB-MAJORDOMIA	C2	2
AE	COMESSES ESPECIALS	TREBALLADOR/A FAMILIAR	C2	16
AE	MESTRE/A DE PERSONAL D'OFICIS	SENSE ESPECIALITAT	C2	4
AE	OFICIAL DE PERSONAL D'OFICIS	AVIFAUNA	C2	1
AE	OFICIAL DE PERSONAL D'OFICIS	CONDUCCIÓ	C2	12
AE	OFICIAL DE PERSONAL D'OFICIS	ELECTRICISTA	C2	8
AE	OFICIAL DE PERSONAL D'OFICIS	FARISTOLER/A	C2	2
AE	OFICIAL DE PERSONAL D'OFICIS	JARDINERIA	C2	7
AE	OFICIAL DE PERSONAL D'OFICIS	LLANTERNER/A	C2	1
AE	OFICIAL DE PERSONAL D'OFICIS	MAGATZEMER/A	C2	1
AE	OFICIAL DE PERSONAL D'OFICIS	MECÀNIC/A	C2	9
AE	OFICIAL DE PERSONAL D'OFICIS	PICAPEDRER/A	C2	6
AE	OFICIAL DE PERSONAL D'OFICIS	PICAPEDRER/A FESTES	C2	6
AE	OFICIAL DE PERSONAL D'OFICIS	SENSE ESPECIALITAT	C2	12
AE	OFICIAL DE PERSONAL D'OFICIS	XOFER	C2	4
AE	AJUDANT DE PERSONAL D'OFICIS	SENSE ESPECIALITAT	AP	63
AE	COMESSES ESPECIALS	AJUDANT/A D'ESPAYS ESCÈNICS	AP	3

PERSONAL LABORALS – 11

CATEGORIA	ESPECIALITAT	NIVELL	NÚM.
TÈCNIC/A TITULAT/ADA SUPERIOR	SENSE ESPECIALITAT	00	1
ADMINISTRATIU/IVA	SENSE ESPECIALITAT	2	1
ADMINISTRATIU/IVA	SENSE ESPECIALITAT	3	1
AUXILIAR INFORMADOR/A	SENSE ESPECIALITAT	5	1
OFICIAL/A 1ª	SENSE ESPECIALITAT	5	2
CONTROL TAQUILLA I VIGILÀNCIA C. BELLVER	SENSE ESPECIALITAT	6	1
OFICIAL/A 2ª	SENSE ESPECIALITAT	6	1
AJUDANT/A	SENSE ESPECIALITAT	7	1
PEÓ	SENSE ESPECIALITAT	8	1
PERSONAL DE NETEJA	SENSE ESPECIALITAT	8	1

PERSONAL EVENTUAL – 16

PLAÇA	GRUP	NÚM.
PERSONAL EVENTUAL SUBGRUP A1	A1	2
PERSONAL EVENTUAL SUBGRUP C1	C1	8
PERSONAL EVENTUAL SUBGRUP C2	C2	6

ÒRGANS DIRECTIUS – 17

PLAÇA	GRUP	NÚM.
ÒRGAN DIRECTIU SUBGRUP A1	A1	17

ÒRGANS SUPERIORS – 29

PLAÇA	NÚM.
ÒRGAN SUPERIOR	29

TOTAL - 2472

PLANTILLA ORGÀNICA DE L'INSTITUT MUNICIPAL DE L'ESPORT 2014

GERENT (PERSONAL DIRECTIU)

NÚM.	CATEGORIES	NIVELL
1	CAP D'ÀREA ECONÒMICADMINISTRATIVA	1
1	CAP D'ÀREA DE GESTIÓ I RECURSOS HUMANS	1
1	CAP D'ÀREA DE MANTENIMENT I OBRES	
1		
1	CAP D'ÀREA DE SERVEIS ESPORTIUS	1
1	CAP D'ÀREA DE SERVEIS JURÍDICS	1
6	DIRECTOR D'INSTAL·LACIONS	2
8	CAP DE DEPARTAMENT	3
3	CAP DE SECCIÓ	4
6	CAPATÀS	5
3	CAP D'UNITAT ADMINISTRATIVA	
5		
1	OPERADOR	5
6	COORDINADOR D'ACTIVITATS	6
2	ENCARREGAT	6
2	OFICIAL ADMINISTRACIÓ	6
11	ADMINISTRATIU	
7		
7	OFICIAL 1ª MANTENIMENT	7
3	TÈCNIC AUXILIAR GESTIÓ I MANTENIMENT	7
1	XOFER	7

12	AUX. ADMINISTRATIU	8
3	OFICIAL 2ª MANTENIMENT	8
15	RECEPCIONISTA	8
9	OPERARI	9
2	ORDENANÇA	9
105		

**PATRONAT MUNICIPAL DE L'HABITATGE
PLANTILLA 2014**

- 1 GERENT (sense consignació pressupostària)
 - 2 ARQUITECTES
 - 3 ADVOCATS
 - 1 ECONOMISTA
 - 2 ARQUITECTES TÈCNICS
 - 2 ASISTENTS SOCIALS
 - 1 SECRETARIA DE DIRECCIÓ
 - 7 AUXILIARS ADMINISTRATIUS
- 19

PATRONAT MUNICIPAL D'ESCOLES D'INFANTS DE PALMA

PLANTILLA ORGÀNICA 2014

CATEGORIA	TOTAL
Director/a - Gerent	1
Mestres	29
Tècnics Superiors (Cicle Formatiu superior)	10
Tècnics Superiors a temps parcial (C.F superior)	19
Cap d'administració	1
Director Pedagògic	1
Treballadors socials	2
Administratius	4
Cuiners	3
Mantenidors	2
Netejadors	6
Ajudant de cuina	3
Auxiliar de serveis	1
TOTAL PLANTILLA	82

PERSONAL ADSCRIT	TOTAL
Tècnic mitjà d'administració	1

INSTITUT MUNICIPAL DE COORDINACIÓ OBRES VIÀRIES
Plantilla de personal 2014

Gerent		1
Cap Secció Tècnic		1
Cap de Secció Administració		1
Ajudant d'Obres		5
Auxiliar Administratiu	3	
Total		11

PLANTILLA ORGÀNICA DE L'INSTITUT MUNICIPAL D'INNOVACIÓ 2014

	Nombre de llocs de
feina	
Director Gerent.....	1
Cap de Departament	4
Tècnic de Sistemes	2
Cap de Secció	3
Administrador Base de Dades	1
Administrador de Xarxa	1
Resp. Presa Dades Topog. Fotog.	1
Resp. Informàtica Cadastre	1
Resp. Control Qualitat-Manten.	1
Resp. Explotació Gràfica	1
Resp. Presa Dades Fis.-Jurid.	1
Resp. Desenvolupament	1
Analista de Sistemes	2
Analista A	2
Tècnic Superior	1
Analista B	4
Analista Programador	5
Programador 1a.	4
Analista Processos Administ.	1
Recursos Humans	1
Controlador Qualitat-Manten.	1
Cap Operadors Gràfics	1
Cap Brigada Topografia	4
Operador Fotogrametria	6
Programador 2a	7
Tècnic 2a	1
Ajud. Coord. Projectes.....	1
Cap de Sala	1
Tècnics de Xarxa	3
Cap Equip Agents Cadastrals	3
Secretaria Direcció	1
Resp. Centre Docum. Cartogàfica	1

Administratiu Comptable	1
Secretaria Recep/Atenció Públic	1
Auxiliar Administratiu Recursos Humans	1
Operador de Vax	2
Operador de Gestió	5
Operador Gràfic A	3
Ajudant Control Qualit.-Manten.	1
Agent Cadastral	8
Auxiliar Administratiu Compres	1
Auxiliar Administratiu	1
Operador Topografia	1
Auxiliar de Serveis Generals	2
total plantilla personal laboral indefinit	95

PALMA ACTIVA.- Plantilla personal 2014

PLANTILLA ORGÀNICA

Nombre Places	Denominació Lloc de Treball	Grup Professional
1	Cap d'Àrea d'Ocupació	1
1	Cap d'Àrea de Formació	1
1	Cap d'Àrea de Promoció Econòmica	1
1	Cap d'Àrea Juridic Administratiu	1
1	Cap d'Àrea Econòmic i Financer	2
1	Cap d'Àrea de Recursos Humans	2
1	Tècnic Economista	1
1	Tècnic Jurídic administratiu	1
1	Tècnic Recursos Humans	1
1	Tècnic Estudis i Projectes	1
4	Tècnic Ocupació	1
6	Tècnic Formació	1
4	Tècnic Promoció Econòmica	1
2	Tècnic Comunicació	1
1	Tècnic Gestió Econòmica	2
10	Tècnic Ocupació	2
2	Tècnic Promocio Econòmica	2
1	Tècnic Estudis i Projectes NNTT	2
7	Administratiu/va	5
10	Auxiliar Administratiu/va	7
57		

PERSONAL INDEFINIT

Nombre Places	Denominació Lloc de Treball	Grup Professional
5	Tècnic AODL Promoció Econòmica	1
2	Tècnic AODL Promoció Econòmica	2

2	Tècnic AODL Ocupació	2
2	Tècnic Ocupació	2
1	Tècnic Formació	2
1	Tècnic Recursos Humans	2
1	Tècnic Sociòleg Observatori	1
1	Tècnic Estadístic Observatori	2
1	T.E. Manteniment	3
1	Auxiliar Manteniment	7
1	Administratiu/va	5
4	Auxiliar Administratiu/va	7
22		

**PATRONAT MUNICIPAL DE REALLOTJAMENT I REINSECCIÓ SOCIAL
ESTRUCTURA DE LA PLANTILLA DE PERSONAL PER A L'ANY 2014.**

PLANTILLA ORGÀNICA

Nombre de Places	Denominació Lloc de Treball	Grup Professional
1	DIRECTOR -GERENT	0
1	T. G. MITJA - GESTIÓ ECONÒMICA	1
2	T. G. MITJÀ -TREBALLADOR SOCIAL	1
1	T.G. MITJÀ - EDUCADOR DE M. OBERT	1
1	T. G. MITJÀ - ORIENTADOR LABORAL	1
1	TREBALLADOR/RA FAMILIAR	6
7		

PERSONAL INDEFINIT PROGRAMES

Nombre de Places	Denominació Lloc de Treball	Grup Professional
1	T.G. MITJÀ - EDUCADOR DE M. OBERT	1
1	T. G. MITJÀ - PROFESSOR	1
1	T. G. MITJÀ – ASSESSOR JURIDIC	1
3		

AJUNTAMENT DE PALMA

DIRECCIÓ ECONÒMICA- FINANCERA

TEXT REFÓS DE LES BASES D'EXECUCIÓDEL PRESSUPOST GENERAL CORRESPONENT A L'EXERCICI DE 2014BASE :

D'acord amb l'article 165.1 del Reial decret legislatiu 2/2004, de 5 de març, pel que s'aprova el text refós de la llei reguladora de les hisendes locals, s'estableixen les Bases d'execució que han de regir els Pressupostos de l'Ajuntament de Palma, dels seus Organismes Autònoms, de les societats mercantils de capital íntegrament municipal, així com a qualsevol entitat dependent, en els termes que per a aquestes s'estableixin a l'exercici de dos mil catorze.

DEL PRESSUPOSTBASE 1:

El PRESSUPOST GENERAL de l'Ajuntament de Palma constitueix l'expressió xifrada, conjunta i sistemàtica de:

- a) Les obligacions que, com a màxim, poden reconèixer la mateixa corporació i els organismes autònoms, i els drets que prevegin liquidar durant el present exercici.
- b) Les previsions d'ingressos i despeses de les societats mercantils el capital social de les quals pertanyi íntegrament a aquesta corporació.

BASE 2: PRESSUPOSTS QUE INTEGREN EL PRESSUPOST GENERAL

1. En termes harmonitzats el Pressupost General agregat ascendeix a 622.165.928,97 € en el seu estat d'ingressos i 621.282.986,36 € el de despeses.
2. En el pressupost de l'Ajuntament de Palma i dels seus organismes autònoms s'aproven crèdits per les quanties que es detallen seguidament, que se finançaran amb drets a liquidar per igual quantia.

Ajuntament de Palma	382.266.500,00
Organismes Autònoms	
Patronat Municipal de l'Habitatge	1.600.286,92
Institut Municipal de l'Esport	19.839.438,88

Patronat Municipal d'Escoles d'Infants	6.789.858,40
Institut Municipal d'Innovació	11.391.418,03
Agència de Desenvolupament Local Palma Activa	3.969.509,08
Patronat Municipal de Reallotjament i Reinserció Social	573.000,00
Institut Municipal d'Obres Viàries	367.996,12
Total	426.798.007,43

3. S'aproven els estats de previsió de despeses i ingressos de les següents societats mercantils amb capital que pertany integrament a l'Ajuntament de Palma, que presenten els següents resultats :

Societats mercantils	Euros
Empresa Municipal d'Aigües i Clavegueram (EMAYA).	206.528,84€
Empresa Municipal de Transports Urbans de Palma de Mallorca, S.A. (EMT)	0,00€
Empresa Funerària Municipal S.A. (EFMSA).	590.608,64€
Societat Municipal d'Aparcaments i Projectes de Palma (SMAP).	1.620,66€
Total	798.758,14€

4. La gestió i el desenvolupament dels pressuposts de les societats mercantils i demes entitats dependents de l'Ajuntament es regiran per la seva legislació específica i els seus estatuts propis, llevat d'allò que els sigui aplicable segons aquestes bases.

BASE 3: ESTATS CONSOLIDATS DEL PRESSUPOST GENERAL

D'acord amb el disposat a l'article 166.1.c) del Text refós de la Llei d'hisendes locals una vegada eliminades les operacions internes, l'estat de consolidació del Pressupost General de l'Ajuntament de Palma es de 538.857.480,47 € a ingressos i de 537.974.537,86 € a despeses.

BASE 4: ÀMBIT TEMPORAL

1. L'exercici pressupostari coincidirà amb l'any natural i a ell s'imputarà:

a) Els drets liquidats durant la seva vigència, qualsevol sigui el període que derivin.

b) Les obligacions econòmiques reconegudes fins a 31 de desembre, sempre que corresponguin a adquisicions, obres, serveis, prestacions o, en general despeses realitzades dins l'exercici i en càrrec als respectius crèdits.

2. No obstant el disposat en l'apartat anterior s'aplicarà als crèdits del pressupost vigent en el moment d'expedir les ordres de pagament, les obligacions que resulten de liquidacions de retards a favor del personal així com les que tinguin l'origen en resolucions judicials.

3. També s'imputaran al pressupost vigent les obligacions generades en l'exercici anterior com a conseqüència de compromisos adquirits, de conformitat amb l'ordenament jurídic sempre i quan existís crèdit suficient i disponible en l'exercici de procedència.

DELS CRÈDITS I LES SEVES MODIFICACIONS

DELS CRÈDITS

BASE 5: ESTRUCTURA PRESSUPOSTÀRIA

El pressupost de l'Ajuntament i dels seus Organismes Autònoms s'estructura d'acord amb l'Ordre EHA/3565/2008, de 3 de desembre, que aprova l'estructura dels pressupostos de les entitats locals.

Els estats de despeses dels pressupostos de les entitats locals es classificaran amb els següents criteris:

- a) Per unitats orgàniques.
- b) Per programes.
- c) Per categories econòmiques.

L'estructura per conceptes i subconceptes és oberta, pel que podran es crear els que es considerin necessaris quan no figurin en l'estructura.

Els estats d'ingressos del pressupost de l'entitat local es classificaran separant les operacions corrents, les de capital i les financeres, amb capítols, articles, conceptes i subconceptes.

Aplicació pressupostària

1. L'aplicació pressupostària, l'expressió xifrada de la qual constitueix el crèdit pressupostari, vindrà definida per la conjunció de les classificacions unitats orgàniques, programes i categoria econòmica al nivell de desagregació amb què apareixen a l'estat de despeses.
2. Es declaren expressament obertes totes les aplicacions que es contemplen a l'Ordre EHA/3565/2008, de 3 de desembre, que aprova l'estructura dels pressupostos de les entitats locals
3. El control comptable de les despeses es realitzarà sobre les aplicacions pressupostàries definides abans i el fiscal sobre el nivell de vinculació regulat a la base següent.

BASE 7: VINCULACIÓ JURÍDICA

1. Els crèdits per a despeses es destinaran exclusivament a la finalitat específica per a la qual s'hagin autoritzat al pressupost o a les modificacions d'aquest, degudament aprovades.
2. Els crèdits autoritzats tenen caràcter limitador i vinculant. No es poden adquirir compromisos per quantia superior a aquells. Són nuls de ple dret els acords, resolucions i actes administratius que infringeixin aquesta norma, sense perjudici de les responsabilitats que se'n derivin.

3. Als efectes del que es preveu al paràgraf anterior, i en compliment del que estableix l'article 172 del Reial decret legislatiu 2/2004 de 5 de març, pel qual s'aprova el text refós de la llei reguladora de les hisendes locals en relació als articles 28 i 29 del RD 500/1990, de 20 d'abril, s'estableixen els següents nivells de vinculació jurídica dels crèdits:

a) A la classificació per unitat orgànica de despesa: a nivell de CENTRE GESTOR, compost per dos dígits, excepte totes les aplicacions del capítol I, de personal, que no regirà la vinculació a nivell orgànic.

b) A la classificació per programes de despesa: a nivell de AREA DE DESPESA

c) A la classificació econòmica de despesa:

a. A nivell de CAPÍTOL els crèdits que integren els capítols I, II, III, VIII i IX

b. A nivell d'ARTICLE pels crèdits dels capítols IV, VI i VII.

c. A nivell de DESAGREGACIÓ en que apareixen a l'estat de despeses, els crèdits que figurin als anteriors capítols del pressupost amb una destinació nominal, específica i concreta.

La vinculació a nivell d'article al capítol VI, tindrà les següents excepcions, que no implicaran l'elaboració d'expedients de modificació de crèdit:

Les aplicacions pressupostàries codificades als articles 60 i 61, 62, 63, 64 i 68 podran ser reclassificades en funció de l'ús final del seu destí.

4. En tot cas, tindran caràcter vinculant, amb el nivell de desagregació per categories econòmiques amb què apareguin en els estats de despeses, els crèdits de personal destinats a gratificacions; atencions protocol·làries, representatives, publicitat i propaganda, i les reunions i conferències, campanyes de promoció, la destinada al pagament dels serveis de recaptació, les declarades ampliables i els crèdits extraordinaris que es concedeixin durant l'exercici.

5. Als pressuposts dels organismes autònoms, el nivell de vinculació s'estableix, pel que fa a la classificació econòmica, amb els mateixos nivells regulats als apartats a) b) i c) de la present base. Per a l'Institut Municipal d'Innovació els articles 62, 63 i 64 estaran vinculats. Els organismes autònoms Institut Municipal de l'Esport, de Palma Activa i Patronat municipal d'Escoles d'infants prescindiran de la vinculació a nivell de classificació orgànica.

6. En els casos en què, tot i existint dotació pressupostària per una o varies aplicacions dins del nivell de vinculació establert, es pretengui imputar despeses a altres aplicacions del mateix nivell de vinculació que no figuren obertes a la comptabilitat de despeses per no comptar amb dotació pressupostària, podran ser creades durant la vigència del pressupost, sense que sigui necessari realitzar expedient de transferència de crèdit, serà suficient una diligència que haurà de figurar al primer document comptable que s'expedeixi amb càrrec als mateixos conceptes o subconceptes creats. La despesa acumulada i imputada a les aplicacions pressupostàries creades pels motius abans esmentats, no podran superar el 25% del crèdit vinculat inicial. Aquesta regla serà d'aplicació per als pressuposts que integren el Pressupost general d'aquest Ajuntament i dels seus organismes autònoms.

7. A nivell de classificació per programes, si durant l'exercici existís la necessitat de crear un subprograma nou, o sigui el quint dígit, o dividir un grup de programa en varis programes, es

podrà fer la divisió d'una aplicació pressupostària ja existent, sense haver de tramitar una modificació de crèdit.

8. Quan es realitzi una despesa que excedeixi de la consignació de la seva aplicació pressupostària, sense superar el límit de la vinculació jurídica, deurà justificar-se en la tramitació del expedient de despesa la insuficiència de la consignació i la necessitat de la despesa.

DE LES MODIFICACIONS

BASE 8: CRÈDITS EXTRAORDINARIS I SUPLEMENTS DE CRÈDIT

1. Quan s'hagi de realitzar una despesa que no pugui demorar-se fins a l'exercici següent i no existeixi crèdit en el Pressupost de la corporació o el crèdit consignat sigui insuficient, el regidor de l'àrea d'Economia, Hisenda i Innovació d'aquesta ordenarà la incoació del projecte de l'expedient d'habilitació del crèdit extraordinari, en el primer cas o de suplement de crèdit en el segon i els enviarà a la Junta de Govern per què siguin elevats al Ple de l'Ajuntament per a la seva aprovació.

2. Si la inexistència o insuficiència de crèdit es produís als pressuposts dels organismes autònoms, els expedients de modificació seran promoguts pels Consells Rector o òrgans equivalents, proposats prèviament pel Gerent, i hauran d'anar acompanyats de l'informe preceptiu de l'Àrea d'Hisenda (Oficina de Control de la Despesa Municipal) . Posteriorment, les enviaran a la Junta de Govern per què siguin elevats al Ple de l'Ajuntament per a la seva aprovació i tramitació, conformement a l'apartat b) de la base 9a 1.

3. L'expedient a que fan esment els paràgrafs anteriors, s'ajustarà, tant en la tramitació com en el finançament, a l'article 177 de l'esmentat Reial decret legislatiu 2/2004, de 5 de març, pel que s'aprova el Text refós de la llei reguladora de les hisendes locals, i els articles 35 a 38 del RD 500/1990, de 20 d'abril.

BASE 9: TRANSFERÈNCIES DE CRÈDIT

D'acord amb l'article 179 del Reial decret legislatiu 2/2004, de 5 de març, i l'art. 40 del RD 500/1990, les transferències de crèdit són traspessos de dotació entre crèdits de pressupost i es regularan de la següent forma:

1.- En el Pressupost propi de l'Ajuntament:

a) Quan la transferència es produeixi entre aplicacions pressupostàries que estiguin dins la mateixa àrea de despesa i a la vegada pertanyin a diferents nivells de vinculació jurídica, serà proposada pel centres gestors que administrin els crèdits pressupostaris afectats. L'aprovació correspon al Regidor d'Economia, Hisenda i Innovació, d'acord amb el Decret 5309, de 26 de març de 2012, d'organització dels serveis administratius de l'Ajuntament de Palma, previ informe de l'Interventor . En el cas del Pressupost Propi de l'Ajuntament, si la transferència se efectua entre aplicacions pressupostàries que estan imputades a diferents unitats orgàniques, serà necessari donar compte a la Comissió de Comptes, Economia i RRHH.

En tot cas suposarà implícitament l'aprovació de la creació de les aplicacions pressupostàries pertinents, sempre i quan existeixi el nivell de vinculació al qual hauria de pertànyer l'aplicació pressupostària nova, sempre d'acord amb l'apartat 6 i 7 de la Base 7ª, per a la correcta imputació comptable dels ingressos i despeses segons la seva naturalesa. L'acord serà immediatament executiu i, en aquest cas, no seran aplicables les normes sobre informació, reclamacions i publicitat a què es refereixen els articles 169, 170 i 171 del Reial Decret Legislatiu 2/2004, de 5 de març.

b) Si la transferència de crèdit es realitza entre aplicacions pressupostàries que pertanyin a diferents àrees de despesa, l'aprovació correspondrà al Ple de la corporació. Seran aplicables les normes sobre informació, reclamacions, recursos i publicitat a què es refereixen els articles 169, 170 i 171 de l'esmentat Reial Decret Legislatiu i els articles 20 i 22 del RD 500/1990.

c) Si la transferència de crèdit proposada afecta només crèdits de personal, encara que pertanyin a diferents àrees de despesa, seguiran la mateixa tramitació i formalitats regulades a l'apartat a) d'aquesta base.

2.- En els pressuposts dels organismes autònoms:

a) A les transferències de crèdits entre aplicacions que pertanyen la mateixa àrea de despesa o que es refereixin a altes i baixes de crèdits de personal, l'òrgan competent per autoritzar-les és el Gerent.

En tot cas s'estarà al que disposa el segon paràgraf de l'apartat 1.a) anterior.

b) Si les transferències afecten a crèdits que pertanyen a distintes àrees de despesa, serà aplicable el que disposa l'apartat 1.b) de la base 9a.

BASE 10:

1. En cap cas no tindran la consideració legal de transferències les alteracions de crèdit entre aplicacions pressupostàries que pertanyen a un mateix nivell de vinculació jurídica, segons el que preveu la base 7, per tant no estan subjectes a cap formalitat.

2. Les transferències de qualsevol classe estan subjectes a les limitacions imposades pels articles 180 del Reial decret legislatiu 2/2004, de 5 de març i art. 41 del RD 500/1990.

3. En qualsevol expedient de transferència haurà de figurar l'informe de la Intervenció, que tractarà de la seva procedència i de les formalitats legals a què s'hagi d'ajustar, conformement a les bases anteriors.

ALTRES MODIFICACIONS

BASE 11: AMPLIACIONS DE CRÈDIT

D'acord amb el que disposa l'article 178 del Reial decret legislatiu 2/2004, de 5 de març, i l'article 39 del RD 500/1990, de 20 d'abril, es declaren com a partides ampliables les que se relacionen a continuació juntament amb els recursos que s'hi troben afectats:

1. Pressupost propi:

DENOMINACIÓ APLICACIÓ RECURSOS	DENOMINACIÓ	DELS
08.15100.226.31	Neteja de solars a càrrec de particulars	399.31
08.15100.226.32	Obres a càrrec de particulars	
399.32		
09.92021.22606	Subvenció INAP Pla de formació	421.01
16.33800.22609	Esponsoritzacions	480.00

Els ingressos que superin l'import consignat al concepte 39200 "Recàrrec de constrenyiment", amb una previsió inicial de 253.798,60 € ampliaran automàticament la consignació de l'aplicació de despeses 02.93100.22708 "Adm. Financera.- Servei de Recaptació" que recull els imports destinats a pagar el premi de cobrança del tributs municipals.

Igualment els ingressos que superin les previsions dels conceptes 116.01 (Revisió fiscal. Plus vàlua), 130.01 (Revisió fiscal IAE), 290.01 (Revisió fiscal ICO), 302.01 (Revisió fiscal TIRSU), 332.01 (Revisió fiscal ocupació sol, subsòl i volada), 335.04 (Revisió fiscal.- Taules i cadires) 391.40 (Revisió fiscal Sancions), 39301 (Revisió fiscal interessos de demora) i ampliaran les aplicacions pressupostàries de despeses 02.93100.227.08 i la 02.93100.227.58.

Al Pressupost O.A.PATRONAT MUNICIPAL DE L'HABITATGE: l'aplicació pressupostària 00.15201.22109, "despeses diverses a reintegrar", destinada al pagament de les despeses de comunitat dels habitatges d'edificis que pertanyen a l'esmentat Patronat i que poden esser repercutits als llogaters, podrà ser ampliada amb els ingressos que superin la consignació del concepte 399.20 amb una previsió inicial de 42.070,91 Euros.

2. Per procedir a l'ampliació del crèdit bastarà amb el reconeixement efectiu del dret, encara que no s'hagi produït l'ingrés prèvia tramitació de l'expedient.

Al Pressupost de l' OO.AA. INSTITUT MUNICIPAL D'OBRES VIÀRIES: l'aplicació pressupostària 00.15500.22632 "despeses desperfectes a compte de particulars", destinada al pagament de les obres que subsidiàriament ha realitzat l'Institut, serà ampliable amb l'import reconegut i ingressat dels particulars, recollits al concepte d'ingressos 399.32

BASE 12: GENERACIÓ DE CRÈDITS PER INGRESSOS

1. La generació són modificacions que incrementen els crèdits com a conseqüència de la realització d'uns determinats ingressos no prevists o superiors als contemplats en el Pressupost. Podran generar crèdit als estats de despeses del Pressupost els ingressos de naturalesa no tributària que deriven de les següents operacions:

a) Aportacions o compromisos fers d'aportació, de persones físiques o jurídiques per finançar, juntament amb l'entitat local o amb alguns dels seus organismes autònoms, despeses que per la seva naturalesa estiguin compreses en els fins o objectius d'aquests [article 181.a), TRLRHL 2/2004].

b) Alienacions de béns de l'entitat local o als seus organismes autònoms [article 181.b), TRLRHL 2/2004].

c) Prestació de serveis [article 181.c), TRLRHL 2/2004].

d) Reembossaments de préstecs [article 181.d), TRLRHL 2/2004].

e) Els imports procedents de reintegraments de pagaments indeguts amb càrrec al pressupost corrent, pel que fa a la reposició de crèdit a l'aplicació pressupostària correlativa.

2. En els supòsits a) i b) bastarà per a generar crèdit el compromís ferm d'aportació degudament documentat o el reconeixement del dret. En els supòsits c) i d) caldrà la recaptació efectiva dels drets. En el cas e), l'efectivitat del cobrament del reintegrament.

3. Per procedir a la generació de crèdit, s'incoarà el corresponent expedient, que serà aprovat pel regidor d'Economia, Hisenda i Innovació, d'acord amb Decret 8435 de 13 de maig de 2013, d'organització dels serveis administratius de l'Ajuntament , previ informe de l'Interventor, excepte en el cas de reintegrament de pagaments, en què serà suficient el nou ingrés efectiu del reintegrament. Amb aquesta formalitat l'expedient serà immediatament executiu i es procedirà a efectuar les modificacions pressupostàries corresponents sense més tràmit.

4. Als organismes autònoms, l'aprovació de l'expedient correspon al gerent, amb l'informe previ de l'interventor.

5. Es tramitaran com a generació d'ingressos els compromisos d'aportació entre l'ajuntament i/o els Organismes Autònoms que tinguin per objecte finançar total o parcialment despeses de la seva competència.

BASE 13: INCORPORACIÓ DE ROMANENTS DE CRÈDIT

1. Podran incorporar-se als crèdits corresponents del pressupost de despeses de l'exercici immediatament posterior, els romanents de crèdit no utilitzats i definits a l'article 98 del RD 500/1990, que vénen detallats a l'article 47 de l'esmentat text legal, amb les limitacions de l'article 48.

2. No obstant lo disposat a l'apartat anterior, es consideraran d'incorporació obligatòria els crèdits per operacions de capital procedents dels capítols VI i VII de l'estat de despeses sempre que el romanent líquid de Tresoreria sigui suficient i si no es desisteix de dur-ho a terme.

Igualment els crèdits que incorporin despeses finançades amb ingressos afectats s'hauran d'incorporar obligatòriament llevat que es desisteixi de iniciar o continuar l'execució de les despeses.

Òrgan competent per a la seva aprovació: el Regidor d'Economia, Hisenda i Innovació, previ informe de l'Interventor pel que fa a l'Ajuntament, i en el cas dels Organismes Autònoms el Gerent.

BASE 14: En compliment de la Llei 12/1998, de 21 de desembre, de Patrimoni Històric de les Illes Balears, l'aplicació 03.33600.22699 "1 % Protec.i conserv. patrimoni històric o formac.creativa", amb una previsió inicial de 5€, ò qualsevol altre aplicació pressupostària que s'habiliti per a tal fi, recollirà l'1% del cost de les obres superiors a 300.506,00 € finançades

totalment o parcialment per l'entitat excepte les destinades al Patrimoni Històric, que seran traslladades de les aplicacions que suporten la despesa de l'obra independentment de l'àrea de despesa. L'òrgan competent per autoritzar aquesta despesa serà el Regidor d'Economia, Hisenda i Innovació, d'acord amb l'apartat III del Decret núm. 5309, de 26 de març de 2012, d'organització dels Serveis Administratius de l'Ajuntament, previ informe de l'Interventor.

FONS DE CONTINGÈNCIA

BASE 15:

D'acord amb allò establert amb l'article 31 de la Llei 2/2012, de 27 d'abril, Estabilitat Pressupostària i Sostenibilitat Financera, es crea un fons de contingència, a fi d'incloure al pressupost una dotació diferenciada de crèdits pressupostaries, que es destinarà a atendre necessitats inajornables de caràcter no discrecional i no previstes al Pressupost inicialment aprovat, que poden presentar-se al llarg de l'exercici.

La seva tramitació seguirà els procediments establerts per a les modificacions pressupostàries al RDL 2/2004, de 5 de març, pel qual s'aprova el Text Refós de la llei reguladora de les Hisendes Locals, en el RD 500/1990 i en aquestes Bases d'Execució.

DE L'EXECUCIÓ

BASE 16:

La gestió dels crèdits consignats al pressupost de despeses s'efectuarà a través de la elaboració dels expedients corresponents, que constaran de les fases següents:

- a) Retenció de crèdit.
- b) Autorització de despesa.
- c) Disposició o compromís de la despesa.
- d) Reconeixement i liquidació de la despesa.
- e) Ordenació del pagament.
- f) Pagament de l'obligació.

En un sol acte administratiu es poden acumular dues o més de les fases d'execució enumerades a l'apartat anterior.

BASE 17:

1. No caldrà la formació d'un expedient per a les despeses relatives a:

- a) Pagament dels havers i altres emoluments del personal.
- b) Quotes de la Seguretat Social i altres prestacions socials a càrrec de la Corporació.
- c) Tributs.
- d) Les aportacions als organismes autònoms i les aportacions periòdiques que es realitzin a les societats mercantils i ens dependents, en els dos casos, de la corporació.
- e) Despeses consignades als capítols III i IX del Pressupost: despeses financeres i passius financers.
- f) Les de tracte successiu una vegada formalitzat el corresponent expedient inicial de l'acte o del contracte de què derivin.

2. En el supòsit que qualsevol dels òrgans competents per a l'aprovació de despeses la dugui a terme prenent com a base mocions o tràmits semblants, prescindint del crèdit pressupostari oportú, aquests actes quedaran condicionats a l'existència de l'esmentat crèdit pressupostari.

BASE 18:

Quan calgui realitzar qualche despesa, la unitat administrativa que tingui a càrrec seu la gestió del crèdit corresponent formularà una proposta , juntament amb la retenció de crèdit corresponent, que contindrà a) una part expositiva, que justificarà la necessitat de realitzar la despesa, la insuficiència de mitjans propis, el seu import d'acord a valors normals de mercat i el règim jurídic aplicable i b) una part dispositiva o proposta d'acord, en què es recollirà la natura de la despesa a realitzar, l'aplicació pressupostària, i la quantia certa, o aproximada si no es pogués conèixer exactament.

És la primera fase de l'expedient.

La proposta de despesa haurà de dur un calendari de reconeixement d'obligacions, del qual sen donarà compte al Tresorer, el qual vistes les disponibilitats de tresoreria, podrà proposar posposar l'expedient.

Les propostes de despesa dels mesos de novembre i desembre, tant en el Pressupost propi, com en els seus Organismes autònoms, hauran de justificar que no es pot demorar dita despesa a l'exercici futur, i hauran de tenir el vist i plau de l'Oficina de Control de la despesa municipal a partir de 3.000 euros.

La proposta es trametrà a Intervenció, per a control i fiscalització, previ informe de l'expedient per part dels Serveis Jurídics Municipals, quan sigui preceptiu i superi els següents límits:

- per a despeses en obres 49.999,99 (IVA exclòs)
- per altres despeses 17.999,99 (IVA exclòs)

Si l'interventor la considera conforme, informarà favorablement la proposta .

Altrament, es formularan les objeccions pertinents i es retornarà l'expedient a la unitat administrativa d'origen perquè esmeni les deficiències detectades. En cas de discrepància per part de l'òrgan gestor s'aplicarà el que disposa l'article 216 del Reial decret legislatiu 2/2004, de 5 de març, reguladora de les hisendes locals.

BASE 19: RETENCIÓ DE CRÈDIT , fase "RC"

1. "Retenció de crèdit", a efectes d'autorització d'una despesa, és l'acte mitjançant el qual s'expedeix, respecte del d'una aplicació pressupostària, una certificació d'existència de crèdit, per una quantia determinada, i es produeix alhora, pel mateix import, una reserva per a la dita despesa.

2. L'existència de crèdit suficient s'haurà de verificar, en tot cas, al nivell en què està establerta la vinculació jurídica de la despesa, de la manera que regula la base 7a.

3. No escaurà efectuar retenció de crèdit, independentment de les altres fases, per a aquelles despeses enumerades als apartats a), b), d), e) i f) de la base 17, encara que en comptabilitzar-se es farà damunt els crèdits retinguts.

BASE 20: AUTORITZACIÓ DE LA DESPESA, fase "A"

1. Una vegada les propostes tinguin l'informe favorable de la Intervenció municipal, les unitats administratives corresponents sotmetran les propostes de despeses a la consideració de l'òrgan competent, per a la seva aprovació.

2. La "autorització" és un acte mitjançant el qual s'acorda la realització d'una despesa determinada per una quantia certa o aproximada. Amb aquesta finalitat es reservarà tota o una part d'un crèdit pressupostari. L'autorització és la primera fase en el procés d'ordenació de la despesa, encara que no implica relacions amb tercers externs a la corporació.

3. Es podran tramitar expedients de despesa condicionats a modificacions pressupostàries, únicament fins la fase de autorització de la despesa (A).

BASE 21: COMPETÈNCIA PER A L'AUTORITZACIÓ DE LA DESPESA

1) L'autorització de la despesa correspon:

- a) A la corporació en Ple: L'autorització de les despeses en les matèries de les seves competències (art. 123 de la Llei 7/1985, de 2 d'abril, reguladora de les Bases de Règim Local).
- b) A la Junta de Govern Local:
 - i) Les autoritzacions de les despeses que siguin superiors a 49.999,99€, IVA exclòs, quan siguin d'obres ó superiors a 17.999,99 €, IVA exclòs, si són altres despeses.
 - ii) Les autoritzacions de les contractacions i concessions, incloses les de caràcter plurianual, adquisicions i venda de patrimoni, i operacions de crèdit.
- c) Al Batle: La autorització de les despeses recollides a l'article 124 de la Llei 7/1985, i la resta que li atribueixen les lleis.
- d) Els tinents de Batle, els regidors executius de Govern (per delegació de la Junta de Govern) i els regidors amb àrea delegada. L'autorització de les despeses per un import inferior a 50.000 €, IVA exclòs, quan siguin d'obres ó inferiors a 18.000,00 €, IVA, exclòs, si són altres despeses
- e) Organismes Autònoms:
 - i) El Gerent: l'autorització de les despeses per un import inferior a 50.000 € quan siguin d'obres ó inferiors a 18.000,00 € si són altres despeses.
 - ii) El Consell Rector: l'autorització quan la despesa siguin superiors a 49.999,99€, i inferiors a 200.000,00€, IVA exclòs, quan siguin d'obres ó superiors a 17.999,99 € i inferiors a 60.000,00€, IVA exclòs si son altres despeses.
 - iii) La Junta de Govern: l'autorització quan la despesa sigui siguin superiors a 200.000,00€, IVA exclòs, quan siguin d'obres ó superiors a 60.000,00€, IVA exclòs si son altres despeses, a proposta del Gerent i que el Consell Rector elevi a la Junta de Govern.

2) L'autorització de la despesa haurà de ser comunicada al Departament Financer per a la seva comptabilització corresponent. Per a la comptabilització, l'autorització es girarà sempre damunt crèdits retinguts.

BASE 22: COMPROMÍS O DISPOSICIÓ DE LA DESPESA, fase "D"

1. Sobre una autorització es pot acordar la realització de despeses adquirint els compromisos pertinents enfront de tercers. Aquesta fase es coneix amb el nom de "disposició" o "compromís de despeses".

2. La "disposició o compromís" és l'acte mitjançant el qual s'acorda, després del compliment dels tràmits legals establerts, la realització de despeses prèviament autoritzades, per un import exactament determinat. La realització d'aquest acte té rellevància jurídica enfront de tercers i vincula la corporació a la realització d'una despesa concreta i determinada tant pel que fa a la quantia com a les condicions d'execució.

3.- La diferència en menys que pugui resultar entre la despesa autoritzada (A) i la disposada (D) com a resultat de les baixes de licitació, serà anul·lada de l'autorització i de la retenció de crèdit a fi de deixar lliure aquesta part del crèdit.

BASE 23: COMPETÈNCIA PER A COMPROMÍS O DISPOSICIÓ DE LA DESPESA

La disposició de despeses correspon al que tingui atribuïda la competència per la seva autorització, no obstant correspon a la Junta de Govern local les disposicions d'aquelles despeses autoritzades per l'Ajuntament Ple .

L'autorització i la disposició de despeses quan ambdues fases siguin simultànies correspon al òrgan que tinguin atribuïda la competència per acordar cada una de les fases

El compromís o disposició de la despesa haurà d'actualitzar el calendari de reconeixement d'obligacions, esmentat a la Base 18ª, del qual es donarà compte al Tresorer.

BASE 24: RECONeixEMENT I LIQUIDACIÓ DE L'OBLIGACIÓ, fase "O"

Una vegada que s'hagi complert la contraprestació, pertoca el reconeixement i la liquidació de l'obligació, que es pot definir com l'acte mitjançant el qual es declara l'existència d'un crèdit exigible a la corporació derivat d'una despesa prèviament autoritzada i compromesa.

En el "reconeixement" s'admet que existeix un deute de la corporació amb un tercer i s'expressa la conformitat amb el bé o servei rebut. En la "liquidació" es quantifica aquest deute i es redueix a un import concret.

Les obligacions generades en l'exercici anterior com a conseqüència de compromisos adquirits de conformitat amb l'ordenament jurídic sempre i quan existís crèdit suficient i disponible en l'exercici de procedència es podran imputar al pressupost vigent.

BASE 25: CONDICIONS PER AL RECONeixEMENT DE L'OBLIGACIÓ

D'acord amb l'article 59 del RD 500/1990, de 20 d'abril, abans del reconeixement de les obligacions cal acreditar documentalment davant l'òrgan competent la realització de la prestació o el dret del creditor, conformement amb els acords i les circumstàncies que havien autoritzat i compromès la despesa.

Als documents en què es justifica la realització de la despesa s'han de fer constar, degudament signades pel cap del servei o el funcionari delegat, les següents diligències:

- 1) Si es tracta de factures o contractes per subministrament de béns o efectes, "Rebut el material o efecte i conforme".
- 2) Si es tracta de factures, contractes o certificacions per prestació de serveis "Realitzat el servei conformement".
- 3) A les certificacions d'obra:
 - a) Si la certificació és ordinària o a bon compte del saldo de liquidació o complementària.
 - b) Que és conseqüència de l'acte administratiu de la corporació i està d'acord amb aquest.
 - c) Que l'ha practicada i expedida el tècnic director de l'obra i sota la seva responsabilitat.
 - d) Si es tracta de certificació de saldo de liquidació, que l'obra està enllestida, mesurada, valorada i rebuda sense cap objecció.

BASE 26: COMPETÈNCIA DE RECONeixEMENT I LIQUIDACIó DE LES OBLIGACIONS

1) La Junta de Govern: El reconeixement i liquidacions de les obligacions, dels compromisos o disposicions de despeses legalment concretes de les quals es competència de la Junta de Govern.

2) Els tinents de Batle, els executius de Govern (per delegació de la Junta de Govern) i els Regidors amb Àrea Delegada el reconeixement i liquidació de les obligacions dels compromisos o disposicions de despeses legalment concretes, referides a les partides pressupostàries la gestió de les quals li correspon (delegat per el Batle. Decret d'Organització dels serveis administratius).

3) Organismes Autònoms:

- a) El Gerent: El reconeixement i liquidacions de les obligacions, dels compromisos o disposicions de despeses legalment concretes de les quals es competència el Gerent.
- b) El Consell Rector: El reconeixement i liquidacions de les obligacions, dels compromisos o disposicions per a les demes despeses legalment concretes.

BASE 27: OPERACIONS MIXTES

Un mateix acte administratiu podrà abraçar més d'una de les fases d'execució del pressupost de despeses enumerades a la base 14.

L'acte administratiu que acumuli dues o més fases produirà els mateixos efectes que si les fases s'haguessin acordat en actes administratius separats.

BASE 28:

1. D'acord amb la natura de les despeses i amb criteris d'economia i agilitat administrativa, s'acumularan diverses fases en un sol acte administratiu en els següents casos:

- a) "Autorització - Disposició": aniran unides en un sol acte, les propostes de les quals, des de l'inici, es conegui amb precisió la quantitat que suposarà el servei o subministrament a realitzar i la persona que l'executarà. Aquest acte es reflectirà en un sol document anomenat "AD".
- b) "Autorització - Disposició - Reconeixement i Liquidació". Es podran acumular aquestes tres fases en un sol acte administratiu sempre que es conegui no només la quantitat certa que suposarà el servei o subministrament a realitzar i la persona que l'ha executat sinó també que ja s'hagi executat i es pugui procedir al reconeixement i la liquidació de l'obligació. Comptablement es reflectirà en un sol document que anomenat "ADO".

2. Per tal que es puguin acumular en una sol acte administratiu aquestes diverses fases d'execució de la despesa és imprescindible que l'òrgan que adopti l'execució tingui competència per acordar totes les fases que s'incloguin a la relació.

Base 29: RECONeixEMENT EXTRAJUDICIAL DELS CRÈDITS

Correspon al Ple de la Corporació el reconeixement extrajudicial dels crèdits.

Es tramitarà proposta de reconeixement extrajudicial de crèdits quan s'hagin de reconèixer obligacions corresponents a factures de l'exercici corrent i no s'ha seguit el procediment legalment establert en matèria de contractació o bé quan es tracti de reconèixer obligacions corresponents a factures de l'exercici o exercicis anteriors que no es varen aprovar en aquells exercicis per manca de crèdit o per no haver seguit el procediment legalment establert amb matèria de contractació.

L'expedient pel reconeixement de l'obligació haurà de contenir, com a mínim, els següents documents:

- a) Memòria justificativa subscripta pel tècnic responsable del servei i conformada pel responsable del programa pressupostari corresponent, sobre els següents extrems, com a mínim:
 - Explicació de la necessitat de la despesa efectuada.
 - Data o període de realització.
 - Import de la prestació realitzada.
 - Justificació que les unitats utilitzades són les estrictament necessàries per a l'execució de la prestació i que els preus aplicats són correctes i adequats al mercat o es contenen en quadres de preus aprovats.
 - Justificació que no existeix impediment o limitació alguna per a la imputació de la despesa al pressupost de l'exercici corrent, en relació amb les restants necessitats i atencions de l'aplicació durant tot l'any en curs. En el cas que no existeixi crèdit adequat i suficient en aquest Pressupost, s'haurà de tramitar la modificació de crèdit necessària.
- b) Factura detallada o document acreditatiu degudament conformat pels responsables del servei i, si escau, certificació d'obra.
- c) Informe de la Intervenció Municipal.

En qualsevol cas es tracta d'obres realitzades, serveis efectivament prestats o subministraments lliurats a l'Administració en què procedeix la seva aprovació per tal d'evitar-ne l'enriquiment injust.

L'aprovació dels reconeixements extrajudicials de crèdits dona lloc a l'exigència de responsabilitats de caràcter patrimonial.

BASE 30: ORDENACIÓ DEL PAGAMENT, fase "P"

“L'ordenació del pagament” és l'acte mitjançant el qual l'ordinador de pagaments, basant-se en una obligació reconeguda i liquidada, expedeix l'ordre de pagament contra la Tresoreria de la corporació.

En el sistema comptable vigent de l'Ajuntament de Palma i dels seus organismes autònoms, aquesta fase de gestió de la despesa es denomina “P”. L'ordenació del pagament no en suposa la realització.

No poden expedir-se ordres de pagament sense que prèviament s'hagin acreditat documentalment davant l'òrgan competent per reconèixer-ne les obligacions, la realització de la prestació o el dret del creditor; de conformitat amb les resolucions aprovatòries de l'autorització i compromís de despesa. L'única excepció a aquesta norma la constitueixen els pagaments a justificar i les bestretes fixes de caixa

BASE 31: COMPETENCIA PER A ORDENACIÓ DEL PAGAMENT

L'ordenació dels pagaments, per a l'abonament de despeses aprovades prèviament, correspon exclusivament al Tinent de Batle d'Àrea d'Economia, Hisenda i Innovació, per delegació del Batle.

L'ordenació de pagaments als organismes autònoms l'ha d'exercir l'òrgan d'aquests que, per estatuts, la tingui atribuïda. En defecte de previsió dels estatuts l'ordenació dels pagaments correspon al/la Gerent.

BASE 32: RELACIONS D'ORDRES DE PAGAMENT

Una vegada hagi estat reconeguda i liquidada una obligació, s'ha d'expedir la corresponent ordre de pagament.

L'ordenació de pagaments s'efectuarà amb caràcter general basant-se en les relacions d'ordre de pagament que elabora comptabilitat, tenint en compte la necessària prioritat de les despeses de personal i obligacions reconegudes en exercicis anteriors.

L'expedició de les ordres de pagament s'ha d'acomodar, d'acord amb els fluxos de tresoreria, al pla de disposició de fons de la tresoreria, que estableixi el Tinent de Batle d'Àrea d'Economia, Hisenda i Innovació o per l'òrgan competent facultat expressament en el cas d'organismes autònoms, que, en tot cas, ha de recollir la prioritat de les despeses de personal i de les obligacions concretes en exercicis anteriors.

Les relacions d'ordres de pagament, proposades per el/la cap de secció de comptabilitat, ordenada pel Tinent de Batle d'Àrea d'Economia, Hisenda i Innovació i fiscalitzat per l'inter-ventor, recolliran, per a cadascuna de les obligacions que hi estiguin incloses, els imports íntegres, descomptes a aplicar, líquid a abonar, identificació del creditor, compte on s'hagi d'efectuar l'ingrés i aplicació o aplicacions pressupostàries on s'hagin d'imputar les operacions.

No obstant el que s'ha dit, l'ordenació del pagament es podrà fer individualment respecte d'obligacions específiques i concretes.

Les relacions d'ordre de pagament en els organismes autònoms seran proposades per qui tingui encomanada la comptabilitat.

BASE 33: TRAMITACIÓ DELS CONTRACTES MENORS

1. Son contractes menors, els contractes d'obres de quantia inferior a 50.000 euros (IVA exclòs), i els restants contractes de quantia inferior a 18.000 euros (IVA exclòs).
2. Els contractes menors es podran adjudicar pel procediment d'adjudicació directa.
3. Els contractes menors no podran tenir una duració superior al any ni esser objecte de pròrroga.
4. L'adjudicació dels contractes menors recaurà en un una persona física o jurídica amb plena capacitat d'obrar i amb l'habilitació professional necessària per a la execució de l'objecte contractual. Per manca de personalitat jurídica, en cap cas, les comunitats de béns no poden ser adjudicatàries de contractes (art. 54 TRLCSP). S'entendrà acreditada la capacitat d'obrar del empresari o professional amb la presentació de la factura corresponent, sempre i quant aquesta reuneix i contengui les dades i requisits establerts en la normativa que regula el deure d'expedir i lliurar factura, i en tot cas si es tracta de contractes de subministrament inferiors a 3.000,00 €. La entitat podrà requerir, en qualsevol moment, al contractista que acrediti la seva capacitat. Ha de trobar-se al corrent de les obligacions tributàries i amb la Seguretat Social.
5. L'objecte del contracte no es pot fraccionar amb la finalitat de disminuir la seva quantia i així eludir els requisits de publicitat o els referits al procediment d'adjudicació que corresponguin (art. 88 TRLCSP i 72.4 RGC).
6. En els contractes menors que se tramitin mitjançant adjudicació directa s'exigirà com a mínim, la següent documentació:
 - a) Memòria justificativa pel cap de departament, director o coordinador responsable de la despesa, definint l'objecte del contracte i justificant la seva necessitat. En el cas de contractes de serveis, a més s'haurà de justificar la falta de mitjans tècnics i humans propis per a dur-los a terme.
 - b) Dita memòria haurà de fer al·lusió a la aplicació pressupostària amb càrrec al que s'abonarà el preu.
 - c) Per les despeses per un import igual o superior a 3.000,00 €, un mínim de tres ofertes d'empreses capacitades. A l'expedient haurà de quedar acreditat la justificació documental de les ofertes. La impossibilitat de tenir un mínim de tres ofertes haurà de quedar suficientment justificada en l'expedient.
 - d) Informe acreditatiu que el preu del contracte s'adequa als preus del mercat i que l'import és suficient per fer front a les obligacions que puguin derivar del contracte

durant tot l'exercici pressupostari, i per tant no hi ha fraccionament de l'objecte del contracte. Igualment, es mencionarà l'aplicació pressupostària d'on es farà el pagament.

e) En els contractes d'obra:

- Pressupost conformat pel tècnic corresponent, i projecte, quan normes específiques així ho requereixin.

- Informe que acrediti que el projecte es refereix a una obra completa susceptible de ser lliurada a l'ús general o al servei corresponent i, per tant, no hi ha fraccionament de l'objecte del contracte.

7. Prèviament a l'inici de qualsevol despesa menor es tramitarà document de Retenció de Crèdit (RC) com a operació prèvia.

8. L'adjudicació definitiva dels contractes menors es realitzarà mitjançant decret de l'òrgan de contractació, segons aquestes bases d'execució, motivant-se l'elecció de l'adjudicatari i juntament un certificat emès pel cap de departament, director o coordinador responsable de la despesa acreditatiu de que la tramitació del contracte menor compleix amb les bases 18 i 33.6 i 33.7.

9. Serà necessari incorporar en l'expedient que es tramiti la corresponent factura , conformada pel tècnic responsable.

10. No serà necessari, però si recomanable, la formalització del contracte per escrit, ni tampoc el compliment del contingut mínim dels contractes , establert en la Llei de Contractes del Sector Públic. Aquesta excepció no s'aplicarà a aquells contractes en que per la seva complexitat o quantia es faci necessària la formalització i constància per escrit dels pactes i condicions.

DELS PAGAMENTS

BASE 34: REALITZACIÓ DEL PAGAMENT

La fase "R" s'estableix com a fase final de la gestió de la despesa que acredita la realització material del pagament i deixa constància de l'entitat bancària, de la data i del mitjà utilitzat per fer-lo efectiu,.

La Tresoreria no podrà fer cap pagament, ni tan sols en concepte de formalització d'operacions de tresoreria, sense l'oportú manament o relacions d'ordre de pagaments acordat per l'ordenador i fiscalitzat per l'interventor.

BASE 35: MITJANS MATERIALS DE PAGAMENT

1. Mitjans de Pagament de la Corporació:

a. Transferència: Tots els pagaments de la corporació es realitzaran mitjançant transferència bancària que serà el sistema usual i normal de pagaments a tercers per qualsevol concepte, essent les despeses a càrrec dels perceptors. Les transferències seran autoritzades amb la signatura el del interventor, del tresorer i la relació d'ordre de pagament.

- b. Taló nominatiu: Circumstancialment, com a mitjà de pagament extraordinari, podran expedir-se xecs bancaris o talons nominatius a favor del perceptor que correspongui segons l'acord d'aprovació de la despesa. Els talons seran autoritzades amb la signatura del interventor, del tesorero i l'ordre que l'autoritzi. Queda prohibida l'utilització de talons al portador.

2. Mitjans de Pagament dels Organismes Autònoms:

- a. Transferència: Tots els pagaments en els organismes autònoms es realitzaran mitjançant transferència bancària que serà el sistema usual i normal de pagaments a tercers per qualsevol concepte, essent les despeses a càrrec dels perceptors. Les transferències seran autoritzades amb la signatura del interventor o funcionari en qui delegi, del tesorero o funcionari en qui delegui i la relació d'ordre de pagament expedida per l'òrgan previst en els seus estatut i a manca de previsió estatutària per el/la Gerent. Quan no sigui possible la delegació en un funcionari, es podrà delegar en un altre tipus de personal que depengui del organisme autònom.
- b. Taló nominatiu: Circumstancialment, com a mitjà de pagament extraordinari, podran expedir-se xecs bancaris o talons nominatius a favor del perceptor que correspongui segons l'acord d'aprovació de la despesa. Els talons seran autoritzades amb la signatura del interventor o funcionari en qui delegi, del tesorero o funcionari en qui delegui i la relació d'ordre de pagament expedida per l'òrgan previst en els seus estatut i a manca de previsió estatutària per el/la Gerent.

Les persones amb dret a rebre fons municipals han d'indicar a les seves sol·licituds, factures o certificacions, banc, agència o sucursal i número de llibreta o compte corrent a nom seu, on s'hagin de transferir les quantitats a percebre, utilitzant l'imprès que per a tal fi proporcionarà la Tresoreria municipal.

BASE 36: EXIGÈNCIA COMUNA A TOTA CLASSE DE PAGAMENTS

Tots els pagaments es realitzaran a través de la Tresoreria municipal, utilitzant els mitjans ressenyats a la base anterior.

El tesorero serà responsable si es realitzen pagaments sense fer les retencions a compte de l'Impost sobre la renda de les persones físiques i de capital o qualsevol altre tribut exigut per la legislació vigent.

Els perceptors de fons municipals s'hauran d'acreditar exhibint el document nacional d'identitat. Si no saben signar o n'estan impossibilitats s'imprimirà la seva empremta al document o es demanarà la signatura de dos testimonis.

Els creditors poden percebre els seus crèdits mitjançant terceres persones. En aquest cas, el tesorero exigirà poder o autorització per a aquest fi, validat, si escau, pel secretari del Ple.

Els qui actuïn com a representants d'herències acreditaran, amb la documentació respectiva, que tenen prou autorització dels titulars d'aquelles. Respecte d'incapacitats i menors, s'entendran amb els representants legals.

BASE 37: JUSTIFICACIÓ DELS PAGAMENTS

1. Per autoritzar un manament s'exigirà la factura original sense "l'he rebut" però garantida pel segell o la firma de la casa subministradora. El tresorer exigirà "l'he rebut" a la factura o al lliurament, i si paga fora de la localitat amb els justificants de recepció que enviïn les cases respectives. S'admet com a justificant de pagament el resguard de la transferència bancària individual o la relació aportada per l'entitat financera que els tramita.
2. Pagaments a col·lectius. Quan el pagament s'hagi de realitzar a diverses persones pel mateix concepte i amb càrrec a una única aplicació pressupostària, el negociat corresponent confeccionarà una relació on s'indiqui el nom dels perceptors, DNI, domicili, concepte i dades bancàries per a transferència, la qual es trametrà a la Secció de Comptabilitat que confeccionarà un manament de l'import del qual es farà càrrec el tresorer que satisfarà individualment els imports respectius. Servirà com a justificant el resguard de transferència bancària.
3. En cap cas, no es pagaran quantitats amb còpies simples de factures, documents o justificants de pagament.

BASE 38: ORDRES DE PAGAMENT A JUSTIFICAR

D'acord amb l'article 190 del Reial Decret Legislatiu 2/2004, de 5 de març, i l'article 69 del RD 500/1990, es lliuraran i consignaran com a pagaments a justificar les quantitats que s'hagin de satisfer per a l'execució de serveis els comprovants dels quals no es puguin obtenir en el moment de fer els pagaments.

Els fons lliurats a justificar s'han posar a disposició de la persona autoritzada en un compte corrent bancari obert per aquesta finalitat, els quals tindran la naturalesa de comptes restringits de pagaments. El compte corrent esmentat és únic per a tots els fons "a Justificar" lliurats a un mateix funcionari i estarà obert a nom de "Ajuntament de Palma. Centre o Servei de XXXX. Fons a Justificar.

Amb caràcter excepcional, el Tinent de Batle d'Àrea d'Economia, Hisenda i Innovació podrà autoritzar el lliurament de fons "a justificar" sense que sigui necessari situar-los als comptes corrents restringits, previ informe de la Intervenció

Per a satisfer les obligacions corresponents s'han de lliurar talons, firmats pel funcionari autoritzat, contra les disponibilitats del compte corrent.

La justificació de l'aplicació dels fons rebuts s'ha de fer dins el termini de tres mesos com a màxim, i, en qualsevol cas, s'han de justificar abans que acabi l'exercici pressupostari, davant la Intervenció de la corporació, adjuntant-hi les factures i els documents autèntics que justifiquin la sortida de fons. Els comptes, previ informe de la Intervenció, se sotmetran al Tinent de Batle d'Economia, Hisenda i Innovació per a l'aprovació. Si els comptes esmentats no es reten dins els terminis establerts, es procedirà a instruir immediatament un expedient d'abast de fons contra la persona que havia percebut les quantitats a justificar, conformement al que disposa amb aquest efecte la Llei general pressupostària.

Els fons no disposats a la fi de l'exercici s'hauran de reintegrar en el compte corrent general de la Corporació abans de dia 31 de desembre. En qualsevol cas, queda prohibit pagar durant l'exercici mitjançant ordres de pagament "a Justificar", despeses corresponents a exercicis anteriors.

No s'expediran noves ordres de pagament "a Justificar" amb càrrec a conceptes pressupostaris respecte dels quals els perceptors tinguin fons pendents de justificar.

Per a la resta, cal ajustar-se al Títol II, Capítol II, Secció 3a, regles 31, 32 i 33 de la Instrucció de Comptabilitat.

L'autorització de despeses a justificar en els organismes autònoms s'autoritzarà d'acord amb el previst en els seus estatuts i a manca de regulació seran autoritzades per el/la Gerent d'acord amb el disposat en aquesta base.

BASE 39: BESTRETES DE CAIXA FIXA

D'acord amb els articles 190.3 del Reial Decret Legislatiu 2/2004 de 5 de març, i 73 del RD 500/1990, les bestretes de caixa fixa son provisions de fons de caràcter no pressupostari i permanent, fetes a funcionaris autoritzats per poder satisfer atencions corrents de tipus periòdic o repetitiu.

Per Decret del Tinent de Batle d'Àrea d'Economia, Hisenda i Innovació, amb informe previ de la Intervenció, es determinaran els funcionaris dependents de l'Ajuntament de Palma autoritzats per a gestionar els fons de les bestretes de caixa fixa.

Les bestretes de caixa fixa s'utilitzaran únicament per satisfer despeses de Capítol 2 "Despeses corrents en bens i Serveis" i de Capítol 4 "Transferències corrents", concepte 48001 i la seva constitució es farà per Decret del Tinent de Batle d'Economia, Hisenda i Innovació, prèvia petició motivada dels funcionaris autoritzats.

Els fons lliurats d'aquesta manera es registraran com un moviment intern de Tresoreria; des de la tresoreria operativa a la tresoreria restringida de pagaments, de la que el caixer o habilitat farà els pagaments amb la seva única firma als creditors finals. Queda absolutament prohibida la utilització personal d'aquests fons. L'habilitat serà exclusivament la persona autoritzada per rebre el fons.

Per cada bestreta de caixa fixa aprovada per el Tinent de Batle d'Economia, Hisenda i Innovació, la persona autoritzada sol·licitarà a la tresoreria d'aquest Ajuntament l'obertura d'un compte corrent a una entitat financera autoritzada, el qual tindrà la naturalesa de compte restringit de pagaments, d'acord amb l'article 197 del Real Decret Legislatiu 2/2004, de 5 de març. Aquest compte corrent estarà obert a nom de -Ajuntament de Palma. Centre o servei de XXXX Bestreta de caixa fixa-.

Les ordres de pagament de reposició de fons s'han d'aplicar a les partides pressupostàries a què corresponguin les quantitats justificades, que no poden depassar l'import de les dites justificacions.

Els perceptors de bestretes de caixa fixa duren la comptabilitat de les quantitats rebudes mitjançant un llibre de comptes corrents per deure i haver, en què s'anotaran les entrades i les sortides justificades amb les factures corresponents.

Els perceptors han de retre comptes justificats de les bestretes de caixa fixa rebudes davant la Intervenció, adjuntant la comptabilitat i els justificants originals dels pagaments efectuats. Aquests comptes s'han de retre, com a màxim, dins el termini de tres mesos comptats des del lliurament dels avançaments i, en tot cas, abans del 15 de desembre de l'exercici en què foren lliurats.

Tothora, el batle o president, l'interventor i el tresorer, o una persona en qui deleguin, podran revisar la comptabilitat de les bestretes de caixa fixa i comprovar que els saldos no disposats són als llocs autoritzats.

Amb la finalitat d'evitar que a l'hora d'aplicar al pressupost les despeses fetes s'ultrapassi el crèdit disponible al nivell de la vinculació jurídica que correspongui, al moment d'autoritzar la bestreta de caixa fixa es farà una retenció de crèdit a cada una de les partides afectades, per la quantitat resultant de distribuir proporcionalment entre elles l'import de la bestreta concedida. Aquesta retenció de crèdit s'haurà de mantenir al llarg de l'exercici mentre no s'acordi la cancel·lació de la bestreta de caixa fixa.

Per a la resta, serà d'aplicació el que disposa la Secció 4a "Avançaments de Caixa Fixa", del Capítol II del Títol II de la Instrucció de Comptabilitat.

DELS CONVENIS I LES SUBVENCIONS

BASE 40:

a) Els perceptors de subvencions, ja siguin de corrent o de capital, concedides amb càrrec al pressupost propi de la corporació o amb càrrec al dels organismes autònoms estan obligats a acreditar, abans de l'ordenació del pagament, declaració responsable d'estar al corrent de les obligacions fiscals amb l'Ajuntament i de no trobar-se sotmesos a cap procediment de reintegrament de subvencions públiques o cap procediment sancionador.

b) D'acord amb l'article 17.a) de l'Ordenança general reguladora de la concessió de subvencions, els òrgans municipals competents per a la concessió de les mateixes són: a) La Batlia respecte de les subvencions de concessió directa prevista a l'article 12 d'aquesta Ordenança: les nominatives incloses al Pressupost municipal, les imposades per normes amb rang legal i les excepcionals, dins els límits previstos per a aquestes al Pressupost; b) Els regidors titulars d'àrees i els regidors d'àrees delegades, quan la competència per a la concessió de subvencions els hagi estat delegada, respecte de les subvencions de concessió en règim de concurrència competitiva, cada un dins les matèries que tingui atribuïdes i dins dels límits de la seva competència en matèria de despeses, d'acord amb les disponibilitats pressupostàries; c) La Junta de Govern de Palma si se superen els límits de despeses assenyalats a la lletra b precedent.

c) En el cas d'Organismes Autònoms, els òrgans competents per a la convocatòria i concessió de les subvencions són:

- a) El Gerent, l'autorització de convocatòria de subvenció inferior a 17.999,99 € i la seva concessió.
- b) El Consell Rector: l'autorització de convocatòria de subvenció quan sigui superior a 17.999,99 i inferior a 60.000,00€, i la seva concessió.
- c) La Junta de Govern: l'autorització i concessió quan la despesa de la convocatòria sigui superior a 60.000,00€. En aquest cas, l'autorització i concessió serà promoguda pel Consell Rector o òrgan equivalent, a proposta del Gerent, per a la seva aprovació per Junta de Govern.

BASE 41:

Quan el beneficiari sigui deutor de l'Ajuntament, com a conseqüència d'un deute, vençut, liquidat i exigible, Tinent de Batle d'Àrea d'Economia, Hisenda i Innovació podrà acordar la compensació.

Quan el beneficiari sigui deutor de qualsevol organisme autònom, com a conseqüència d'un deute, vençut, liquidat i exigible, el Gerent de l'organisme autònom podrà acordar la compensació.

BASE 42:

1. L'elecció entre les ofertes presentades, que s'han d'aportar en la justificació, si s'escau, en la sol·licitud de la subvenció, s'ha de fer d'acord amb criteris d'eficiència i economia, i s'han de justificar expressament en una memòria l'elecció quan no recaigui en la proposta més avantatjosa”.

2. Els perceptors o beneficiaris de les subvencions han de justificar la inversió amb factures, contractes, compromisos fermes o document similar, abans de procedir a l'ordenació del pagament corresponent, d'acord amb l'art.30 de la Llei 38/2003 General de Subvencions i altra normativa que ho desenvolupa.

En el cas de pagament anticipat dins un termini no superior a tres mesos, caldrà aportar documents originals o fotocòpies autoritzades que justifiquin que la inversió s'ha realitzat i s'ha destinat als fins per als quals s'havia concedit.

Per a la justificació es tendrà en compte l'art.31.3 de la Llei 38/2003 General de Subvencions on diu: “Quan l'import de la despesa subvencionable superi la quantia de 30.000 euros en el cas de cost per execució d'obra, o de 12.000 euros en el cas de subministrament de béns d'equip o prestació de serveis per empreses de consultoria o assistència tècnica, el beneficiari ha de sol·licitar com a mínim tres ofertes de diferents proveïdors, amb caràcter previ a la contracció del compromís per a la prestació del servei o el lliurament del bé, llevat que per les característiques especials de les despeses subvencionables no hi hagi en el mercat un nombre suficient d'entitats que el subministrin o el prestin, o llevat que la despesa s'hagi efectuat abans de la sol·licitud de la subvenció”.

3. Les bases específiques de concessió de subvencions, no podran determinar en cap cas que a les justificacions de subvencions el silenci administratiu se entendrà com a positiu, per tant l'òrgan competent per a determinar la justificació haurà de comunicar sempre la correcta o incorrecta justificació de la subvenció al beneficiari.

4. Com a norma general el pagament de les subvencions serà postpagable.

Excepcionalment, i sempre degudament justificat, les bases o el conveni que regulin la subvenció podran determinar un percentatge o quantia a pagar abans de la finalització de l'actuació subvencionada o el pagament fraccionat de la subvenció.

Si per l'eficiència i bon funcionament del servei o obra subvencionada sigui imprescindible el pagament anticipat del total de la subvenció, es podrà recollir l'esmentada circumstància en les bases o el conveni regulador.

La Junta de Govern, o òrgan competent, al aprovar les bases o convenis que regulen la subvenció, haurà d'aprovar expressament la forma de pagament quan el criteri no sigui el de postpagable.

BASE 43:

L'incompliment de qualsevol dels requisits anteriors i de la legislació aplicable, donarà lloc a la devolució de les quantitats percebudes, que es podran recuperar aplicant el procediment de constrenyiment i inhabilitant el perceptor per rebre noves quantitats per aquests conceptes. Tot això, sense perjudici de poder exigir les responsabilitats que hi pogués haver d'ordre penal, civil o administratiu.

BASE 44:

En la sol·licitud de subvencions i concessió s'haurà d'informar adequadament al Departament Financer, per a un correcte seguiment i comptabilització.

Per a les subvencions finançades amb fons de la unió europea es prestarà especial atenció a la necessitat d'un pressupost i comptabilitat individualitzada.

Per la sol·licitud de subvencions finançades amb fons de la Unió Europea,,serà necessari l'autorització de la Oficina de Control de la Despesa Municipal (OCD).

Per dita autorització es valorarà, entre altres aspectes, la importància del projecte per a la ciutat, les fons de finançament, disponibilitats de tresoreria, la disponibilitat de mitjans tècnics i humans per a dur-ho a terme i per a dur-ne el control i les tasques administratives.

BASE 45:

Pel que fa al procediment de concessió de les subvencions previstes nominativament en els pressuposts a les que fa referència l'article 12.a de l'Ordenança General reguladora de la concessió de subvencions de l'Ajuntament de Palma , i en virtut del previst l'article 65 RLGS:

1. Als efectes del disposat en el article 22.2 a) de la Llei General de Subvencions (LGS), són subvencions previstes nominativament en els Pressupostos Generales de les Entitats Locals, aquelles on el seu objecte, dotació pressupostària i beneficiari apareguin determinats expressament en l'estat de despeses del pressupost.
2. En les Entitats Locals i en els seus organismes públics vinculats o dependents, serà d'aplicació a dites subvencions, en defecte de normativa específica que reguli la seva concessió, el previst en la LGS i en el seu Reglament (RLGS).

3. El procediment per a la concessions d'aquestes subvencions s'iniciarà d'ofici pel centre gestor del crèdit pressupostari al que s'imputa la subvenció, o a instància del interessat, i terminarà amb la resolució de concessió o el conveni.

En qualsevol dels supòsits previstos en aquest apartat, l'acte de concessió o el conveni tindrà el caràcter de bases reguladores de la concessió als efectes del disposat en la LGS i en l'Ordenança municipal.

La resolució o, en el seu cas, el conveni haurà d'incloure els següents extrems:

- a) Determinació de l'objecte de la subvenció i dels seus beneficiaris, d'acord amb la assignació pressupostària. S'hauran de motivar les raons de singularitat que impossibiliten la concurrència, així com la finalitat o utilitat pública que es persegueix.
- b) Crèdit pressupostari al que s'imputa la despesa i quantia de la subvenció, individualitzada, en el seu cas, per a cada beneficiari si fossin varis.
- c) Compatibilitat o incompatibilitat amb altres subvenciones, ajudes, ingressos o recursos per a la mateixa finalitat, procedents d'altres Administracions o ens públics o privats, nacionals, de la Unió Europea o d'organismes internacionals.
- d) Terminis i forma de pagament de la subvenció, possibilitat d'efectuar pagaments anticipats i abonaments a compte, així com el règim de garanties que, en el seu cas, haurien d'aportar els beneficiaris.
- e) Termini i forma de justificació por part del beneficiari del compliment de la finalitat per a la que es va concedir la subvenció i de l'aplicació dels fons percebuts.

4. No tindran la consideració de subvencions les transferències realitzades entre l'Ajuntament de Palma i els seus organismes i entitats dependents, així com les transferències realitzades a altres Administracions Públiques en virtut de convenis que tinguin per objecte finançar activitats en les que s'ostentin competències compartides, les quals es regiran pel seu règim específic.

BASE 46 :

Serà necessari informe preceptiu de l'Àrea d'Hisenda (OCD Municipal) per a la subscripció de convenis amb entitats públiques i privades.

ALTRES DESPESES

BASE 47: SORTIDA DE MATERIAL I EFECTES DELS MAGATZEMS

Totes les comandes d'efectes o material dels magatzems de la corporació es faran mitjançant un val, autoritzat pel regidor delegat, el cap del servei o un funcionari delegat. Sense aquest requisit no seran vàlides.

BASE 48: NÒMINA D'HAVERS I JORNALS

Els havers fixats al pressupost es lliuraran, llevat que hi hagi una disposició expressa en contra o costums respectats o convinguts, per dotzenes parts i mesos vençuts, mitjançant transferència bancària. Els caps de les oficines acreditaran que els funcionaris compresos a les nòmines han prestat els serveis que s'hi assenyalen i retribueixen.

BASE 49: TRIENNIS O AUGMENTS GRADUALS

Els drets dels funcionaris per triennis o augments graduals es meritiran a partir de la data en què escaigui reglamentàriament.

BASE 50: INDEMNITZACIÓ PER RAÓ DEL SERVEI

Les dietes dels membres de la Corporació i del personal municipal s'abonen d'acord amb els Annexos I i II del Reial Decret 462/2002, de 24 de maig, sobre indemnitzacions per raons del servei.

En el cas que en una mateixa comissió de serveis concorrin funcionaris de diferents grups, els correspondrà la dieta del funcionari de major grup.

DESPESES D'INVERSIÓ

BASE 51:

La contractació, realització i pagament de les despeses d'inversió que s'inclouen o s'inclouran al pressupost i que es financen mitjançant operacions de crèdit o subvencions, no es podran realitzar fins que no s'hagi obtingut en el primer cas la concessió dels crèdits corresponents, o rebut el justificant de la concessió de la subvenció.

Les obres que s'hagin de costejar amb contribucions especials no es podran executar fins que no s'hagi aprovat el corresponent expedient d'aplicació.

No s'inclouran en l'Inventari (i per tant en el capítol VI del Pressupost de Despeses) els béns i drets amb valor unitari inferior a 300 Euros, si bé podran existir algunes excepcions quan així es determini.

BASE 52:

La contractació, realització i pagament de les obres en les quals el projecte ha estat substituït per un informe subscrit per un tècnic competent, quedarà condicionada a l'aprovació dels corresponents projectes tècnics.

FINANÇAMENT D'ALTRES DESPESES

BASE 53:

A) Pressupost Propi. Per evitar un desequilibri pressupostari es supedita la realització de determinades despeses a la existència formal del compromís d'aportació dels següents ingressos:

<u>CONCEPTE D'INGRESSOS</u>		<u>APLICACIÓ CONDICIONADA DE DESPESES</u>	
450.04 Subv. CAIB. Ajudes econ.urg. ajuda domicili	650.000,00€	05.23310.22716	Servei
461.03 IMAS.- Subv. Centre dia Estel Serv. C. Estel	80.000,00€	05.23320.22721	Pres.
913.00 Endeutament	5.267.500,00€	08.15100.60000	Expropiacions

P3	11.16502.61901	Enllum.Garant.total
P4b	11.16502.62701	Enllum.Inver.efic.
gal.	15.13300.60900	Mob. Marquesines
Inver.rep.infr.	11.15180.60927	Reurb.Sector Llevant
	11.15504.61900	Vialitat. Millora xarxa
	11.16502.61900	Enllum.
inst.	11.92001.62300	Edif.mun. Equip i

DE LA FINALITAT DELS PRÉSTECES

BASE 54:

Quan hi hagi quantitats pendents de disposició de préstecs concertats per l'Ajuntament i que no hagin de finançar les inversions per a les quals havien estat sol·licitats, bé perquè aquestes s'han anul·lat o perquè s'han produït baixes a les seves adjudicacions o liquidacions, el Tinent de Batle d'Economia, Hisenda i Innovació quedarà autoritzat per aprovar per decret la utilització d'aquestes quantitats per al finançament de qualssevol altres inversions aprovades que estiguin mancades de finançament, o tinguin un finançament insuficient, abans d'obtenir l'autorització de l'entitat financera contractant per canviar la finalitat del préstec.

INGRESSOS

BASE 55:

Llevat que hi hagi un precepte especial consignat a les disposicions vigents o a les ordenances fiscals respectives, les quotes tributàries seran exigibles des del naixement de l'obligació de contribuir i els obligats les hauran de fer efectives dins el terme fixat per l'ordenança corresponent. Transcorregut el termini passaran, mitjançant provisió, a l'agència executiva perquè les faci efectives per via de constrenyiment.

BASE 56: RECAPTACIÓ DE TRIBUTS DE COBRAMENT PERIÒDIC

El període voluntari de cobrament de l'Impost sobre vehicles de tracció mecànica i de la taxa per tractament de residus sòlids urbans queda fixat entre els dies 2 de març i 30 d'abril, tots dos inclosos. El període voluntari de cobrament de l'Impost sobre activitats econòmiques (IAE) i de l'Impost de béns immobles i taxa per entrada de vehicles i reserva d'espai per a aparcament es fixa entre el 16 de setembre a 15 de novembre, ambdós inclosos. Si els dies d'inici o final dels dos períodes coincideixen amb festius, la cobrança s'iniciarà el dia hàbil immediatament posterior, sense perjudici de que els contribuents per I.B.I. puguin acollir-se al sistema especial de pagament anticipat regulat en aquest impost, i de la TIRSU que es podrà fraccionar amb dos pagaments mitjançant domiciliació bancària.

BASE 57:

Els ingressos del Pressupost es realitzaran bé per ingrés directe, a través de la Tresoreria de la corporació, o per mitjà del recaptador legalment nomenat

BASE 58: AJORNAMENT I FRACCIONAMENT

L'Ajuntament podrà, a sol·licitud de l'obligat, ajornar o fraccionar els pagaments dels deutes d'acord amb el que preveuen els articles 65 i 82 de la Llei 58/2003, de 17 de desembre, General Tributària, i els articles 44 i següents del Reglament General de Recaptació, aprovat pel Reial decret 939/2005, de 29 de juliol.

Els deutes tributaris seran ajornables i fraccionables conforme el que s'estableixi a l'Ordenança fiscal general d'aquest Ajuntament.

Els deutes de caràcter no tributari seran ajornables i fraccionables de forma idèntica, en quantia, terminis i requisits, als regulats pels deutes tributaris a l'Ordenança fiscal general.

BASE 59: MITJANS DE PAGAMENT EN EFECTIU DELS DEUTES TRIBUTARIS I NO TRIBUTARIS

1. El pagament dels deutes i sancions tributaris que s'hagi de realitzar en efectiu a la Tresoreria de la corporació o a les caixes dels òrgans recaptadors, es farà per alguns dels següents mitjans i amb els requisits i condicions que a continuació s'especifiquen:

- a) Moneda de curs legal.
- b) Xec nominatiu a favor de l'Ajuntament, conformat o certificat per l'entitat lliurada, on figuri el nom o raó social del lliurador expressat en tota claredat sota la firma.
Quan es tracti de deutes de venciment periòdic o multes, a més dels anteriors, es podrà realitzar el pagament a través de les Entitats de dipòsit col·laboradores amb la recaptació, utilitzant els sistemes tradicionals de pagament o domiciliació bancària i el del codi de barres a través del caixer automàtic.
- c) Transferència bancària.
- d) Domiciliació bancària.
- e) A través d'Internet quan s'hagi disposat regla especial.
- f) Qualsevol altres que autoritzin el Ministeri d'Economia i Hisenda o l'Ajuntament.

3. El pagament dels deutes no tributaris es realitzarà mitjançant els medis esmentats a l'apartat 1, excepte els paràgrafs d).

SALDOS DUBTÓS COBRAMENT

BASE 60:

En compliment del que disposa l'article 191.2 del RDL 2/2004, de 5 de març, que aprovà el TRLRHL i l'article 103.2 del RD 500/1990, així com la regla 83 de la Instrucció del model normal de comptabilitat local als efectes de determinar la quantia dels saldos de dubtós cobrament, s'aplicaran els següents percentatges sobre els totals dels drets reconeguts pendents de cobrament dels capítols 1, 2 i 3 del pressuposts d'ingressos, segons l'antiguitat de les deutes:

Exercici actual: 5%

1r any immediatament anterior: 20%

2n any: 40%
3r any: 60%
4rt any: 80%
5è any i anteriors: 100%

En cap cas es consideraran saldos de dubtós cobrament aquells drets corresponents a ingressos afectats en els quals la seva realització efectiva dependrà del ritme d'execució de les despeses que financin.

Excepcionalment, aquest percentatges podran modificar-se per causes degudament justificades.

INFORMACIÓ A SUBMINISTRAR EN MATÈRIA DE GESTIÓ ECONÒMICA I DE PERSONAL

BASE 61:

15 de gener: Informació trimestral sobre els Plans d'ajust. 4art. Trimestre. Art. 10.1 Ordre HAP/2105/2012.

31 de gener: Obligacions trimestrals subministrament informació - Art. 16 Ordre HAP/2105/2012. 4art. Trimestre.

31 de gener: Obligacions anuals de subministrament d'informació - Art 15.2 Ordre HAP/2105/2012.

31 de gener: Informació anual relativa al personal - Art. 7.4 Ordre HAP/2105/2012.

1 de març: Aprovació liquidació del pressupost - Art. 191.3 TRLRHL.

15 de març: Informació sobre els marcs pressupostaris a mig termini en que s'enmarcarà l'elaboració del pressupost - Art. 6 Ordre 2105/2012.

31 de març: Tramesa liquidació pressupost Administració de l'Estat i CCAA - Art 193.5 TRLRHL.

31 de març: Obligacions anuals de subministrament d'informació Art 15.3 Ordre HAP/2105/2012.

31 de març: Informe al Ple de relació de factures de més de 3 mesos d'antiguitat sense reconeixement d'obligació o justificació d'absència del tràmit, 1er trimestre - Art. 5.4 Llei 15/2010.

31 de març: Seguiment de Pla de sanejament a 6 anys al MHAP (RD 5/2009) - Art 9.3 RD 5/2009.

15 d'abril: Informació trimestral sobre els Plans d'ajust 1er. Trimestre - Art 10.1 Ordre HAP/2105/2012.

30 d'abril: Obligacions trimestrals subministrament informació Art. 16 Ordre HAP/2105/2012. 1er. Trimestre.

15 de maig: Rendició d'Estats i Comptes del Compte general pel President de la Corporació - Art 212.1 TRLRHL.

1 de juny: Sotmetiment a informe de la Comissió Especial de Comptes del Compte general-Art 212.2 TRLRHL.

30 de juny: Informe al Ple de relació de factures de més de 3 mesos d'antiguitat sense reconeixement d'obligació o justificació d'absència del tràmit, 2on. Trimestre - Art 5.4 Llei 15/2010.

15 de juliol: Informació trimestral sobre els Plans d'ajust 2on. Trimestre - Art. 10.1 Ordre HAP/2105/2012.

31 de juliol: Obligacions trimestrals subministrament informació Art. 16 Ordre HAP/2105/2012.2on. Trimestre.

15 de setembre: Tramesa pressupost Organismes Autònoms a l'Entitat Local - Art 168.2 TRLRHL.

15 de setembre: Tramesa Estats de previsió ingressos-despeses de les societats mercantils amb participació majoritària al propi Ens local - Art 168.3 TRLRHL.

30 de setembre: Informe al Ple de relació de factures de més de 3 mesos d'antiguitat sense reconeixement d'obligació o justificació d'absència del tràmit, 3er. Trimestre - Art. 5.4 Llei 15/2010.

1d'octubre: Aprovació del Compte General - Art 212.4 TRLRHL.

15 d'octubre: Informació trimestral sobre els Plans d'ajust 3er. Trimestre - Art 10.1 Ordre/2105/2012.

15 d'octubre: Tramesa del Compte general a la Sindicatura de Comptes i al Tribunal de Comptes -Art 233.2 TRLRHL.

15 d'octubre: Formulació del pressupost general i tramesa al Ple - Art 168.4 TRLRHL.

31 d'octubre:Obligacions trimestrals subministrament informació Art. 16 Ordre HAP/2105/2012.3er. Trimestre.

31 de desembre: Aprovació definitiva del pressupost - Art. 169.1 TRLRHL.

31 de desembre: Informe al Ple de relació de factures de més de 3 mesos d'antiguitat sense reconeixement.

INFORMACIÓ A SUBMINISTRAR PER ORGANISMES AUTÒNOMS, SOCIETATS MERCANTILS I ENTITATS DEPENDENTS

BASE 62:

Serà necessari informe preceptiu de l'Àrea d'Hisenda (OCD Municipal) en els següents casos per les societats mercantils, els organismes autònoms i altres entitats de naturalesa pública o privada dependents:

- convenis col·lectius
 - modificació de plantilles o de la relació de llocs de treball
 - contractes de caràcter plurianual
 - contractes programa o comeses de gestió
 - modificacions estatutàries
 - participació en comerços, empreses mixtes i fundacions privades
 - convenis amb altres entitats públiques o privades
 - formulació d'estats financers
 - les operacions d'immobilitzat quan el seu import superi el 10% del seu pressupost
- Indicar que la sol·licitud dels informes preceptius no eximeix de que es tinguin que elaborar els informes pertinents d'Intervenció i dels serveis jurídics segons la legislació aplicable.

BASE 63:

Trimestralment es remetrà a l'OCD Municipal:

- Balanç de situació provisional (al menys abans de les regularitzacions)
- Compte de resultats provisional
- Estat de fluxos de tresoreria
- Estat de sumes i saldos
- Indicació de situacions i circumstàncies importants que puguin afectar a la situació financera i compliment del pressupost aprovat de l'empresa

BASE 64:

Les societats mercantils i la resta d'entitats dependents retransmetran la informació pressupostària i comptable que sigui sol·licitada pel Departament financer i la Intervenció municipal en temps i forma.

Les subvencions municipals a les entitats dependents es podran retenir per part de la Tresoreria Municipal en cas de causa no justificada de l'enviament i greu perjudici per a l'Administració Municipal.

PRINCIPI D'EFICIÈNCIA EN L'ASSIGNACIÓ I UTILITZACIÓ DELS RECURSOS PÚBLICS

BASE 65:

Les disposicions legals i reglamentàries, en la seva fase d'elaboració i aprovació, els actes administratius, els contractes, els convenis de col·laboració, així com qualsevol actuació que es realitzi l'Ajuntament de Palma o en qualsevol de les seves entitats dependents considerades Administració Pública d'acord amb la definició i delimitació del SEC95, que afectin a despeses i ingressos públics presents o futurs, hauran de contenir una valoració de les seves repercussions i efectes, i supeditar-se de forma estricta al compliment de les exigències dels principis d'estabilitat pressupostària i sostenibilitat financera.

DISPOSICIÓ FINAL

Primera.- Els organismes autònoms, per a tot allò que no preveuen els seus estatuts, s'ajustaran al que disposen aquestes bases.

Segon.- Per a tot allò que no preveuen aquestes BASES, hom s'ajustarà al que disposa el Reial decret legislatiu 2/2004, de 5 de març, pel que s'aprova el Text refós de la llei reguladora de les hisendes locals, i el RD 500/1990, de 20 d'abril, i demés disposicions que li siguin aplicables. Per als dubtes que puguin sorgir de la seva aplicació hom s'ajustarà al que resolgui la corporació, vist l'informe previ de l'interventor”.

S'APROVA per 16 vots a favor (PP) i 11 en contra (PSIB-PSOE i MÉS).

INTERVENCIONS REGIDORS ALS PUNTS 29, 30, 31, 32 i 33

Sr. Martínez Galiano (PP):

“Moltes gràcies. Tots aquests punts, a part de modificacions tècniques, és per recollir el compromís d'aquest Equip de Govern, d'una reclamació que ens han fet els ciutadans, durant el 2013, pues poder recollir-la. Recollir el compromís que també va assumir el Batle Mateu Isern en el debat de l'estat de la ciutat, que l'Ajuntament de Palma, no faria modificacions de les ordenances fiscals, per pujar ni tan sols l'IPC, com posava el nostre programa electoral, i per això es proposa la baixada del tipus, de l'IBI, en el percentatge que puja el valor cadastral. Moltes gràcies Sr. Batle.”

Sr. Verger Martínez (MÉS):

“Primer de tot, Sr. Martínez, vostè sap perfectament que des d'aquest grup, no s'ha proposat no pagar el llum, ho sap perfectament. Si vostè no ha entès lo que se li diu des d'aquest grup, és preocupant que un Regidor d'Hisenda, no sigui capaç ni d'entendre això, vostè sap. Lo únic que li diem és que vostè faci el que ha fet els dos primers anys de legislatura, que ha estat no prioritzar la factura de Gesa. Vostè mateix ho ha fet, que faci lo mateix que ha fet els dos primers anys de legislatura, assumint que s'ha de pagar el cost real, evidentment, però no tenim perquè pagar també els endarreriments de Gesa, això és lo que estam proposant, no, no pagar el llum. Deixi de fer demagògia, deixi d'enganyar a la poca gent que ens pugui venir a escoltar, perquè per aquest nivell de debat, la veritat és que no val la pena ni venir a escoltar. Vostè sap perfectament que lo que diu és fals. Després en quant en el tema de les taxes, evidentment també és un tema que ja l'hem discutit abastament en comissió en plenari, per lo tant me remet a lo que ja he manifestat allà, simplement, evidentment recordar, ja que les seves paraules també volen confondre absolutament a tothom, que l'IBI està a un 14% ara més alt que quan vostès varen entrar a governar. O sigui, això de que congelen l'IBI, i que ara tothom a d'aplaudir, està a un 14% més alt que quan vostès varen entrar a governar, se congela 2014 respecte de 2013, però és que ha pujat un 14% ja, per tant. Igual que, igual que el bitllet de la EMT, igual que la resta de taxes, han pujat, per tant ara pareix que s'ha congelat i tothom ha d'aplaudir, escolti ha congelat respecte de 2013, mirem respecte al 2011 la pujada que hi ha hagut, no vulgui confondre. I després, un altre vegada li torn a recordar, una cosa que no ens cansarem de recordar, que és que amb l'IBI vostè ja pujat el 14% a tothom, però jo s'han atrevit, no s'han atrevit a tocar en aquella gent que si que pot pagar, aquelles grans superfícies comercials, aquelles grans superfícies hostaleres, oficines, això no s'han atrevit a tocar. Aquí el tipus diferencial és del 0,7, i a altres ciutats està al 1,1. Podria pagar molt més aquesta gent, i no haver de carregar l'impost de l'IBI damunt les esquenes dels ciutadans, que en els que els hi han baixat els ingressos. Això en el millor dels casos, hi ha gent que ja no té ni ingressos, però a la majoria de gent, com a mínim li han baixat els ingressos, i nosaltres hem pujat l'IBI per tothom, el 14%. I mantenim sense fer pagar a totes aquelles empreses, grans empreses que tenen capacitat de pagament, i en aquestes no els hem pujat el tipus específic, que segueix molt baix a Palma, està en el 0,7, quan podria estar fins al 1,1, tal com li reclam des del grup, per tant això si que ho volia tornar a

recordar. Hi ha alternatives a les seves taxes, i evidentment no hi ha cap congelació, hi ha simplement seguir la senda que varen iniciar el 2011, de pujar per tothom l'IBI, quan a la gent li estan baixant els ingressos. Gràcies.”

Sr. Alcover Ordinas (Independent PSIB-PSOE):

“Gràcies Sr. Batle. Miri, lo més gràfic que se m’ocorre després de les paraules del Sr. Martínez, és que ens han pegat una punyalada per darrera, a traïció, i ara ens vénen amb la tireta, ara ens vénen a posar una tireta, però la ferida hi és. No és un 14%, jo li discutiria en el senyor. És un 20% que han pujat, perquè a damunt de la suma dels increments, se li ha de sumar l’eliminació de les bonificacions, també és increment de pressió fiscal, i aquí, en aquestes modificacions vull recordar que el 5% que es bonificava el pagament a la carta, no hi és, ja només hi és en aquells que paguen el febrer, que són els mínims. Jo estia pagant,estic pagant cada mes l’IBI, i tenia un 5% de reducció, gràcies a la seva política, ara m’ha costat un 5% més, i com jo evidentment milers de ciutadans de Palma, un 20%. I un altre cosa que també és criticable d’aquesta modificació, ho hem comentat moltes vegades, és que a pesar d’haver-ne fetes una dotzena més o manco, de modificacions d’ordenances, encara és l’hora que presenti una mesura, una de dinamització econòmica, no n’hi ha hagut ni una. No se pot dir, després d’incrementar el 20%, que ara compleixen la promesa electoral, ja no la complirà, ja no la complirà. Si era pujar l’IPC, amb la legislatura, ja no la complirà, no vagi dient que l’ha complida, ja no la complirà, és més, mai s’havia pujat tant l’IBI, que jo recordi en les legislatures, en una legislatura, i vostès ho han fet en dos anys, i crec que estarem d’acord que no era el millor moment per pujar. Gràcies.”

Sr. Martínez Galiano (PP):

“Si gràcies. Sr. Alcover, nosaltres lo que hem evitar era la seva punyalada, la que varen fer la passada legislatura, vostès varen dir que pujarien un 50% l’IBI, no se pujarà un 50% en aquesta legislatura, però és que no se pujarà ni la meitat de lo que tenien previst, ni se pujarà, vamos, ni una tercera part, però escoltin, Sr. Verger, Sra. Calvo, li torn a oferir lo mateix que li varem oferir a l’altre debat, ens seiem i anem a veure si podem davallar més l’IBI, i decidim quines retallades fem conjuntament, si nosaltres estem més còmodes xerrant de baixar impostos, va en el nostre ADN. Lo que passa és que vostès quan xerrem d’això és quan diuen, bé el tema de les despeses, clar jo en això ja no hi vull xerrar, en el tema de les despeses. I clar, els ingressos ens diuen quines despeses podem gastar. Sr. Alcover, vostè diu que és la legislatura que més s’ha pujat l’IBI, idèx vostè ja no se recorda ni de la seva. Miri, vostès el varen pujar tenint superàvit, tenint superàvit el varen pujar un 15%, més l’IPC negatiu, que era del 1% i que l’haurien d’incrementar, perquè s’hauria d’haver davallat, per tant és un 16%, que és molt per damunt de lo que, amb superàvit, li vull recordar, la taxa de fems la varen incrementar un 40%, un 40% la taxa de fems. Miri, Sr. Verger, jo quan el sent, li han de sentir els seus companys, que en el municipi on governa MÉS, puja l’IBI, a tots, i vostè ens diu, és que vostès no volen fer el tipus diferenciat, si l’hem fet nosaltres aquesta legislatura, varen esser vostès, l’esquerra, a la passada legislatura, que no varen voler pujar els impostos a qui més tenia, no els varen, i ara ens ho demana a nosaltres, si hem estat nosaltres. Però bé, avui lo que aprovem, és lo que ens demanaven els ciutadans, que és que congeléssim els impostos municipals, lo que nosaltres podem congelar, i és lo que duim avui, la proposta. Crida l’atenció que vostès votin en contra de la congelació d’impostos, qualche explicació hauran de donar. Vostès avui votaran en contra de congelar els impostos, té molt de valor, perquè lo que nosaltres presentem són, modificacions tècniques i la congelació d’impostos, i vostès volen votar en contra. Moltes gràcies.”

29. Proposta d’aprovació definitiva de la modificació de l’Ordenança Fiscal de l’Impost sobre Bens Immobles.

Es proposa dictaminat favorablement per la Comissió de Comptes, Economia i Recursos Humans,

“INFORME.- L'Excm. Ajuntament Ple, en sessió celebrada el dia 30 d'octubre de 2013, va aprovar provisionalment la modificació de l'ordenança fiscal reguladora de l'Impost sobre Béns Immobles.

D'acord amb el que està previst a l'article 17 del Text Refós de la Llei d'Hisendes Local, aprovat pel Reial Decret Legislatiu 2/2004 de 5 de març, s'han exposat al públic l'expedient durant trenta dies, publicant-se l'anunci dels acords en el B.O.I.B. núm. 152, de 5 de novembre de 2013, a la web municipal i en el diari “Diario de Mallorca” de 8 de novembre de 2013. Durant l'indicat període s'ha presentat un escrit d'al·legacions del Sr. Gonzalo Sancho Codina i un escrit del Grup Municipal PSIB PSOE a l'Ajuntament de Palma.

L'article 102 del Reglament del Ple determina que, en cas de reclamacions o suggeriments la Junta de Govern procedirà a valorar-les i decidirà si, com a conseqüència d'aquesta valoració, modifica el projecte o mantén el text inicial.

En el seu escrit, el Sr. Gonzalo Sancho Codina sol·licita la revisió del tipus de gravamen a la baixa de l'IBI; la integració de les bonificacions permeses per la Llei d'Hisendes Locals respecte de l'IBI; l'aprovació de subvencions per al pagament de l'IBI als veïnats amb menys recursos econòmics i la comprovació dels valors cadastrals dels béns immobles.

Cal desestimar les al·legacions presentades atès que per a l'exercici 2014 ja s'ha proposat una rebaixa del tipus de gravamen, que passaria de 0,735% a 0,680% pels bens immobles urbans; l'Ordenança municipal ja recull les bonificacions obligatòries per a l'IBI i la gran majoria de les bonificacions potestatives; respecte de l'establiment de subvencions, s'ha establert un sistema de pagament a la carta per facilitar el pagament d'aquest impost a tots els ciutadans i existeixen ajudes socials per a les persones amb menys recursos; per acabar, la revisió dels valors cadastrals no correspon a l'Ajuntament, sinó al Cadastre i l'any passat se va aprovar per al municipi de Palma una ponència de valors que no va ser impugnada per cap ciutadà ni entitat.

El Grup Municipal PSIB PSOE a l'Ajuntament de Palma en la Reclamació 4 del seu escrit, demana el mateix que ja havia demanat en l'esmena presentada amb ocasió de l'aprovació provisional i que ja es va desestimar en el Ple de 31 d'octubre (disminució de tipus de gravamen, bonificacions del pagament a la carta com l'any passat, ajornament en el pagament pels aturats amb més de sis mesos d'antiguitat). S'informa que es podria tornar desestimar, tot seguint el criteri ja manifestat pel Ple en l'aprovació inicial.

Pel que s'ha exposat, el Cap del Departament, és del parer que per la Junta de Govern, valorades les al·legacions presentades, podria elevar al Ple, previ dictamen de la Comissió, la següent proposta d'acord

ACORD

Primer.- Desestimar les reclamacions presentades pel Sr. Gonzalo Sancho Codina i pel Grup Municipal PSIB PSOE a l'Ajuntament de Palma, contra l'acord plenari de 31 d'octubre de 2013, de modificació de l'ordenança fiscal reguladora de l'Impost sobre Béns Immobles pels motius que s'expressen a l'informe que precedeix aquest acord.

Segon.- Aprovar definitivament la modificació de l'Ordenança fiscal de l'Impost sobre Béns Immobles, conceptes 112,-112,01, la darrera modificació de la qual va ser aprovada per

acord plenari el 25 d'octubre de 2012, pel que fa als articles 14, 15.5 i 15.7; tot això en base a la legislació vigent en la matèria, constituïda singularment pels articles 16 a 19 del Text refós de la Llei d'hisendes locals aprovat pel Reial decret legislatiu 2/2004, de 5 de març. S'adjunta a la proposta nova redacció.

Tercer.- - L'expressada modificació entrarà en vigor a partir del primer de gener de dos mil catorze, sempre que amb anterioritat a la citada data s'hagi produït la seva publicació en el Butlletí Oficial de les Illes Balears.

A N N E X

ORDENANÇA FISCAL REGULADORA DE L'IMPOST SOBRE BÉNS IMMOBLES

Concepte 112,00 - 112,01

TEXT QUE ES MODIFICA:

ARTICLE 14

1. La quota íntegra d'aquest impost és el resultat d'aplicar a la base liquidable el tipus de gravamen.
2. La quota líquida s'obté minorant la quota íntegra en l'import de les bonificacions previstes legalment.
3. Els tipus de gravàmens incrementats dins els límits previstos a la Llei reguladora, són els següents:

- Tipus de gravamen per als béns urbans: 0,680 %
- Tipus de gravamen per als béns rústics: 0,735 %
- Tipus de gravamen per als béns de característiques especials: 1,3 %

No obstant, s'estableix el tipus de gravamen diferenciat del 0,717 %, quan es tracti de béns immobles urbans que, exclosos els d'ús residencial, tinguin assignat els usos, establerts a la normativa cadastral per a la valoració de les construccions, relacionats a l'annex 2. Aquest tipus diferenciat solament s'aplicarà, com a màxim, al 10% dels béns immobles urbans que, per cada ús, tingui major valor cadastral, segons valors que s'indiquen a l'annex de l'ordenança. En l'annex s'indica el llindar de valor per cada ús, a partir del qual serà d'aplicació el tipus diferenciat. Quan els immobles tinguin atribuïts més d'un ús, es considerarà el corresponent al de l'edificació o dependència principal.

ARTICLE 15

1. Tindran una bonificació del 90 % en la quota íntegra de l'impost sempre que així ho sol·licitin els interessats abans de l'inici de les obres, els immobles que constitueixin l'objecte de l'activitat de les empreses, urbanitzacions, construcció i promoció immobiliària tant d'obra nova com de rehabilitació equiparable a aquesta, i no figurin entre els béns del seu immobilitzat.
El termini d'aplicació d'aquesta bonificació comprendrà des del període impositiu següent a aquell en què s'iniciïn les obres fins al posterior a l'acabament d'aquestes, sempre que durant aquest temps es realitzin obres d'urbanització o construcció efectiva, i sense que, en cap cas, puguin excedir de tres períodes impositius.
2. Tenen dret a una bonificació del 50 % en la quota íntegra de l'impost, durant els tres períodes impositius següents al de l'atorgament de la qualificació definitiva, els habitatges de protecció oficial i els que resultin equiparables a aquests conformement amb la normativa de la Comunitat Autònoma de les Illes Balears. Aquesta bonificació es concedirà a petició de l'interessat, la qual pot efectuar-se en qualsevol moment anterior a la terminació dels tres períodes impositius de duració d'aquesta i tindrà efectes, si s'escau, des del període impositiu següent a aquell en què se sol·liciti.
3. Tenen dret a una bonificació del 95 % de la quota íntegra els béns rústics de les

cooperatives agràries i d'explotació comunitària de la terra en els termes establerts a la Llei 20/1990, de 19 de desembre, sobre règim fiscal de les cooperatives.

4. Poden gaudir d'una bonificació del 50 % en la quota íntegra de l'impost, durant els tres períodes impositius següents als dits en el punt 2 d'aquest article, els habitatges de protecció oficial i els que resultin equiparables a aquests conformement a la normativa de la Comunitat Autònoma de les Illes Balears. Aquesta bonificació es concedirà a petició de l'interessat, la qual pot efectuar-se en qualsevol moment anterior a la terminació dels tres períodes impositius de duració d'aquella i tindrà efectes, si s'escau, des del període impositiu següent a aquell en què se sol·liciti.
5. Els subjectes passius que tinguin la condició de titulars de família nombrosa podran gaudir d'una bonificació en la quota resultant d'aplicar, si escau, les bonificacions del apartats anteriors d'aquest article, en les condicions que es regulen a continuació, corresponent a l'habitatge habitual de la família. S'entendrà com habitatge habitual aquell immoble d'ús residencial on estiguin empadronats tots els membres que formin el títol de família nombrosa.

Només es podrà concedir la bonificació per un immoble i per un títol de família nombrosa. En el cas que existís més d'un titular de l'habitatge habitual, tots ells hauran d'estar inclosos en el mateix títol de família nombrosa que justifiqui la bonificació. Estan exceptuats els supòsits de nul·litat, separació o divorci on només es requerirà que estigui inclòs en el títol de família nombrosa el cònjuge que per declaració judicial ferma tingui atribuït l'ús de l'habitatge familiar.

Podrà constituir habitatge habitual dos o més immobles quan s'acrediti que constitueixen en una unitat física per estar comunicats entre si i destinats única i exclusivament a habitatge de la família. En aquest cas se sumaran els valors dels dos immobles per determinar la bonificació aplicable.

Aquesta bonificació es concedirà a petició de l'interessat, el qual l'ha d'efectuar entre l'1 de gener i el 30 de juny de l'any per al qual se sol·licita la bonificació, i haurà d'anar acompanyada de còpia compulsada del títol de família nombrosa i identificació de l'immoble mitjançant referència cadastral.

Un cop concedida la bonificació se prorrogarà sense que resulti necessari nova sol·licitud, sempre que es mantinguin les condicions per les quals es va concedir.

La variació del domicili que constitueixi l'habitatge habitual familiar exigirà la presentació de nova sol·licitud de bonificació i l'acreditació dels requisits per a la seva concessió.

El percentatge de la bonificació anirà en funció del valor cadastral de l'immoble segons la següent taula:

VALOR CADASTRAL	BONIFICACIÓ
Fins a 100.000,00 euros	90%
De 100.000,01 a 125.000,00 euros	75%
De 125.000,01 a 150.000,00 euros	50%
De 150.000,01 a 200.000,00 euros	25%

Els immobles amb valor cadastral superior a 200.000 euros no gaudiran de bonificació.

6. Poden gaudir de bonificació del 50 % de la quota resultant d'aplicar, si s'escau, les bonificacions dels apartats anteriors d'aquest article, els immobles on s'hagin instal·lat sistemes generals per a l'aprofitament tèrmic o elèctric de l'energia solar. Aquesta bonificació està condicionada al caràcter no obligatori de les instal·lacions per a la producció de calor i que aquestes incloguin col·lectors que disposin de la corresponent homologació per l'administració competent, i és d'aplicació els tres exercicis següents al de la seva instal·lació. Tindrà efectes, si s'escau, des del període següent a aquell en què se sol·liciti. Per a l'exercici de 2006, els interessats poden sol·licitar la bonificació fins el 31

de març de 2006.

7. S'estableix el sistema espacial de pagament, que s'aplicarà d'acord amb les següents condicions:
 - a. El sistema especial de pagament és d'aplicació als contribuents i d'altres obligats que en sol·licitin l'aplicació al conjunt de tots els seus rebuts del padró corresponents a béns de naturalesa urbana i rústica.
 - b. Els requisits que han de concórrer en el sol·licitant per poder-se acollir al sistema especial de pagament són:
 - b.1. Fer la sol·licitud de manera presencial a la Secció d'IBI de l'Ajuntament, abans del 25 de gener de l'any per al qual se sol·licita el pagament. L'inici del termini per sol·licitar serà l'1 de desembre de l'any anterior.
 - b.2. No mantenir cap tipus de deutes en període executiu.
 - b.3. Efectuar els següents pagaments en qualsevol de les següents tres modalitats:
 1. En nou mensualitats (de febrer a octubre), la quantitat que figuri en el formulari de sol·licitud, fixada pels serveis de l'Ajuntament, equivalent al resultat de dividir per deu l'import del conjunt de rebuts de l'impost sobre béns immobles liquidats al sol·licitant en l'exercici immediatament anterior; i el mes de novembre, la quantitat resultant de deduir, a l'import dels rebuts del Padró a nom del sol·licitant, les quantitats ja pagades. En el supòsit que el deute del sol·licitant estigui cobert i existeixi un sobrant, es procedirà d'ofici a la devolució.
 2. En tres pagaments trimestrals (febrer, maig, agost) la quantitat que figuri en el formulari de sol·licitud, fixada pels serveis de l'Ajuntament, equivalent al resultat de dividir per quatre l'import del conjunt de rebuts de l'impost sobre béns immobles liquidats al sol·licitant en l'exercici immediatament anterior; i el mes de novembre, la quantitat resultant de deduir, a l'import dels rebuts del Padró a nom del sol·licitant, les quantitats ja pagades. En el supòsit que el deute del sol·licitant estigui cobert i existeixi un sobrant, es procedirà d'ofici a la devolució.
 3. En un sol pagament únic (de febrer a juliol) la quantitat que figuri en el formulari de sol·licitud, fixada pels serveis de l'Ajuntament; i el mes de novembre, la quantitat resultant de deduir, a l'import dels rebuts del Padró a nom del sol·licitant, la quantitat ja pagada. A l'empara del que disposa l'art. 9 del Text refós de la Llei reguladora de les hisendes locals, s'estableix la bonificació, en els casos de pagament únic al mes de febrer s'aplicarà una bonificació del 5%; l'import d'aquesta bonificació per cada contribuent és com a màxim, de 50 euros, i en aquest cas, la bonificació es distribuirà proporcionalment a l'import dels rebuts.
 - b.4. Efectuar els pagaments mitjançant domiciliació bancària.
 - c. L'acolliment al sistema especial de pagament es prorrogarà automàticament per a l'exercici següent sempre que l'interessat no manifesti la seva renúncia expressa i no tingui deutes pendents de pagament en període executiu. En el supòsit que el deute del sol·licitant estigui cobert i existeixi un sobrant, es procedirà d'ofici a la devolució.
 - d. Si el sol·licitant incorregués en l'impagament de qualsevol càrrec del sistema especial de pagament, aquest restarà sense cap efecte, es perdrà el dret a la bonificació i s'haurà de pagar el deute total segons les normes del sistema normal de pagament. Es podrà, no obstant, sol·licitar la devolució de les quantitats ja pagades.
 - e. El sistema especial de pagament no suposa cap alteració dels terminis per exercir els recursos ni qualsevol altre aspecte de la gestió tributària, que se seguirà regint per la seva normativa específica.

DISPOSICIÓ FINAL

La present Ordenança fou originàriament aprovada per l'Ajuntament Ple, en sessió de dia 27 de juliol de 1989. La seva darrera modificació, aprovada per acord plenari municipal de 19 de desembre de 2013, entra en vigor el dia 1 de gener de 2014.

ORDENANZA FISCAL REGULADORA DEL IMPUESTO SOBRE BIENES INMUEBLES Concepto 112,00-112,01

TEXTO QUE SE MODIFICA:

ARTÍCULO 14

1. La cuota íntegra de este impuesto será el resultado de aplicar a la base liquidable el tipo de gravamen.
2. La cuota líquida se obtendrá minorando la cuota íntegra en el importe de las bonificaciones previstas legalmente.
3. Los tipos de gravamen incrementados dentro de los límites previstos en la Ley reguladora, son los siguientes:
 - Tipo de gravamen para los bienes urbanos: 0,680%
 - Tipo de gravamen para los bienes rústicos: 0,735%
 - Tipo de gravamen para los bienes de características especiales: 1,3%

No obstante, se establece el tipo de gravamen diferenciado del 0,717%, cuando se trate de bienes inmuebles urbanos que, excluidos los de uso residencial, tengan asignado los usos, establecidos en la normativa catastral para la valoración de las construcciones, relacionados en el anexo 2. Este tipo diferenciado sólo se aplicará, como máximo, al 10% de los bienes inmuebles urbanos que, por cada uso, tenga mayor valor catastral, según valores que se indican en el anexo de la ordenanza. En el anexo se indica el umbral de valor para cada uso, a partir del cual será de aplicación el tipo diferenciado. Cuando los inmuebles tengan atribuidos más de un uso, se considerará el correspondiente al de la edificación o dependencia principal.

ARTÍCULO 15

1. Tendrán una bonificación del 90% en la cuota íntegra del impuesto siempre que así lo soliciten los interesados antes del inicio de las obras, los inmuebles que constituyan el objeto de la actividad de las empresas, urbanizaciones, construcción y promoción inmobiliaria tanto de obra nueva como de rehabilitación equiparable a ésta, y no figuren entre los bienes de su inmovilizado.

El plazo de aplicación de esta bonificación comprenderá desde el período impositivo siguiente a aquel en que se inicien las obras hasta el posterior a la terminación de las mismas, siempre que durante ese tiempo se realicen obras de urbanización o construcción efectiva, y sin que, en ningún caso, pueda exceder de tres períodos impositivos

2. Tienen derecho a una bonificación del 50% en la cuota íntegra del impuesto, durante los tres períodos impositivos siguientes al del otorgamiento de la calificación definitiva, las viviendas de protección oficial y las que resulten equiparables a éstas conforme a la normativa de la Comunidad Autónoma de las Islas Baleares. Esta bonificación se concederá a petición del interesado, la cual puede efectuarse en cualquier momento anterior a la terminación de los tres períodos impositivos de duración de la misma y tendrá efectos, en su caso, desde el período impositivo siguiente a aquel en que se solicite.

3. Tienen derecho a una bonificación del 95% de la cuota íntegra los bienes rústicos de las cooperativas agrarias y de explotación comunitaria de la tierra en los términos establecidos en la Ley 20/1990, de 19 de diciembre, sobre régimen fiscal de las cooperativas.

4. Pueden disfrutar de una bonificación del 50% en la cuota íntegra del impuesto, durante los tres períodos impositivos siguientes en los dedos en el punto 2 de este artículo, las viviendas de protección oficial y las que resulten equiparables a éstas conforme a la normativa de la Comunidad Autónoma de las Islas Baleares. Esta bonificación se concederá a petición del interesado, la cual puede efectuarse en cualquier momento anterior a la terminación de los tres períodos impositivos de duración de aquella y tendrá efectos, en su caso, desde el período impositivo siguiente a aquel en que se solicite.

5. Los sujetos pasivos que tengan la condición de titulares de familia numerosa podrán disfrutar de una bonificación en la cuota resultante de aplicar, en su caso, las bonificaciones de los apartados anteriores de este artículo, en las condiciones que se regulan a continuación, correspondiente a la vivienda habitual de la familia. Se entenderá como vivienda habitual aquella inmueble de uso residencial donde estén empadronados todos los miembros que formen el título de familia numerosa.

Sólo se podrá conceder la bonificación por un inmueble y por un título de familia numerosa. En el caso de que existiera más de un titular de la vivienda habitual, todos ellos deberán estar incluidos en el mismo título de familia numerosa que justifique la bonificación. Están exceptuados los supuestos de nulidad, separación o divorcio donde sólo se requerirá que esté incluido en el título de familia numerosa el cónyuge que por declaración judicial firme tenga atribuido el uso de la vivienda familia

Podrá constituir vivienda habitual dos o más inmuebles cuando se acredite que constituye en una unidad física para estar comunicados entre sí y destinados única y exclusivamente a vivienda de la familia. En estos casos se sumará los valores del dos inmuebles para determinar la bonificación aplicable.

Esta bonificación se concederá a petición del interesado, el cual se efectuará entre el 1 de enero y el 30 de junio del año para el que se solicita la bonificación, y deberá ir acompañada de copia compulsada del título de familia numerosa e identificación del inmueble mediante referencia catastral.

Una vez concedida la bonificación se prorrogará sin que resulte necesario nueva solicitud, siempre que se mantengan las condiciones por las que se concedió.

La variación del domicilio que constituya la vivienda habitual familiar exigirá la presentación de nueva solicitud de bonificación y la acreditación de los requisitos para su concesión.

El porcentaje de la bonificación irá en función del valor catastral del inmueble según la siguiente tabla:

VALOR CATASTRAL	BONIFICACIÓN
Fins a 100.000,00 euros	90%
De 100.000,01 a 125.000,00 euros	75%
De 125.000,01 a 150.000,00 euros	50%
De 150.000,01 a 200.000,00 euros	25%

Los inmuebles con valor catastral superior a 200.000 euros no disfrutarán de bonificación.

6. Pueden disfrutar de bonificación del 50% de la cuota resultante de aplicar, en su caso, las bonificaciones de los apartados anteriores de este artículo, los inmuebles donde se hayan

instalado sistemas generales para el aprovechamiento térmico o eléctrico de la energía solar. Esta bonificación está condicionada al carácter no obligatorio de las instalaciones para la producción de calor y que éstas incluyan colectores que dispongan de la correspondiente homologación por la administración competente, y es de aplicación los tres ejercicios siguientes al de la su instalación. Tendrá efectos, en su caso, desde el período siguiente a aquel en que se solicite. Para el ejercicio de 2006, los interesados pueden solicitar la bonificación hasta el 31 de marzo de 2006.

7. Se establece el sistema especial de pago, que se aplicará de acuerdo con las siguientes condiciones:

a. El sistema especial de pago es de aplicación a los contribuyentes y otros obligados que soliciten la aplicación al conjunto de todos sus recibos del padrón correspondientes a bienes de naturaleza urbana y rústica.

b. Los requisitos que deben concurrir en el solicitante para poder acogerse al sistema especial de pago son:

b.1. Hacer la solicitud de manera presencial en la Sección de IBI del Ayuntamiento, antes del 25 de enero del año para el que se solicita el pago. El inicio del plazo para solicitar será el 1 de diciembre del año anterior.

b.2. No mantener ningún tipo de deudas en periodo ejecutivo.

b.3. Efectuar los siguientes pagos en cualquiera de las siguientes tres modalidades:

1. En nueve mensualidades (de febrero a octubre), la cantidad que figure en el formulario de solicitud, fijada por los servicios del Ayuntamiento, equivalente al resultado de dividir por diez el importe del conjunto de recibos del impuesto sobre bienes inmuebles liquidados al solicitante en el ejercicio inmediatamente anterior, y el mes de noviembre, la cantidad resultante de deducir, al importe de los recibos del Padrón a nombre del solicitante, las cantidades ya pagadas. En el supuesto de que la deuda del solicitante esté cubierta y exista un sobrante, se procederá de oficio a la devolución.

2. En tres pagos trimestrales (febrero, mayo, agosto) la cantidad que figure en el formulario de solicitud, fijada por los servicios del Ayuntamiento, equivalente al resultado de dividir por cuatro el importe del conjunto de recibos del impuesto sobre bienes inmuebles liquidados al solicitante en el ejercicio inmediatamente anterior, y el mes de noviembre, la cantidad resultante de deducir, al importe de los recibos del Padrón a nombre del solicitante, las cantidades ya pagadas. En el supuesto de que la deuda del solicitante esté cubierta y exista un sobrante, se procederá de oficio a la devolución.

3. En un solo pago único (de febrero a julio) la cantidad que figure en el formulario de solicitud, fijada por los servicios del Ayuntamiento, y el mes de noviembre, la cantidad resultante de deducir, al importe de los recibos del padrón a nombre del solicitante, la cantidad ya pagada. Al amparo de lo dispuesto en el art. 9 del Texto refundido de la Ley Reguladora de las Haciendas Locales, se establece la bonificación, en los casos de pago único en el mes de febrero se aplicará una bonificación del 5%, el importe de esta bonificación por cada contribuyente es como máximo, de 50 euros, y en este caso, la bonificación se distribuirá proporcionalmente al importe de los recibos

.b.4. Efectuar los pagos mediante domiciliación bancaria

.c. La acogida al sistema especial de pago se prorrogará automáticamente para el ejercicio siguiente siempre que el interesado no manifieste su renuncia expresa y no tenga deudas pendientes de pago en periodo ejecutivo. En el supuesto de que la deuda del solicitante esté cubierta y exista un sobrante, se procederá de oficio a la devolución.

.d. Si el solicitante incurriera en el impago de cualquier cargo del sistema especial de pago, éste quedará sin efecto, se perderá el derecho a la bonificación y se deberá pagar la deuda total según las normas del sistema normal de pago. Se podrá, no obstante, solicitar la devolución de las cantidades ya pagadas.

e. El sistema especial de pago no supone ninguna alteración de los plazos para ejercer los recursos ni cualquier otro aspecto de la gestión tributaria, que se seguirá rigiendo por su normativa específica.

DISPOSICIÓN FINAL

La presente ordenanza fue originariamente aprobada por el Ayuntamiento Pleno, en sesión de día 27 de julio de 1989. La última modificación, aprobada por acuerdo plenario municipal de 19 de diciembre de 2013, entrará en vigor el día 1 de enero de 2014”.

S’APROVA per 16 vots a favor (PP) i 11 en contra (PSIB-PSOE i MÉS).

30. Proposta d’aprovació definitiva de la modificació Ordenança Fiscal de la Taxa per Llicències Urbanístiques

Es proposa dictaminat favorablement per la Comissió de Comptes, Economia i Recursos Humans,

INFORME.- L'Excm. Ajuntament Ple, en sessió celebrada el dia 30 d’octubre de 2013, va aprovar provisionalment la modificació de l’ordenança fiscal reguladora de Taxa per llicències urbanístiques.

D’acord amb el que està previst a l’article 17 del Text Refós de la Llei d’Hisendes Local, aprovat pel Reial Decret Legislatiu 2/2004 de 5 de març, s’han exposat al públic l’expedient durant trenta dies, publicant-se l’anunci dels acords en el B.O.I.B. núm. 152, de 5 de novembre de 2013, a la web municipal i en el diari “Diario de Mallorca” de 8 de novembre de 2013. Durant l’indicat període s’ha presentat un escrit d’al·legacions del Sr. José L. Guillén García com a president de l’ “Asociación de Promotores Inmobiliarios de Baleares”, i un escrit del Grup Municipal PSIB PSOE a l’Ajuntament de Palma.

L’article 102 del Reglament del Ple determina que, en cas de reclamacions o suggeriments la Junta de Govern procedirà a valorar-les i decidirà si, com a conseqüència d’aquesta valoració, modifica el projecte o mantén el text inicial.

En el seu escrit, l’Asociación de Promotores Inmobiliarios de Baleares al·lega la incoherència de tornar establir que el desistiment o renúncia abans de la concessió de la llicència suposarà la devolució del 50% de la quota abonada i sol·licita la rebaixa de totes les tarifes al 50%, com a mínim; i a més, que la tarifa del 2’61% passi al 1’5%.

Es podrien desestimar les al·legacions presentades, atès el contingut de la sentència de la Sala del Contenciós Administratiu del Tribunal Suprem de 5 de febrer de 2010, que va reconèixer la legitimació de l’exigència de les taxes quan aquestes afectin o es refereixin de manera particular al subjecte passiu. Concretament determina que si el servei o activitat municipal sol·licitat per l’interessat se desenvolupen efectivament i se refereixen a ell, li afecten o beneficien de manera particular, és jurídicament irrellevant que el resultat final d’aquests serveis o activitat sigui o no favorable a les seves pretensions, atès que en tot cas s’haurà

realitzat l'element objecte del fet imposable d'aquesta taxa. Els costos de l'activitat municipal han estat provocats pel sol·licitant de la llicència, amb independència de la concessió o no d'aquesta. Per tant, s'ha d'entendre adequada la norma existent abans de 2010, segons la qual el desistiment o renúncia a la llicència abans de la concessió o denegació, suposarà la devolució de la meitat de la tarifa, atès que l'activitat municipal ha estat provocada pel sol·licitant. Respecte de la rebaixa de les tarifes d'aquesta taxa, cal recordar que se varen establir en el seu moment, tenint en compte el cost del servei, per tant, també es pot desestimar aquesta petició.

El Grup Municipal PSIB PSOE a l'Ajuntament de Palma en la Reclamació 3 del seu escrit, demana el mateix que ja havia demanat en l'esmena presentada amb ocasió de l'aprovació provisional i que ja es va desestimar en el Ple de 31 d'octubre (fixar en el 1'5% la tarifa general de la taxa). S'informa que es podria tornar desestimar, tot seguint el criteri ja manifestat pel Ple en l'aprovació inicial.

Pel que s'ha exposat, el Cap del Departament, és del parer que per la Junta de Govern, valorades les al·legacions presentades, podria elevar al Ple, previ dictamen de la Comissió, la següent proposta d'

A C O R D

Primer.- Desestimar les reclamacions presentades per l' Asociación de Promotores Inmobiliarios de Baleares i i pel Grup Municipal PSIB PSOE a l'Ajuntament de Palma contra l'acord plenari de 31 d'octubre de 2013, de modificació de l'ordenança fiscal reguladora de la Taxa per llicències urbanístiques pels motius que s'expressen a l'informe que precedeix aquest acord.

Segon.- Aprovar definitivament la modificació de l'Ordenança fiscal de la Taxa per llicències urbanístiques, concepte 312,00, la darrera modificació de la qual va ser aprovada el 25 d'octubre de 2012, pel que fa a l'article 8; tot això en base a la legislació vigent en la matèria, constituïda singularment pels articles 16 a 19 del Text refós de la llei d'hisendes locals aprovat pel Reial decret legislatiu 2/2004, de 5 de març. S'adjunta a la proposta nova redacció.

Tercer.- - L'expressada modificació entrarà en vigor a partir del primer de gener de dos mil catorze, sempre que amb anterioritat a la citada data s'hagi produït la publicació definitiva en el Butlletí Oficial de les Illes Balears i, en altre cas, el dia de la seva publicació en el citat butlletí."

ANNEX

ORDENANÇA FISCAL REGULADORA DE LA TAXA PER LLICÈNCIES URBANÍSTIQUES CONCEPTE 312,00

TEXT QUE SE MODIFICA:

ARTICLE 8

1. Es merita la taxa i apareix l'obligació de contribuir quan s'inicia l'activitat municipal que en constitueix el fet imposable. Amb aquests efectes, s'entén que l'activitat s'inicia el dia de la presentació de l'oportuna sol·licitud de llicència urbanística, si el subjecte la formula expressament.

2. Quan les obres s'hagin iniciat o executat sense haver obtingut l'oportuna llicència, la taxa es meritara quan s'iniciï efectivament l'activitat municipal conduent a determinar si l'obra en qüestió és o no autoritzable, independentment de la iniciació de l'expedient administratiu que es pugui instruir per a l'autorització d'aquestes obres o la seva demolició si no fossin autoritzables.
3. L'obligació de contribuir una vegada apareguda no es veurà afectada de cap manera per la denegació de la llicència sol·licitada o per la concessió d'aquesta condicionada a la modificació del projecte presentat, ni per la renúncia o el desistiment del sol·licitant una vegada aconseguida la llicència. La renúncia o el desistiment formulats abans de l'atorgament o la denegació de la llicència, generaran la tarifa prevista a l'apartat F de l'annex.
4. No es tramitaran les sol·licituds sense que s'hagi efectuat el pagament corresponent.
5. Quan per causes no imputables al subjecte passiu, l'activitat administrativa o el servei públic no es presti, procedirà la devolució de l'import corresponent.

**ORDENANZA FISCAL REGULADORA DE LA TASA POR LICENCIAS URBANÍSTICAS
CONCEPTO 312,00**

TEXTO QUE SE MODIFICA:

ARTÍCULO 8

1. Se devenga la tasa y aparece la obligación de contribuir cuando se inicia la actividad municipal que constituye el hecho imponible. Con estos efectos, se entiende que la actividad se inicia el día de la presentación de la oportuna solicitud de licencia urbanística, si el sujeto la formula expresamente.
2. Cuando las obras se hayan iniciado o ejecutado sin haber obtenido la oportuna licencia, la tasa se devengará cuando se inicie efectivamente la actividad municipal conducente a determinar si la obra en cuestión es o no autorizable, independientemente de la iniciación del expediente administrativo que pueda instruirse para la autorización de esas obras o su demolición si no fueran autorizables.
3. La obligación de contribuir una vez aparecida no se verá afectada en modo alguno por la denegación de la licencia solicitada o por la concesión de ésta condicionada a la modificación del proyecto presentado, ni por la renuncia o el desistimiento del solicitante una vez conseguida la licencia. La renuncia o el desistimiento formulados antes del otorgamiento o la denegación de la licencia, generarán la tarifa prevista en el apartado F del anexo.
4. No se tramitarán las solicitudes · solicitudes sin que se haya efectuado el pago correspondiente.
5. Cuando por causas no imputables al sujeto pasivo, la actividad administrativa o el servicio público no se preste, procederá la devolución del importe correspondiente”

S'APROVA per 16 vots a favor (PP) i 11 en contra (PSIB-PSOE i MÉS).

31. Proposa d'aprovació definitiva de la modificació de l'Ordenança Fiscal per Serveis relatiu al tractament dels residus sòlids urbans

Es proposa dictaminat favorablement per la Comissió de Comptes, Economia i Recursos Humans,

INFORME.- L'Excm. Ajuntament Ple, en sessió celebrada el dia 30 d'octubre de 2013, va aprovar provisionalment la modificació de l'ordenança fiscal reguladora de Taxa per Serveis Relatius al tractament dels residus sòlids urbans.

D'acord amb el que està previst a l'article 17 del Text Refós de la Llei d'Hisendes Local, aprovat pel Reial Decret Legislatiu 2/2004 de 5 de març, s'han exposat al públic l'expedient durant trenta dies, publicant-se l'anunci dels acords en el B.O.I.B. núm. 152, de 5 de novembre de 2013, a la web municipal i en el diari "Diario de Mallorca" de 8 de novembre de 2013. Durant l'indicat període s'ha presentat un escrit del Grup Municipal PSIB PSOE a l'Ajuntament de Palma.

L'article 102 del Reglament del Ple determina que, en cas de reclamacions o suggeriments la Junta de Govern procedirà a valorar-les i decidirà si, com a conseqüència d'aquesta valoració, modifica el projecte o mantén el text inicial.

El Grup Municipal PSIB PSOE a l'Ajuntament de Palma en la Reclamació 1 del seu escrit, demana el mateix que ja havia demanat en l'esmena presentada amb ocasió de l'aprovació provisional i que ja es va desestimar en el Ple de 31 d'octubre (reducció del 20% de les tarifes, ajornament fins a dos anys pels aturats de més de 6 mesos d'antiguitat). S'informa que es podria tornar desestimar, tot seguint el criteri ja manifestat pel Ple en l'aprovació inicial.

Pel que s'ha exposat, el Cap del Departament, és del parer que per la Junta de Govern, valorades les al·legacions presentades, podria elevar al Ple, previ dictamen de la Comissió, la següent proposta d'

ACORD

Primer.- Desestimar la reclamació presentada pel Grup Municipal PSIB PSOE a l'Ajuntament de Palma contra l'acord plenari de 31 d'octubre de 2013, de modificació de l'ordenança fiscal reguladora de la Taxa per Serveis Relatius al tractament dels residus sòlids urbans pels motius que s'expressen a l'informe que precedeix aquest acord.

Segon.- Aprovar definitivament la modificació de l'Ordenança fiscal de la Taxa per Serveis Relatius al tractament dels residus sòlids urbans, la darrera modificació de la qual va ser aprovada el 20 de desembre de 2012, pel que fa a l'article 8; tot això en base a la legislació vigent en la matèria, constituïda singularment pels articles 16 a 19 del Text refós de la llei d'hisendes locals aprovat pel Reial decret legislatiu 2/2004, de 5 de març. S'adjunta a la proposta nova redacció.

Tercer.- - L'expressada modificació entrarà en vigor a partir del primer de gener de dos mil catorze, sempre que amb anterioritat a la citada data s'hagi produït la publicació definitiva en el Butlletí Oficial de les Illes Balears i, en altre cas, el dia de la seva publicació en el citat butlletí."

A N N E X

ORDENANÇA FISCAL REGULADORA DE LA TAXA PER SERVEIS RELATIUS AL TRACTAMENT DELS RESIDUS SOLIDS URBANS

TEXT QUE ES MODIFICA:

ARTICLE 2

Constitueix el fet imposable d'aquesta taxa la prestació dels serveis de tractament, transferència i transport dels residus sòlids urbans de l'Illa de Mallorca a què es refereix del Reglament d'exploració del servei de gestió dels residus sòlids urbans de Mallorca, aprovat per acord del Consell de Mallorca el 4 d'octubre de 1993 i modificat per acord de 4 de desembre de 1995.

Disposició final

La present Ordenança, originàriament aprovada per l'Ajuntament Ple en sessió de dia 20 de març de 1997. La seva darrera modificació, aprovada per acord plenari de d..... de 2013, entra en vigor a partir del 1 de gener de 2014.

ORDENANZA FISCAL REGULADORA DE LA TASA POR SERVICIOS RELATIVOS AL TRATAMIENTO DE RESIDUOS SÓLIDOS URBANOS

TEXTO QUE SE MODIFICA:

ARTÍCULO 2

Constituye el hecho imponible de esta tasa la prestación de los servicios de tratamiento, transferencia y transporte de los residuos sólidos urbanos de la Isla de Mallorca a que se refiere el Reglamento de explotación del servicio de gestión de los residuos sólidos urbanos de Mallorca, aprobado por acuerdo del Consell de Mallorca el 4 de octubre de 1993 y modificado por acuerdo de 4 de diciembre de 1995.

Disposición final

La presente Ordenanza, originariamente aprobada por el Ayuntamiento Pleno en sesión de día 20 de marzo de 1997. La última modificación, aprobada por acuerdo plenario de de de 2013, entra en vigor a partir del 1 de enero de 2014".

S'APROVA per 16 vots a favor (PP) i 11 en contra (PSIB-PSOE i MÉS).

32. Proposa d'aprovació definitiva de la modificació de l'Ordenança Fiscal de la Taxa per l'Ocupació dels Terrenys de Titularitat Pública Local per a bars o cafés, cafeteries i restaurants amb taules, cadires i altres elements.

Es proposa dictaminat favorablement per la Comissió de Comptes, Economia i Recursos Humans,

INFORME.- L'Excm. Ajuntament Ple, en sessió celebrada el dia 30 d'octubre de 2013, va aprovar provisionalment la modificació de l'ordenança fiscal reguladora de Taxa per a l'ocupació dels terrenys de titularitat pública local amb taules, cadires i altres elements, per extensió d'activitat.

D'acord amb el que està previst a l'article 17 del Text Refós de la Llei d'Hisendes Local, aprovat pel Reial Decret Legislatiu 2/2004 de 5 de març, s'han exposat al públic l'expedient durant trenta dies, publicant-se l'anunci dels acords en el B.O.I.B. núm. 152, de 5 de novembre de 2013, a la web municipal i en el diari "Diario de Mallorca" de 8 de novembre de

2013. Durant l'indicat període s'ha presentat un escrit del Grup Municipal PSIB PSOE a l'Ajuntament de Palma.

L'article 102 del Reglament del Ple determina que, en cas de reclamacions o suggeriments la Junta de Govern procedirà a valorar-les i decidirà si, com a conseqüència d'aquesta valoració, modifica el projecte o mantén el text inicial.

El Grup Municipal PSIB PSOE a l'Ajuntament de Palma en la Reclamació 2 del seu escrit, demana el mateix que ja havia demanat en l'esmena presentada amb ocasió de l'aprovació provisional i que ja es va desestimar en el Ple de 31 d'octubre (fixar les tarifes mensuals en lloc de trimestrals). S'informa que es podria tornar desestimar, tot seguint el criteri ja manifestat pel Ple en l'aprovació inicial.

Pel que s'ha exposat, el Cap del Departament, és del parer que per la Junta de Govern, valorades les al·legacions presentades, podria elevar al Ple, previ dictamen de la Comissió, la següent proposta d'

A C O R D

Primer.- Desestimar la reclamació presentada pel Grup Municipal PSIB PSOE a l'Ajuntament de Palma contra l'acord plenari de 31 d'octubre de 2013, de modificació de l'ordenança fiscal reguladora de la taxa per a l'ocupació dels terrenys de titularitat pública local per bars o cafès, cafeteries i restaurants amb taules, cadires i altre elements, concepte 316,02 pels motius que s'expressen a l'informe que precedeix aquest acord.

Segon.- Aprovar definitivament la modificació de l'Ordenança fiscal de la taxa per a l'ocupació dels terrenys de titularitat pública local per bars o cafès, cafeteries i restaurants amb taules, cadires i altre elements, concepte 316,02, la darrera modificació de la qual va ser aprovada el 20 de desembre de 2012, pel que fa a l'article 8; tot això en base a la legislació vigent en la matèria, constituïda singularment pels articles 16 a 19 del Text refós de la Llei d'hisendes locals aprovat pel Reial decret legislatiu 2/2004, de 5 de març. S'adjunta a la proposta nova redacció.

Tercer.- - L'expressada modificació entrarà en vigor a partir del primer de gener de dos mil catorze, sempre que amb anterioritat a la citada data s'hagi produït la publicació definitiva en el Butlletí Oficial de les Illes Balears i, en altre cas, el dia de la seva publicació en el citat butlletí."

ANNEX

TEXT QUE SE MODIFICA:

1) TÍTOL:

ORDENANÇA FISCAL REGULADORA DE LA TAXA PER A L'OCUPACIÓ DELS TERRENYS DE TITULARITAT PÚBLICA LOCAL PER BARS O CAFÈS, CAFETERIES I RESTAURANTS AMB TAULES, CADIRES I ALTRE ELEMENTS

CONCEPTE 316,02

Fonament i naturalesa

ARTICLE 1. Concepte.

En ús de les facultats concedides pels articles 133.2 i 142 de la Constitució i per l'article 106 de la Llei 7/1985, de 2 d'abril, reguladora de les bases del règim local, i conformement el que disposen els articles 15 a 19 del Text Refós de la Llei d'Hisendes locals aprovat pel Reial Decret Legislatiu 2/2004, de 5 de març, aquest Ajuntament continuarà exigint la taxa per a l'ocupació de terrenys de titularitat pública local per bars o cafès, cafeteries i restaurants amb taules, cadires i altres elements, que es regirà per la present Ordenança fiscal, les normes de la qual atenen el que estableix l'article 58 de l'esmentat Text refós.

Fet imposable

ARTICLE 2

1. Constitueix el fet imposable de la taxa la utilització privativa o l'aprofitament especial dels terrenys de titularitat pública local per bars o cafès, cafeteries i restaurants amb taules, cadires i altres elements.
2. (suprimit)

Exempcions i bonificacions

ARTICLE 6

1. No es concedirà cap exempció o bonificació en el pagament de la taxa.
2. (suprimit)

ANNEX

ORDENANÇA REGULADORA DE LA TAXA PER A L'OCUPACIÓ DELS TERRENYS DE TITULARITAT PUBLICA LOCAL PER BARS O CAFÈS, CAFETERIES I RESTAURANTS AMB TAULES, CADIRES I ALTRE ELEMENTS

CONCEPTE 316,02

TARIFES VIGENTS A PARTIR DE L'1 DE GENER DE 2014

Les tarifes de la taxa seran les següents:

	Euros
A) Per cada metre quadrat, o fracció, i cada tres mesos continus comptats de data a data, o fracció, d'ocupació:	
1. En vies de categoria especial	41,20
2. En vies de primera categoria	28,21
3. En vies de segona categoria	21,58
4. En vies de tercera categoria	11,62
5. En vies de quarta categoria	6,64

En el supòsit de concessió de pròrroga extraordinària d'una durada màxima d'un mes o fracció (del mes) per a aquelles llicències que finalitzin el 31 d'octubre, segons el previst a

l'article 13.4 de l'Ordenança d'ocupació de via pública, justificada en la prolongació de la temporada turística, la tarifa serà d'un terç de la taxa d'ocupació que correspongui al termini continu. Si la llicència d'ocupació s'hagués concedit per un període inferior a un trimestre a petició del subjecte passiu, però posteriorment sol·licità la pròrroga extraordinària d'acord amb l'article 13.4 de l'Ordenança d'ocupació de via pública, i li fos concedida, no s'exigirà nou abonament de la Taxa, sempre que el període extraordinari estàs dins la tarifa trimestral ja pagada. També, excepcionalment, la tarifa a abonar serà d'un terç de la taxa, per cada mes o fracció d'excés, per a aquelles sol·licituds de llicència que finalitzin el 31 de desembre i compleixin els requisits següents: 1) que ja hagin abonat un període mínim d'un trimestre i 2) que el darrer període d'ocupació sigui inferior a dos mesos.

TEXTO QUE SE MODIFICA:

1) Título:

ORDENANZA FISCAL REGULADORA DE LA TASA POR OCUPACIÓN DE TERRENOS DE TITULARIDAD PÚBLICO LOCAL POR BARES O CAFÉS, CAFETERÍAS Y RESTAURANTES CON MESAS, SILLAS Y OTROS ELEMENTOS

CONCEPTO 316,02

Fundamento y naturaleza

ARTICULO 1. Concepto.

En uso de las facultades concedidas por los artículos 133.2 y 142 de la Constitución y por el artículo 106 de la Ley 7/1985, de 2 de abril, Reguladora de las Bases de Régimen Local, y conforme a lo que disponen los artículos 15 a 19 del Texto Refundido de la Ley de Haciendas Locales aprobado por Real Decreto Legislativo 2/2004, de 5 de marzo, este Ayuntamiento establece la tasa para la ocupación de terrenos de uso público local por bares o cafés, cafeterías y restaurantes con mesas, sillas y otros elementos, que se regirá por la presente ordenanza fiscal, las normas de la cual se atienen a lo que establece el artículo 58 del mencionado Texto Refundido.

Hecho imponible

ARTICULO 2.

1. Constituye el hecho imponible de la tasa la utilización privativa o el aprovechamiento especial de los terrenos de uso público con mesas, sillas y otros elementos.
2. (suprimido)

Exenciones y bonificaciones

ARTICULO 6.

1. No se concederá ninguna exención o bonificación en el pago de la tasa.
2. (suprimido)

ANEXO

ORDENANZA REGULADORA DE LA TASA POR LA OCUPACIÓN DE TERRENOS DE TITULARIDAD PÚBLICO LOCAL POR BARES O CAFÉS, CAFETERÍAS Y RESTAURANTES CON MESAS, SILLAS Y OTROS ELEMENTOS

CONCEPTO 316,02

TARIFAS VIGENTES A PARTIR DEL 1 DE ENERO DE 2014

Las tarifas de la tasa serán las siguientes:

	Euros
A) Per cada metro cuadrado, o fracción, y cada tres meses continuos contados de fecha a fecha o fracción, de ocupación:	
1. En vías de categoría especial	41,20
2. En vías de primera categoría	28,21
3. En vías de segunda categoría	21,58
4. En vías de tercera categoría	11,62
5. En vías de cuarta categoría	6,64

En el supuesto de concesión de prórroga extraordinaria de una duración máxima de un mes o fracción (del mes) para aquellas licencias que finalicen el 31 de octubre, según lo previsto en el artículo 13.4 de la Ordenanza de ocupación de vía pública, justificada en la prolongación de la temporada turística, la tarifa será de un tercio de la tasa de ocupación que corresponda al período continuo. Si la licencia de ocupación se hubiese concedido por un período inferior a un trimestre a petición del sujeto pasivo, pero posteriormente solicitase la prórroga extraordinaria de acuerdo con el artículo 13.4 de la ordenanza de ocupación de vía pública, y se le conceda, no se exigirá el abono de la Tasa, siempre que el período extraordinario esté incluido en la tarifa trimestral ya pagada.

También, excepcionalmente, la tarifa a abonar será de un tercio de la tasa, por cada mes o fracción de exceso, para aquellas solicitudes de licencia que finalicen el 31 de diciembre y cumplan los requisitos siguientes: 1) que ya hayan abonado un período mínimo de un trimestre y 2) que el último período de ocupación sea inferior a dos meses”.

S’APROVA per 16 vots a favor (PP) i 11 en contra (PSIB-PSOE i MÉS).

33. Donar compte al Ple de l’Ajuntament de l’aprovació definitiva de la modificació d’ordenances

El Ple de l’Ajuntament se’n dóna per assabentat:

INFORME.- L'Excm. Ajuntament Ple, en sessió celebrada el dia 31 d’octubre de 2013, va aprovar provisionalment la modificació de les ordenances fiscals reguladores de: l’Impost sobre vehicles de tracció mecànica, concepte 113,00, de la Taxa per serveis relatius a activitats, establiments i instal·lacions, concepte 311,03, de la Taxa per aprofitaments especials d’ocupacions temporals mitjançant parades, trasts, casetes de venda, indústries del carrer, ambulants, espectacles, atraccions, filmacions, gravacions, fotografia comercial i altres activitats similars a terrenys d’ús públic local, concepte 316,03, i de la Taxa per a la instal·lació de parades de venda en determinades zones dels terrenys d’ús públic local i per a la prestació de serveis a mercats públics municipals, concepte 316,05, i va aprovar inicialment la

modificació de l'ordenança reguladora del preu públic per a la prestació de serveis, activitats esportives i ús de la infraestructura esportiva de titularitat pública municipal, concepte 341,03. D'acord amb el que està previst a l'article 17 del Text Refós de la Llei d'Hisendes Local, aprovat pel Reial Decret Legislatiu 2/2004 de 5 de març, pel que fa als tributs, i d'acord amb el que està previst a 49 de la llei de bases del règim local, pel que fa al preu públic, s'ha exposat al públic l'expedient durant trenta dies, publicant-se l'anunci de l'acord en el B.O.I.B. núm. 152 de dia 5 de novembre de 2013, en el diari "Diario de Mallorca", de dia 8 de novembre de 2013 i en el tauler d'edictes municipal.

L'entrada en vigor serà l'1 de gener de 2014, prèvia publicació en el Butlletí Oficial de les Illes Balears del text íntegre de l'acord provisional o inicial de modificació de les ordenances fiscals i de preus públics. Durant l'indicat període no s'ha presentat cap escrit d'al·legació. L'article 49 de la llei de bases del règim local, i l'Article 17.3 de la Llei d'hisendes locals, assenyalen que la falta de presentació d'al·legacions durant el període d'exposició pública dels acords inicials o provisionals comporta seva aprovació definitiva. L'article 101 del Reglament orgànic del ple disposa que, en el cas d'aprovació definitiva perquè no s'han presentat reclamacions o suggeriments durant el període d'exposició pública, la Junta de Govern comunicarà aquesta circumstància a la Secretaria General del Ple als efectes de donar compte al Ple de l'aprovació definitiva en la propera sessió que es celebri. Pel que s'ha exposat, el Cap del Departament, és del parer que per la Junta de Govern podria adoptar el següent

A C O R D

Primer.- Assabentar-se de la aprovació definitiva, per no haver-se presentat cap escrit de reclamacions o suggeriments durant el període d'exposició pública, de la modificació de ordenances fiscals reguladores de: l'Impost sobre vehicles de tracció mecànica, concepte 113,00, de la Taxa per serveis relatius a activitats, establiments i instal·lacions, concepte 311,03, de la Taxa per aprofitaments especials d'ocupacions temporals mitjançant parades, trasts, casetes de venda, indústries del carrer, ambulants, espectacles, atraccions, filmacions, gravacions, fotografia comercial i altres activitats similars a terrenys d'ús públic local, concepte 316,03, de la Taxa per a la instal·lació de parades de venda en determinades zones dels terrenys d'ús públic local i per a la prestació de serveis a mercats públics municipals, concepte 316,05, i de l'ordenança reguladora del preu públic per a la prestació de serveis, activitats esportives i ús de la infraestructura esportiva de titularitat pública municipal, concepte 341,03.

Segon.- Trametre a la Secretaria General del Ple el present acord conforme el que preveu l'article 101 del Reglament del Ple, als efectes de donar compte al Ple de l'aprovació definitiva.

34. Proposta d'aprovació de modificació limitacions d'autotaxis adaptats per a inici de servei als estacionaments de l'aeroport i del port.

Sr. Batle (PP):

"En el punt 34 hi ha debat o no? La proposta de modificació dels auto taxis. No?"

Sr. Verger Martínez (MÉS):

"Jo simplement, si per jo no però m'agradaria fer dues manifestacions."

Sr. Batle (PP):

“Les faci Sr. Verger.”

Sr. Verger Martínez (MÉS):

“Simplement, que amb aquesta nosaltres ens, explicar el sentit del vot. Nosaltres ens abstenim, és una mesura que tanmateix no servirà per pal·liar el descens d’auto taxis, i simplement era per recordar-li al Sr. Vallejo, que vostè ha provocat, amb les seves mesures, la seva política erràtica, en quant a torns, en quant a organització de feina del sector taxi, que estiguin disminuint aquests taxis adaptats, i també evidentment aquesta manca de subvencions, però vostè és el responsable de la davallada, i evidentment amb aquesta mesura, no ho arreglarà, per tant. Hi ha altres coses que vostè està modificant, de manera erràtica, i amb l’oposició del sector, majoritària, i evidentment estan provocant aquestes conseqüències, però bé, jo li volia recordar.”

Sr. Batle (PP):

“Molt bé, moltes gràcies. Idò podem donar per reproduïda. Ah sí, Señor Hila por favor.”

Sr. Hila Vargas (PSIB-PSOE):

“No, per explicar el vot.”

Sr. Batle (PP):

“Por supuesto , por supuesto.”

Sr. Hila Vargas (PSIB-PSOE):

“Nosaltres votarem a favor, però no per la proposta en si, perquè ja he dit diverses vegades, que el Sr. Vallejo està incendiando el sector del taxi, sinó perquè hem xerrat amb els taxistes afectats, i ho veuen com el mal menor, pues bé, pues el mal menor. Però jo li dic que faci, deixi de fer de piròman al taxi i cerqui consensos, que fins ara no ha trobat cap, al contrari. Gràcies.”

Sr. Batle (PP):

“Gràcies. Si Señor.”

Sr. Vallejo Gomila (PP):

“Muchas gracias Sr. Alcalde. Sr. Hila, si usted me puede decir alguna regulación del taxi en los últimos 20 o 25 años, que haya contado con el 100% de consenso, yo estaré encantado de que me la cuente. Sr. Verger, d’entrada ja tenim dues peticions més per taxis adaptats, és a dir, lo que diu no és vera, ja avui tenim dues peticions més, que amb aquestes mesures passaran en el taxi adaptat. De qualsevol manera, la contingència de les VTs que es va llevar, això no ha estat en aquest Govern, és una Directiva europea, no és culpa meva. Segona, les subvencions que no hi hagi convocatòries, crec que no és culpa meva. I tercera, que tots els taxis tinguin els mateixos drets i als mateixos deures, jo crec que és de sentit comú Sr. Verger, és de sentit comú. Estic incendiant el sector del taxi? Miri, la famosa nova regulació, que havia de dur 1.000 taxis en el torn de vacances, que seria un desastre, 284. Les 1.000 que ens amenaçaven que aniran, 284 que és lo que sempre havia hagut. Gràcies.”

Sr. Batle (PP):

“Gràcies molt bé, idò podem donar per reproduïda la votació. Gràcies.”

Es proposa dictaminat favorablement per la Comissió de vigilància de la contractació, medi ambient, infraestructures i coordinació territorial,

En el acuerdo plenario de fecha 22.12.2005, regulador de los turnos especiales de los taxis adaptados para usuarios con discapacidad (BOIB nº 28 de fecha 23.2.2006), modificado mediante Acuerdo plenario de 25 de Octubre de 2012, así como en otras resoluciones concordantes con sus determinaciones, se contienen limitaciones para dichos vehículos, a fin de que ordinariamente no puedan iniciar servicio en el aeropuerto y en el puerto, en los siguientes supuestos:

- Punto 4.d del acuerdo de 22 de Diciembre de 2005: estando en turno de guardia, con prohibición ordinaria de inicio de servicio en los estacionamientos del aeropuerto y del puerto, salvo los propios de taxi adaptado. De modo añadido, según establece el Decreto núm. 9188 de 5 de Julio de 2006, durante la temporada alta se convierten en voluntarias las libranzas de los taxis adaptados, pudiendo reforzar entonces los turnos de guardia, con prohibición, durante tales jornadas ampliadas los taxis adaptados deben observar la restricción territorial de no prestar servicios con inicio en los estacionamientos del aeropuerto y del puerto.

- Punto 10º del acuerdo de 22 de Diciembre de 2005: Durante dos quincenas de la temporada baja actualmente definidas en el 11.c del Acuerdo plenario de 27 de Septiembre de 2012, publicado en el BOIB núm. 160 de 30 de Octubre de 2012, los autotaxis adaptados tienen impedido el inicio de servicios en los estacionamientos del aeropuerto y del puerto.

- Punto 1º del Decreto núm. 22981 de 2 de Diciembre de 2011 con publicación en el BOIB de 14 de Enero de 2012, modificado mediante el punto 11.a del Acuerdo plenario de 27 de Septiembre de 2012, publicado en el BOIB de 30 de Octubre de 2012, impidiendo la incorporación de los taxis adaptados al estacionamiento ordinario de taxis del aeropuerto así como a la correspondiente zona de repuesto, durante los meses de Marzo y Abril de la temporada baja y en la franja temporal de una hora anterior al momento de inicio del turno de tarde de los autotaxis con turnos denominados horarios, entre las 12.45 y las 13.44 horas.

Pues bien, tal como ha sido reivindicado por la Asociación Balear de Eurotaxi, en la actualidad conviene despejar algunas de las referidas limitaciones en razón del fomento del servicio de taxi adaptado, en línea con las previsiones de la legislación estatal en la materia, de las que resulta una determinada proporción de autotaxis adaptados, a tenor del art. 8.3 del Real Decreto 1544/2007 de 23 de Noviembre, publicado en el BOE de 4.12.2007, norma que concede el plazo máximo de diez años para la ejecución de la previsión del 5 % de taxis adaptados, venciendo el plazo máximo para ejecutar la previsión el día 5 de Diciembre del año 2017, por lo que dicha perspectiva temporal aconseja la adopción de decisiones tendentes a incrementar la actual tasa de taxis adaptados, que actualmente alcanza el 4.74 %, por constar la incorporación de 59 autotaxis adaptados en el vigente Registro municipal de vehículos de esta modalidad. Por ello, se eleva propuesta para dejar sin efecto las limitaciones referidas a las dos quincenas derivadas del Punto 10º del acuerdo de 22 de Diciembre de 2005 y a la prohibición de incorporación al estacionamiento ordinario en la hora anterior a las 13.45 horas, del Decreto núm. 22981 de 2 de Diciembre de 2011.

Por el contrario, se entiende que cabe mantener el primero de los impedimentos descritos en el punto 4.d del acuerdo de 22 de Diciembre de 2005, ya que la prohibición de iniciar servicio en los estacionamientos ordinarios ubicados en el aeropuerto y el puerto resulta congruente con el punto 4.c de idéntico acuerdo plenario, que viene a indicar que en jornada de guardia los

autaxis adaptados se han de limitar, como norma general, a los servicios expresamente demandados por usuarios con discapacidad, tratándose de una limitación lógica y, en realidad, preferida y aceptada por la propia Asociación Balear de Eurotaxi. Sin embargo, correspondiendo a la pretendida acción de fomento, sí procede anular la limitación que únicamente concierne a la temporada alta, descrita en el Decreto núm. 9188 de 5 de Julio de 2006, por lo que se propone dejar sin efecto la decisión que impide acudir al aeropuerto y al puerto durante los servicios denominados de refuerzo del turno de guardia durante dicha temporada alta.

Por lo que, vistas las facultades de los arts. 52 y 91 del vigente Reglamento municipal de los Transportes públicos de viajeros, y preceptos concordantes, se eleva Propuesta de Resolución para la adopción del siguiente

ACUERDO:

1. Dejar sin efecto las siguientes determinaciones sobre organización de la modalidad de taxi adaptado:

a) El punto 10º del acuerdo plenario de 22 de Diciembre de 2005, publicado en el BOIB núm. nº 28 de fecha 23.2.2006, regulador de los turnos especiales de los taxis adaptados, modificado mediante Acuerdo plenario de 25 de Octubre de 2012, sobre prohibición iniciar servicios a los referidos autotaxis en los estacionamientos del aeropuerto y del puerto durante dos quincenas periódicamente distribuidas.

b) El punto 1º del Decreto núm. 22981 de 2 de Diciembre de 2011 con publicación en el BOIB de 14 de Enero de 2012, del Regidor del Área Delegada de Movilidad, sobre prohibición temporal de una hora de duración, anterior al momento de inicio del turno de tarde de los turnos generales de autotaxi, en el acceso al estacionamiento ordinario del aeropuerto y a la correspondiente zona de repuesto, durante la temporada baja.

c) El punto 3º del Decreto núm. 9188 de 5 de Julio de 2006, del regidor de Tráfico y Transportes, que afecta limitativamente al aeropuerto y al puerto durante los servicios denominados de refuerzo del turno de guardia durante la temporada alta.

d) Los puntos 11.a y 11.c del Acuerdo plenario de 27 de Septiembre de 2012, publicado en el BOIB núm. 160 de 30 de Octubre de 2012, que de modo concordante afectan a la indicada prohibición de acceso por plazo de una hora, entre las 12.45 y las 13.44 horas, al estacionamiento ordinario del aeropuerto, durante los meses de Marzo y Abril, así como a la específica determinación de quincenas de restricción de acceso de los taxis adaptados a los referidos estacionamientos durante las sucesivas temporadas de prestación del servicio de autotaxi.

2. Dar traslado de la presente resolución a las entidades representativas de los intereses profesionales del sector del taxi. Entrando inmediatamente en vigor de conformidad con el artículo 57.1 de la Ley de Régimen Jurídico de las Administraciones Públicas y del Procedimiento Administrativo Común, sin perjuicio de su publicación en el BOIB”

S’APROVA per 24 vots a favor (PP i PSIB-PSOE) i 3 abstencions (MÉS).

35. Proposta d’aprovació definitiva de la modificació del PGOU que té per objecte la modificació de l’ús assignat a la parcel·la EQ4a/DO/P, destinada a ubicar un centre d’EGB del Pla Parcial Son Serra Parera, passant de docent a assistencial. PA12/0001. 01prad16.

Es proposa, dictaminat favorablement per la Comissió d'Urbanisme,

Atès el que disposen els articles 72 i 73 i la disposició addicional quarta de la Llei 23/2006, de 20 de desembre, de Capitalitat de Palma de Mallorca, d'acord amb la redacció donada per la Llei 6/2012, de 6 de juny, es va sol·licitar al Consell Insular de Mallorca l'emissió del corresponent informe, amb remissió d'un exemplar de la documentació que havia estat objecte d'aprovació inicial pel Ple de l'Ajuntament.

En data 3 d'octubre de 2013 ha tingut entrada a l'Ajuntament informe del Servei d'Ordenació del Territori del Consell Insular, i en data 9 d'octubre l'acord adoptat per la Comissió Insular d'Ordenació del Territori i Urbanisme del Consell Insular de Mallorca, tot dos en relació a la proposta de modificació del PGOU relativa a la incorporació del SUNP 41-01 Son Serra Parera al sòl urbà, i a la requalificació de la parcel·la EQ4a/DO/P del Pla Parcial Son Serra Parera com a EQ3a/AS/P 41-08-P, canviant l'ús principal assignat a ús assistencial, aprovada inicialment en data 27-06-2013. Quant a les observacions contingudes a l'acord de la Comissió Insular d'Urbanisme, obra a l'expedient informe de la cap del servei jurídic de Planejament segons el qual, per una banda, en data 07/09/2005 ja es va aprovar la ratificació de l'acta de recepció de les obres d'urbanització del SUNP/41-01. Per altra banda, es justifica que per tres vegades s'ha demanat informe a la Conselleria d'Educació sobre les seves necessitats quant a l'equipament docent, sense que cap de les sol·licituds hagin estat contestades. Quant a les qüestions indicades a l'informe del Servei d'Ordenació del Territori del Consell Insular, pels serveis tècnics municipals s'ha fet informe de data 21 d'octubre de 2013, obrant a l'expedient, i s'ha modificat la memòria de la modificació del PGOU aprovada inicialment, concretament l'apartat 1.3.2 Normativa d'ordenació Territorial: s'amplia aquest apartat conforme a l'establert a l'informe del Servei d'Ordenació del territori de data 03/10/2013, en relació al que determina la norma 39.4 del PTM.

Amb posterioritat a l'aprovació inicial s'ha rebut informe favorable del Ministeri de Defensa i de la Direcció General d'Emergències.

Es fa constar que es sol·licitarà informe a la Secretaria General en virtut de les seves funcions d'assessorament legal al Ple i les Comissions, atribuïdes en l'article 122.5.e) apartat 2n. de la Llei 7/85, de 2 d'abril, reguladora de les Bases del Règim Local, en relació a l'article 123.2 del mateix text legal, que tindrà caràcter preceptiu per què es tracta d'assumptes que exigeixen una majoria especial. Dit informe se preveu també a l'article 85 de la Llei 20/2006, Municipal i de Règim Local de las Illes Balears, de 15 de desembre.

Atès el que disposen els articles 72 i 73 i la disposició addicional quarta de la Llei 23/2006, de 20 de desembre, de Capitalitat de Palma de Mallorca, d'acord amb la redacció donada per la Llei 6/2012, de 6 de juny, pot aprovar-se definitivament la proposta de modificació del Pla General d'Ordenació Urbana de Palma, relativa a la modificació de l'ús assignat a la parcel·la EQ4a/DO/P, destinada a ubicar un centre d'EGB del Pla Parcial Son Serra Parera, passant de docent a assistencial.

Per això, i atesos els articles 172 i 175 del Reglament d'organització, funcionament i règim jurídic de les entitats locals; els art. 127.1.c), 123.1.i), 122-4-a), i amb el quòrum establert a l'article 123.2 del capítol II, títol X de la Llei 7/85 de 2 d'abril, modificada per la Llei 57/03, de 16 de desembre de Mesures per la modernització del govern local, RDL 781/86, de 18 d'abril, art. 99 i següents del Reglament Orgànic del Ple, 4-1-e) i 12-a) del Reglament de la Gerència d'Urbanisme, es considera que el Consell de la Gerència pot adoptar la següent resolució:

Proposar a la Junta de Govern l'aprovació definitiva del projecte de modificació del Pla General d'Ordenació Urbana de Palma, redactat pels Serveis tècnics de Planejament, i referit a la modificació de l'ús assignat a la parcel·la EQ4a/DO/P, destinada a ubicar un centre d'EGB del Pla Parcial Son Serra Parera, passant de docent a assistencial, per tal que sigui elevat a l'ajuntament Ple, previ dictamen de la Comissió Informativa l'adopció del següent:

A C O R D

“1r.- Aprovar definitivament la modificació del Pla General d'Ordenació Urbana de Palma, redactada pels serveis tècnics de Planejament, que es compon de la Documentació escrita i Annex, versió amb data d'entrada al servei jurídic de Planejament de 23/10/2013 i núm. 631, que inclou modificació de la memòria de la proposta de modificació del PGOU aprovada inicialment en data 27.06.2013, conforme a l'establert a l'informe del Servei d'Ordenació del Territori de data 03/10/2013; i de la Documentació gràfica (Plànols) aprovats inicialment per acord de l'Ajuntament Ple de 27 de juny de 2013. Aquesta modificació del PGOU té per objecte la modificació de l'ús assignat a la parcel·la EQ4a/DO/P, destinada a ubicar un centre d'EGB del Pla Parcial Son Serra Parera, passant de docent a assistencial, per la qual cosa es fa necessari portar a terme: 1er. Incorporació del sòl urbanitzable no programat SUNP/41-01 Son Serra Parera al sòl urbà de Palma, incorporant l'àmbit dins una Àrea de Planejament Incorporat, amb el codi d'identificació API 41-03. 2n. Requalificació de la parcel·la EQ4a/DO/P del Pla Parcial Son Serra Parera com a EQ3a/AS/P 41-08-P. Es redacta un nou article 154 bis que regula la nova zonificació d'equipaments EQ3a: “Article 154 bis. Ordenances particulars zona EQ3a. Tipus d'edificació: RPA 1. Definició. Aquesta qualificació es refereix a les parcel·les destinades a usos dotacionals que pel seu ús o la seva situació necessiten una gran flexibilitat quan a la normativa. S'hi inclouen a nombrosos equipaments existents i que tenen un elevat grau d'aprofitament. 2. Condicions mínimes de parcel·la. a) Superfície mínima de parcel·la en m², 400; b) Amplada mínima de parcel·la en metres, 15. 3. Condicions d'edificació. Altura en nre. de plantes, 3. Altura màxima en metres, 11.50 m. Altura total en metres, 13,50 m. Edificabilitat en m²/m², 1'7. Ocupació en %, 80. Separacions mínimes a límits en m, 3 i H màx./3(*).”H com a màxim” és l'altura màxima de l'edifici en metres. L'altura total pot ser sobrepassada per torres representatives, campanars, antenes o instal·lacions amb requeriments tècnics singulars. 4. Condicions d'ús. Estan regulades al QUADRE D'USOS NÚM. 7 de l'art. 64” 3er. Complementació de la codificació dels equipaments. Això, atès el resultat de l'informació pública, i vistos els informes obrants a l'expedient.

2n.- Comunicar el present acord a la Conselleria d'Educació, Cultura i Universitats, a la Secció de Patrimoni de l'Ajuntament de Palma, a l'Oficina de la Revisió del PGOU, i a la resta de Serveis que es puguin trobar afectats.

3r.- Donar trasllat al Consell Insular de Mallorca i a l'Arxiu central d'urbanisme del present acord, tot adjuntant un exemplar degudament diligenciat de la documentació aprovada.

4t.-Publicar el present acord, juntament amb normativa adient, al Butlletí Oficial de les Illes Balears, quedant aleshores aixecada la suspensió de l'atorgament de llicències a les àrees del territori objecte d'aquest acord.”

S'APROVA per 24 vots a favor (PP i PSIB-PSOE) i 3 abstencions (MÉS).

La Sra. Garví surt de la reunió.

COMISSIÓ SERVEIS A LA CIUTADANIA

Abans d'iniciar-se el debat pels regidors, dels assumptes que componen aquesta Comissió, de conformitat amb lo establert per la Junta de Portaveus, per ordenar els debats, intervenen en aquest moment els representants de les entitats que ho han sol·licitat als punts que integren l'ordre del dia, corresponents a la Comissió de Serveis a la Ciutadania, que són els següents:

Intervencions Entitats (Punts 38, 39, 40, 43, 44 i 45)

- Consell de la Joventut de Palma CIF 57692873 (Albert Abad Pérez)
Punt 38
- Unión de Asociaciones de Mallorca CIF G 57472045 (Francisco Fernández Ochoa)
Punts 39 i 44
- Asociación de Vecinos Es Raval de Santa Catalina CIF G 57301814 (Pere Felip Buades)
Punts 39 i 45
- BALDEA CIF G 57382335 (Nieves Martín López)
Punt 39
- Asociación de Ex Jugadores y Ex Jugadoras de Fútbol Base de Mallorca CIF G57621427
Punt 39 (Yusmely Coronado)
Punt 40 (Pere Felip Buades)
- La Defensa CIF G07144355 (Bernat J. Ferrer Guardia)
Punts 43 i 44

PUNTS 38, 39, 40, 43, 44 i 45

Sr. Batle (PP):

"Idò anem ja a les propostes de iniciativa popular, anem a continuar amb les intervencions dels ciutadans. Té la paraula per parlar el Sr. Albert Abad Pérez, del Consell de la Joventut de Palma, per parlar del punt 38."

Sr. Abad Pérez, representant del Consell de la Joventut de Palma:

"Bon dia a totes i tots, Regidors, Excel·lentíssim Senyor Batle. Com a President del Consell de la Joventut, en quant a la proposició del Grup Municipal MÉS, no me queda més remei que donar tot el nostre suport a la recuperació del servei de vacances, encara que només sigui amb els campaments d'estiu. Ja que lo ideal pels joves de Palma i per la ciutat, seria la recuperació sencera d'aquest servei, tant del campament d'estiu, com pasqua, com d'hivern, però entenem que la situació econòmica no ho permet, i donam suport en aquesta proposta, i ens pareix un molt bon inici. I hem de donar suport a la iniciativa, perquè creiem plenament que reactivar el servei de vacances després d'un any tancat, ja que feia 27 anys del seu funcionament, amb el pas de diferents colors polítics, serà beneficiós pels joves de la nostra ciutat. I hem de donar suport, no per vici, no perquè sigui la re obertura d'un servei de joventut i com a Consell de la Joventut haguem de donar suport. Sinó perquè realment creiem que és un servei que dona suport, però és un servei que dona l'oportunitat a molts d'infants i joves de Palma, de poder gaudir d'unes vacances, possiblement, per a molts d'ells, les seves úniques vacances, i això no només és important des del punt de vista del lleure, com element necessari al llarg del creixement del jove i del infant, sinó que era un punt d'encontre on els joves podien fer els primers amics, millorar les seves habilitats socials, connectar amb el medi ambient, i un seguit de temes més relacionats amb la formació no formal. Me vull aturar especialment en el punt de les habilitats socials, la problemàtica social, temes que cada dia estan més a l'ordre del dia, una part de les places de les que disposaven els campaments, estaven reservades per a persones derivades de serveis socials, evidentment cada participant amb les seves particularitats: desestructuració familiar, problemes d'habilitats socials, de pautes de conducta, etcètera. Però qui pot dubtar que per a un nin derivat de serveis socials, o no, sinó per a qualsevol nin i qualsevol infant és bo poder gaudir d'una setmana amb 50 joves de la seva edat? Evidentment suposo que ningú. No voldria oblidar les subvencions que feia

l'Ajuntament de Palma a les famílies amb més dificultats econòmiques. Unes ajudes que permetien que moltes famílies que no podien pagar unes vacances als seus fills, no es quedessin sense una setmana d'esbarjo. En la situació econòmica que vivim no me vull imaginar lo necessari que seria ajudar a aquestes famílies i als seus infants, que dia a dia contemplen i pateixen la situació de màxima complexitat per a persones de la seva edat, perquè els més menuts de la casa també pateixen molt profundament la situació d'extrema dificultat que vivim social. Voldria recuperar el servei de vacances no només pels usuaris, no només pels infants, sinó que com a jove estic preocupat pe la taxa d'atur, i vostès me demanaran, i que té a veure la taxa d'atur amb el servei de vacances? Pues el servei de vacances, era la primera feina de molts de joves, era l'oportunitat de molt d'ells, que al llarg de l'any feien de voluntaris a casals de joves o a molts de clubs d'esplai, de poder tenir el primer sou, fer la primera feina, de compaginar la vida laboral i la vida estudiantil. I amb aquest tancament ens hem trobat que els afectats són els joves, els nins, els infants. Des del punt de vista de l'usuari i des del punt de vista de l'empleat. L'igualtat d'oportunitats perquè els joves puguin gaudir d'unes vacances, un espai net després de lo que ens toca viure cada dia, un món de desconexió per a molts de nins amb problemes, la primera feina amb unes condicions laborals dignes, el sentir-se útils dels joves, la recuperació d'un servei pels joves i dels joves. Així que realment esperem que voteu a favor d'aquesta proposta, i que es pugui dur endavant, que es pugui seguir endavant amb els campaments d'estiu. Moltes gràcies."

Sr. Batle (PP):

"Moltíssimes gràcies. Molt amable. Té la paraula Don Francisco Fernández Ochoa, per parlar dels punts 39 i 44."

Sr. Francisco Fernández Ochoa, representant de la Unión de Asociaciones de Mallorca:

"Honorable Sr. Batle, Senyores i Senyors Regidors. En primer lugar, agradecer y apoyar la iniciativa del Grupo Político MÉS, tan necesaria, de creación de una brigada policial, especializada contra el maltrato animal, a la que le deseamos el mejor de los éxitos. Ahora bien, los policías contratados para cumplir con este trabajo, ¿tendrán una contratación precaria como la que han estado sufriendo hasta ahora los policías turísticos? ¿Será el final de esta brigada el mismo de otras que ya hemos tenido su experiencia con el Ayuntamiento de Palma? ¿No se encubre, en realidad, con esta creación de nuevos cuerpos policiales servir de ascendente a determinadas ideologías políticas? El grupo MÉS se declara ecologista, promueve la normativa de ruidos que hoy se aprueba, creamos la patrulla verde. En su momento el grupo popular hace una clara apuesta política por el turismo en el municipio, creamos la política turística y luego cuando hay que buscar soluciones integrales, totales para el cuerpo de la Policía Local nos olvidamos de ellos porque cumplieron con dar una imagen ante los ciudadanos, nada más. Esto no puede pasar con la brigada antimaltrato, como si fuera una unidad policial más. Son ustedes generadores de una esperanza para la sociedad, que cree en el humanismo, y que cree en ser humanos también con los animales. Por lo tanto la sociedad está cambiando y exige seriedad en estos planteamientos. Estamos cubriendo necesidades, no deseos políticos. Dicho esto: sabían ustedes que la Policía Local en un buen número de casos de maltrato animal a quien llama es a Emaya, que los centros de acogida S.O.S. que hay en algunos municipios son insuficientes. Que es necesario tener referencias, crear centros y coordinar los servicios veterinarios de urgencia, además de crear la brigada antimaltrato. Podemos y debemos conseguir que Palma se declare municipio antimaltrato animal, será una de nuestras propuestas como entidad ciudadana, pero esas declaraciones no sirven si quedan vacías en la práctica. Palma está declarada anti desahucios y ayer mismo una persona intentó suicidarse y hoy se les recordará a ustedes, Señores Concejales en este Pleno, de manera repetida. Estaría vacía de contenido la creación de una brigada antimaltrato, si de manera paralela el Ayuntamiento no hace el esfuerzo para llevar a las escuelas la concienciación contra el maltrato animal. Tan importante es la creación de una unidad policial como que toda la Policía, tanto la Policía Local, Nacional como la propia Guardia Civil se implique. Solicitamos la implicación del Ayuntamiento de Palma, sabemos que el Sr. Alcalde tiene especial consideración a este tipo de asuntos, para que se inculque el respeto a los animales en los colegios, se den charlas educativas y se fomente el humanismo con los animales, como un gran paso para mejorar con estas actitudes de compromiso la calidad de nuestro municipio. Los

tiempos han cambiado y las leyes de protección a los animales deben cambiarse también de manera adecuada a hoy en día. Hay que perseguir el maltrato y el abandono, coordinar las leyes autonómicas y las ordenanzas municipales con las estatales, y si las municipales y también autonómicas, no son suficientes, no son de calidad, estaremos al cumplimiento de la ley estatal, hasta que se mejoren las leyes autonómicas y municipales. Lo que pretendemos es un ideal, que la Comunidad Autónoma de las Islas Baleares y por ende el municipio de Palma de Mallorca, se conviertan en un municipio referente a nivel nacional. Tenemos que ser exigentes con las leyes, tanto en su calidad, como en los ideales a los que sirven, para que sirvan de verdad a la protección de los animales, condenando penalmente y sancionando administrativamente a los maltratadores. Proponemos la creación, por lo tanto, de un registro de maltrato, en el que se incorporen también los denunciadores. De tal forma que podamos saber, si estas personas que están denunciadas como maltratadores, en el futuro van a reiterar su comportamiento, si esto puede ser seguido por parte de las asociaciones, y por parte de los municipios, para hacer al final un censo de personas que no saben tratar, que no tienen una buena actitud con respecto a los animales. En Palma existen comunas, que están dando buen resultado por el control de las poblaciones de gatos, pero no nos equivoquemos, estos animales ya están en las barriadas, en los pueblos, en los propios lugares que están ... aquí en la misma ciudad, no son basura, los animales no son basura para llamar a Emaya, los animales tienen que cumplir su cometido también natural, y nosotros tenemos que respetarles. Desde el punto de vista de la convivencia ideal entre personas y animales, no desde el punto de vista de su exterminio incontrolado en perreras que, como recordemos la de Son Reus, necesitan de una inspección constante de sus condiciones, de saber a dónde van destinados finalmente los animales, porque no olvidemos que a veces son adquiridos, en ocasiones para peleas ilegales. Las Islas Baleares y ahora el Ayuntamiento de Palma está demostrando su compromiso contra el maltrato animal, la creación de esta brigada así lo demuestra, llenemos por tanto de contenido su trabajo, creemos también un registro de maltratadores que incluya a estas personas que han sido denunciadas, para controlar si son reincidentes en el maltrato a los animales, y así conseguiremos que de verdad sirva de referencia nuestro municipio para el resto de España. Muchísimas gracias.”

Sr. Batle (PP):

“Muchísimas gracias Sr. Fernández, muy amable. Don Pere Felip, per parlar dels punts 39 i 44. idò venga tots tres Don Pere.”

Sr. Felip Buades, representant de l'Associació de Veïnats Es Raval de Santa Catalina:

“Bé, començarem pel 39. Molt Honorable Senyor Batle, Senyores i Senyors Regidors, l'Associació de Veïnats Es Raval de Santa Catalina, referent a aquest punt, exposa lo següent: la nostra entitat recorda a tota la societat que tots els animals salvatges, de camp o caça, al igual que les mascotes, tenen drets que s'han de protegir i respectar. Un ca ple de ferides. Un cavall abandonat, ferat, sense poder menjar ni beure durant dies. Una ventrada de cadells de moix que apareixen tirats en una cuneta o a un portal. Segur que molts pocs queden que no hagin vist imatges com aquestes a la televisió, les xarxes socials o en els diaris. Monstruoses i cruels, circulen d'un costat a l'altre posant de manifest que, a pesar de lo molt que presumeix la societat dels seus avanços, queden assignatures per aprovar, sobretot en lo que es refereix al rest de les espècies animals, amb les que l'ésser humà comparteix el planeta. Basta ja d'abusar d'éssers indefensos, que ells tenen dret a viure i a morir amb dignitat. A Mallorca, ens consta, cada vegada més, se van posant ratjoles en la construcció d'un Estat de Benestar mínim pels animals de companya, i cada vegada més són els ajuntaments, que recolzen una política de conscienciació social. L'Ajuntament d'Alcúdia, per exemple, conte des del passat mes d'octubre amb una nova ordenança municipal sobre el benestar i la tinença d'animals de companya que, segons resa el propi document, neix amb la idea d'arribar fins el màxim nivell de benestar dels animals, garantir la seva tinença responsable i reduir les pèrdues i abandonament dels mateixos. L'Ajuntament de Lloseta, per la seva part, ha rebut aquest any el premi Amigo de los Animales, que concedeix la Societat Protectora d'Animals i Plantes de Mallorca, per la seva difusió d'animals abandonats o perduts, en el seu recolzament de diverses associacions, per permetre a voluntaris cuidar als animals en les seves instal·lacions, i per recolzar la creació i el curat de les colònies felines en el poble. I a l'Ajuntament de

Palma, ens consta que el seu Molt Honorable Senyors Batle, Mateu Isern, també defensa la necessitat de ser conscients de la realitat dels animals i, segons pareix, insisteix en la importància de seguir units forces per fomentar que es xerri del benestar animal, que es tingui en compte en les polítiques municipals i que la societat compregui que els animals tenen drets que hi ha que respectar, com es respecten els dels humans, en ares d'una millor convivència. Sr. Isern, per favor, es converteixi vostè en el paladí, repeteixo en el paladí dels drets dels animals de Ciutat. Confiem en vostè Molt Honorable Sr. Batle Mateu Isern, no ens falli per favor. Anem a l'altre, que l'altre és sobre Marivent, sobre Marivent. Bé."

Sr. Felip Buades, representant de la Asociación de Ex Jugadores y Ex Jugadoras de Fútbol Base de Mallorca:

"Molt Honorable Sr. Batle, Senyores i Senyors Regidors, l'Associació d'Ex Jugadors i Ex Jugadores de Futbol Base de Mallorca, referent a aquest punt, exposa lo següent: en primer lloc, felicitem al Grup Municipal MÉS per presentar aquesta valenta i interessant proposició reclamant, al nostre modest entendre, amb raó més que justificada, l'ús públic del Palau de Marivent. La finca fou construïda per l'arquitecte Guillem Forteza Pinya entre 1923 i 1925, per encàrrec del pintor Juan de Saridakis, el qual va viure en ella fins la seva mort. La seva viuda, Anunciación Marconi Taffani, va cedir la construcció i els seus terrenys a la Diputació Provincial de Balears en 1966, a condició de que es crees un museu que duqués el nom del pintor, i que romangués obert al públic. Aquestes condicions es varen complir fins a 1973 quan la Diputació va cedir la finca als llavors Prínceps d'Espanya, fet que provocà que els descendents de Saridakis denunciessin a les autoritats als tribunals de justícia, per incompliment de condicions de cessió, i recuperessin els bens mobles de l'interior de la finca, pertanyents a la seva família. No obstant, fonts del Govern Autònom, del qual depèn el Palau, declararen que ens preocupa relativament poc que s'enduguin aquests bens, ja que tenen escàs valor, 40 milions de pessetes, al contrari dels 3.000 que afirmava el pintor hereu Juan de Saridakis. Amb la mortífera crisi que està caient a Palma, amb nombrosíssimes persones que passen fam i estan sense sostre, pensem, amb el cor a la mà, que ha arribat el moment d'estalviar a les arques públiques del Govern Balear la despesa de 1,5 milions d'euros destinats a sufragar la residència estival de la família reial. Amb aquest milió i mig d'euros, sense lloc a dubtes, es podria realitzar, a Ciutat, una tasca social, accentuadament cristiana, de primer ordre. A quantes boques palmesanes se'ls podria facilitar el pan nuestro de cada día amb aquesta quantitat? Un membre de l'Equip de Govern de Cort, dies enrere, afirmà lo següent: la monarquia només ens reporta beneficis i situa a Palma, durant un mes, com la capital d'Espanya. Aquestes paraules les respectem, però, però no les compartim, idè Palma, en el nostre criteri, amb la família reial o sense ella, sempre ha estat, és i serà sempre la perla del mediterrani i un dels llocs turístics més importants del món. Res més i moltes gràcies."

Sr. Batle (PP):

"Té la paraula donya."

Sr. Felip Buades, representant de l'Associació de Veïnats Es Raval de Santa Catalina:

"Ara la darrera ja, el punt 45. És la prostitució, aquesta té la seva miga. Per lo menys riurem un poc. Bé."

Sr. Batle (PP):

"Aquest és el punt 40, veritat?"

Sr. Felip Buades, representant de l'Associació de Veïnats Es Raval de Santa Catalina:

"45, ara vaig en el 45."

Sr. Batle (PP):

“Encara en té un altre, pel punt 40.”

Sr. Felip Buades, representant de l'Associació de Veïnats Es Raval de Santa Catalina:

“No, el 40 ja l'he dit, era la de Saridakis.”

Sr. Batle (PP):

“Ah, pues jo ho tinc per ordre distint. És la 45, veritat?”

Sr. Felip Buades, representant de l'Associació de Veïnats Es Raval de Santa Catalina:

“Ara la 45 és sobre la prostitució. Molt interessant aquesta, convé que m'escolti Sr. Batle.”

Sr. Batle (PP):

“Don Pere, les seves sempre ho són interessants. Venga.”

Sr. Felip Buades, representant de l'Associació de Veïnats Es Raval de Santa Catalina:

“Molt Honorable Sr. Batle, Senyores i Senyors Regidors, l'Associació de Veïnats Es Raval de Santa Catalina, referent a aquest punt, exposa lo següent: la prostitució sempre ha existit i sempre existirà. A pesar dels precs dels primers cristians als emperadors Teodosio i Valentiniano, no es varen suprimir els bordells. Ni Justiniano, a l'any 527, que donà l'ordre d'acabar amb la prostitució, fou capaç de suprimir-la. I és que el sexe, per dir-ho de forma fineta, fineta, no té esmena. A Palma, si girem la vista enrere 40 o 50 anys, les prostitutes tenien el seu feu en el denominat barri xinés, adjacent a la Porta de Sant Antoni. Qualcunes es dedicaven a l'abordatge rondador, sobretot, pels carrers Santanyí, Salat, Vidre, Senyal del Peix, Estacada, Flassaders i Ferreria. El seu preu oscil·lava entre les 50 i 100 pessetes. I llavors hi havia els bars d'altern, amb senyorettes més refinades i joves, que cobraven entre les 150 i les 300 pessetes pels seus serveis i entrava tot lo imaginable, eròticament xerrant. Encara en recordem de noms dels bars molt cèlebres amb dones de bandera, Bar Kansas, que era el number one, Bar Hostal de la Bolla, Bar Mery, Bar Don Juan, Bar Sol, Bar Ecuador, Bar el Tostadero, Bar Poker, etcètera. Eren temps que els palmesans podíem passejar, i anar a pegar un pinyol pel barri xinés amb tranquil·litat. Allà no hi havia problemes, no hi havien delinqüència, no hi havia droga, difícilment era agafar una malaltia venèria. Lo màxim, lo màxim que podia passar era collir una blennorràgia, purgacions, en terminologia popular. Però actualment, la cosa ha canviat radicalment. Palma, per les nits, s'ha convertit en una ciutat, sobretot per l'Avinguda Gabriel Alomar i carrers adjacents, d'alt risc, a tots els nivells. La inseguretat ciutadana, a Palma, sobretot els vespres, és alarmant, idò els atracaments i els robatoris estan a l'ordre del dia. Les prostitutes, la majoria immigrants, són autèntiques bombes de rellotgeria, idò existeix la possibilitat de que puguin ésser portadores del mortífer SIDA, l'hepatitis i qualsevol altre malaltia greu. En una paraula, que Palma, per les nits, s'ha convertit, com aquell que diu, en una casa de pepes sense llum, a la qual no hi haurien d'anar els palmesans ni farts de whisky. L'Ajuntament de Palma té l'obligació de prendre mesures de seguretat, especialment sanitàries i policials. Prostitució, sí. Ningú serà capaç d'eradicar-la. Però prostitució regulada, vigilada, amb garanties i ubicada adequadament. Cort no pot mirar cap un altre costat, tenint un focus d'insalubritat pública sexual i d'inseguretat ciutadana en ple cor de Ciutat. L'Equip de Govern del PP hauria de collir exemple de les religioses Adoratrius de Palma, que desenvolupen una tasca d'intervenció amb dones joves en risc d'exclusió social, a través d'una sèrie de projectes: recolzament per la dona víctima de tracta, acollida i formació per dones amb fills a càrrec, etcètera. També li recordem al PP de Cort que en alguns països, creiem que a Holanda i a Alemanya, la prostitució és un ofici regulat en el que els seus treballadors i treballadores, paguen els seus impostos i no arrossegueu una imatge social tan degradada. Res més i moltes gràcies.”

Sr. Batle (PP):

“Gràcies Don Pere Felip. Ara sí, té la paraula Donya Nieves Martín, en representació de Baldea. Sí, sí, pero después no se preocupe Sra. Yusmely su turno viene después. Gracias, cuando usted quiera.”

Sra. Nieves Martín López, representant de Baldea:

“Hola, buenos días. Bueno, primero felicitar a todo el mundo la navidad, y desear mucha prosperidad a toda la ciudad y al Ayuntamiento, que no tenga déficit. Bueno, quiero agradecer a Neus, que se ha enrollado y ha planteado el punto de la brigada animalista, al Sr. Navarro, a Rosa y a todo el mundo, y a usted como paladín, pero que sea paladín, no paladín a la taza. Y que realmente Palma sea una ciudad ejemplar en el tema al trato de los animales. Los últimos datos que tenemos del ..., hay 77.000 perros con chip en Palma, se que dirán que algunos ha muerto y no les han dado de baja, pero el hecho es que cada mes aumentan 500, 600 perros. Estamos hablando de muchos animales, y hay otros tantos de gatos. Esto significa que la gente que tiene un animal en casa, como un perrito, un gatito y tal. Adquiere una sensibilidad hacia los animales, y eso hace que la ciudad se vuelva más sensible, y que se agradezcan iniciativas, como esta de la brigada animalista, que es muy necesaria, aunque no se llame así por motivos técnicos, pero bueno, porque cuando nos vamos a enfrentar con denuncias de maltrato y todo esto, necesitamos Policía que nos apoye, porque nosotros ya me va usted a mí, no tengo media bofetada, me da, o sea me da miedo sinceramente, y la mayoría de la gente que presenta denuncias de maltrato y tal, somos mujeres. Espero que como decía el compañero, sea una brigada que funcione, que realmente funcione, que no pase como hasta ahora que siempre los casos estos son de prioridad baja, no, que sea realmente útil. Y también quiero aprovechar para decir, que no se den pasos hacia atrás, en todo lo referente a los animales, y me estoy refiriendo Rosa, al tema del parque de Son Dameto d’Alt, que han hecho ahora un cercado, para que vayan ahí, pero claro, un cercado no cumple con las condiciones adecuadas que tenemos nosotros. Y a parte que la gente lo que quiere, es pasear por el parque, y no ha habido conflictos, excepto dos o tres, que para fastidiar, usted sabe que muchas veces la gente dice, ahora te voy a denunciar, y van y ponen la denuncia, cuando en realidad después no hay conflictos verdaderos. Entonces, simplemente esto, ha sido un éxito lo del autobús, que el Sr. Vallejo me dijo y Pilar me han dicho, que no ha habido ningún conflicto en llevar a los perros en el autobús. Lo de la playa un exitazo, construir parques para perros, en fin, que ven ustedes que funciona. Entonces, vamos a seguir por este camino, vamos a luchar todos, y vamos a ser de verdad una ciudad ejemplar, para toda España y para toda Mallorca. Gracias. Y nada más, muchas gracias.”

Sr. Batle (PP):

“Muchas gracias, muy amable. Doña Yusmely, su turno.”

Sra. Yusmely Coronado, representant de l’Asociación de Ex Jugadores y Ex Jugadoras de Fútbol Base de Mallorca:

“Buenos días. Muy Honorable Señor Alcalde, Señoras y Señores Regidores, la Asociación de Ex Jugadores y Ex Jugadoras de Fútbol Base de Mallorca, referente a este punto, expone lo siguiente: cada vez más se entiende que los animales domésticos, son una responsabilidad, no un juguete, y que por tanto tenemos la obligación de cuidar la debida diligencia. El abandono pues se puede considerar como un maltrato, si consideramos que en la calle, rutas, terrenos baldíos, o encerrados, los animales no pueden proveerse por sí mismos de comida, agua, abrigo y protección de su salud. Abandonados sin asistencia alguna, los animales están expuestos a toda especie de agresión y violencia, como envenenamiento, golpes y muerte. La relación humano animal es milenaria, y son los perros quienes han brindado al hombre innumerables e invaluable beneficios físicos y psicológicos. Sin embargo, lejos de retribuirles de la misma forma, se le ha tratado como objeto de consumo, los cuales suelen convertirse, la mayoría de las veces, en una moda o molestia, que bajo circunstancia, como falta de capacidad económica, cambio de residencia, aparición de alergias, compra compulsiva o incompatibilidad, se pueden adquirir y desechar a placer, olvidando que se trata de un ser vivo, que muchas de estas situaciones son relativamente sencillas de solucionar. Esta situación atiende principalmente al antropocentrismo, con que hemos manejado la relación con la naturaleza en general,

lo mismo que ocasiona que veamos a los individuos de otra especie, como recurso de explotación, sin tomar en cuenta su bienestar, sus necesidades y su derecho a la vida. El abandono a nivel mundial es relativamente, determinar la cifra con exactitud resulta imposible, sin embargo la organización mundial sanidad animal, estima que existe aproximadamente más de 400 millones de perros callejeros, para la cual está trabajando nuevos planeamientos de control poblacional, y su salubridad. La mayoría de los animales abandonados en España, son recogidos por protectoras de animales, o ayuntamientos. Entre estos animales, el abandono se produce más entre perros, un 76%, y gatos un 24%. En mayor medida que otros tipos de animales. Nuestra entidad hoy se dirige al Sr. Batle de Palma, Mateu Isern, que nos consta que tiene un especial cariño hacia los animales, sobretudo hacia los perros, para que mandate una ordenanza firme, para la defensa de los animales. Sabemos de sobra que es usted Sr. Batle, tiene un buen corazón, y que hará todo lo posible para defender los derechos de los animales palmesanos. Muchas gracias, confiamos con usted.”

Sr. Batle (PP):

“Gracias Doña Yusmely, muchísimas gracias. Don Bernat.”

Sr. Ferrer Guardia, representant de La Defensa:

“Des de La Defensa, volem expressar abans de tot, el nostre respecte a tot el tema de la prostitució, i a totes les persones involucrades. El punt que he de tractar és el punt 43, IVA súper reduït en material escolar. Sr. Batle de Palma de Mallorca: des de La Defensa voldríem veure de trobar una solució políticament correcta, entre cometes, permeti'm la expressió, al tema del material escolar. Com tots vostès coneixen, hi ha moltes famílies a Ciutat amb greus problemes econòmics. Passen un anunci publicitari a les televisions que és escarrufant. Vull recordar, un infant amb un tros de pa, que comenta que la seva mare li ha preparat un entrepà màgic: un tros de pa blanc i ell, amb la seva imaginació, l'omple del què més li agrada, perquè no pot comprar per més. A més això és una realitat, com també ho és que necessiten material escolar aquests nins, i llibres. Quan ha estat necessari el Govern ha suprimit una paga extra als funcionaris i als professors de la concertada. L'administració no tenia diners i ho va fer. Ara, qui té la necessitat són els ciutadans, per què no disminueixen, per exemple, un 1% la prima que paguen als recaptadors d'imposts o re negocien contractes de serveis com l'ORA o altres similars, i amb això tindrien un munt de diners per poder compensar, de qualche manera que s'acordi a les famílies que realment no poden pagar els llibres i aquests extres d'IVA? Gràcies.”

Sr. Batle (PP):

“Gràcies Don Bernat. Molt amable.”

Sr. Ferrer Guardia, representant de La Defensa:

“Tinc un altre punt que és el 44. És dins aquest grup.”

Sr. Batle (PP):

“Quan vostè vulgui. Si, si té vostè tota la raó.”

Sr. Ferrer Guardia, representant de La Defensa:

“El 44 tracta del compromís amb les persones amb discapacitat. Sr. Batle de Palma de Mallorca. Ben és sabut que la crisi afecta més a les persones amb discapacitat, fent més grossa la desigualtat. La crisi dificulta sensiblement les possibilitats d'integració de ciutadans que necessiten una col·laboració especial de les entitats públiques, facilitant l'accés a establiments oficials, a documentacions, a transports públics, etcètera. Durant anys la ciutat de Palma de Mallorca ha estat abanderada en la protecció de les persones amb discapacitats, i seria un orgull per a tots els ciutadans que ho segués sent. En moments de crisi la ciutat, els ciutadans i els seus líders polítics, han de fer tots un esforç

addicional en el manteniment del que s'ha assolit i de millorar-ho. Des de La Defensa demanem un acord total en aquest punt a tots els grups polítics. Des de La Defensa demanem imaginació a l'Equip de Govern per tal de donar resposta positiva a les persones amb discapacitat, ciutadans de Palma de Mallorca però no de segona categoria, sinó com a tots els altres. Moltes gràcies.”

Sr. Batle (PP):

“Gràcies Don Bernat, molt amable. Idò ara ja hem acabat les intervencions respecte d'aquest bloc. El punt 44, ah bé és que ja havia intervingut antes i només havia fet respecte d'un punt. Sr. Fernández, quan vostè vulgui.”

Sr. Fernández Ochoa, representant de la Unión de Asociaciones de Mallorca:

“Honorable Sr. Batle, Senyores i Senyors Regidors. Hem d'agafar costum de les noves maneres de poder intervenir. En el punt 44 de la discapacitat, la gestió política vol dir prioritzar. Donar-li prioritat a les qüestions que són de veritat importants en tant en quant altres puguin esperar. Entenem com a ciutadans que les qüestions humanitàries haurien d'estar molt per davant d'altres. Els distints departaments, les àrees de Govern no poden permetre, que per falta de previsió i coordinació pressupostària, hi hagi partides que no arriben a temps en els seus destinataris, sobre tot quant aquest destinataris formen part de llistes d'espera per motiu de la seva discapacitat provada, i depenen de la recaptació pública que es fa moment a moment, hores d'ara moment a moment. Estem acostumats a que, de vegades, i encara que aquesta prioritat és la legal, hi hagi retardaments en el pagament d'aquestes prestacions. El problema és que les lleis estan buides de contingut econòmic, es legisla la necessitat però no se li dona una resolució econòmica suficient per abastir-la. És cert que hi ha un problema de recursos públics, en aquest cas del Institut Mallorquí d'Afers Socials, de l'IMAS, un problema d'ingrés via impostos de quantitats insuficients per poder garantir tots els serveis públics, però això encobreix un problema molt més gros, com és la falta de gestió política i de coordinació administrativa per resoldre aquesta injustícia. Ens demanem, si a la vista de les dades de llistes d'espera, que hagués passat si l'oposició no hagués dit res de la situació d'emergència que pateixen avui mateix el 30% dels discapacitats? Vol dir ineficàcia política d'uns i d'altres, falta de coherència pressupostària i, sobretot, falta de responsabilitat. Mirin, la discapacitat no ha d'esser notícia, si es paga com si no es paga no ha de servir a ningú, perquè és un assumpte que hauria d'estar resolt cada any sigui qui sigui el que governa. Aposta xerrem avui, a finals de 2013 i en previsió de 2014 de que això tornarà a passar. Hem creat un sistema insostenible, hem fet centres d'acolliment de dia que no es poden mantenir, hem fet obres desmesurades que estan, que no s'estalvien els recursos, i es fan Palaus de Congressos i Hospitals que no tenen pressupost, ni tan sols pel seu manteniment, o que si estan oberts és perquè han tancat d'altres, d'altres indrets històrics, estan mig oberts o directament s'han privatitzat. No hi doblers pel pagament de les nòmines de personal sanitari, perquè donem dies lliures en el personal, en lloc de donar els doblers, just en el personal que s'ha de fer càrrec d'aquest servei imprescindible, com és el dels discapacitats, perquè es pugui dir que som una societat i no un desastre. La qüestió ja no és si pagaran o no aquestes prestacions, que evidentment si que se pagaran, sempre endarrerides això sí, com tot lo importa a la societat civil, sinó que la qüestió és per què es deixa que la gent discapacitada pateixi doblement, per la seva condició i per la falta de recolzament públic? Vostès diran que han fet la llei i amb això ja està tot fet, nosaltres el que diem és que han fet molt i que antes no hi havia cobertura legal, idò sàpiguen que sense complir les lleis, també l'economia és com si no haguessin fet res, i a demés demostra la seva ineficàcia i falta de credibilitat davant d'una ciutadania, que quan veu que això passa perd completament l'esperança en la política i en els seus polítics. Donar-li protecció als més dèbils dignifica el sentit de lo públic, dona exemple, fa que tinguem una societat més lliure. Haurien de tenir l'empatia, fer l'exercici moral de posar-nos en el lloc d'una persona que no pot aixecar-se cada dia i fer vida normal com vostès, senyors Regidors, i que ha d'anar en els tribunals perquè no tenint cap ajuda li sigui reconeguda com una prestació que, a demés, li pagaran amb retràs cada any encara, que estigui reconegut com a una discapacitat. Això no és tan sols una emergència, això és un despropòsit administratiu i polític que diu molt poc del humanisme a les institucions públiques. Moltíssimes gràcies.”

38. SOBRE LA TAULA.- Proposició del Grup Municipal MÉS relativa a campaments d'estiu 2014 (770/2013).

Sr. Batle (PP):

“Gràcies, ara si que reprenem els punts, punt 36, la proposició del Grup MÉS, relativa a Palma, la ciutat dels infants. Perdó?”

Sr. Verger Martínez (MÉS):

“Si, ara hauríem de”

Sr. Batle (PP):

“No, no, no, ara anem tot”

Sr. Verger Martínez (MÉS):

“No, no, no”

Sra. Crespi Pibernat (PP):

“Això no era l'acord”

Sr. Batle (PP):

“Cap problema. Quin? Fem totes les intervencions i llavors anem passant tot?”

Sr. Verger Martínez (MÉS):

“Una cosa són els punts.”

Sr. Batle (PP):

“Quin punt vol?”

Sr. Verger Martínez (MÉS):

“No, una cosa són els punts de l'Equip de Govern, efectivament està acordat que es tractin tots, i en els blocs de grups polítics, es prioritza la participació ciutadana.”

Sr. Batle (PP):

“Punt 38, proposició del Grup MÉS, relativa en els campaments d'estiu.”

Sr. Noguera Ortega (MÉS):

“Sr. Batle, només volia, abans de començar el punt dels campaments, fer una petita reflexió de lo que ha passat anteriorment i lo que va passar ahir a Palma. Si plantejem que lo d'ahir, va esser un intent de suïcidi per un desnonament, és que no hem entès res. Lo que va passar ahir va esser, un intent d'assassinat a una persona que l'anaven a treure de ca seva. Crec que hem de tenir clar la diferència, per després entendre lo que s'ha de fer per complir acords, com lo de Palma ciutat lliure de desnonaments. En relació en els campaments, 27 anys d'història de campaments, pels quals han passat

centenars de nins i nines de Palma, centenars de monitors i monitores de Palma, centenars de directors i directores de temps lliure. Que significava un campament d'estiu del servei de vacances? Significava conciliació laboral i familiar, significava educació no formal, significava una vivència i una experiència de contacte amb la natura. Significava un programa social de primer nivell, pels Serveis Socials d'aquesta ciutat. Significava una oportunitat laboral per moltíssims joves, que feien feina l'estiu, en els campaments del servei de vacances. I després això els ajudava a pagar les matrícules de la universitat. Tot això significava el servei de vacances, i tot això ha desaparegut. Una retallada brutal, una retallada brutal, més de 650 nins l'any passat i enguany, se queden sense l'oportunitat de tenir una experiència d'educació no formal de primer nivell, i en contacte amb la natura. I com deia el Consell de Joventut de Palma, molts d'aquests nins segurament, no tindran l'oportunitat de viure més una experiència així, perquè no s'ho poden pagar, perquè no s'ho poden pagar. Un atac a la conciliació, un atac a l'educació no formal, a les vivències en el medi ambient, un atac a un programa social de primer nivell, un atac a l'ocupació de moltíssims de joves. I vostès, senyors del Partit Popular, diuen que aquest programa no és una prioritat per joves, però jo sobretot demanaria als joves, quines són les seves prioritats. Perquè lo que està clar, lo que està clar que les prioritats del Partit Popular pels joves són, una reforma laboral, que convida als empresaris a fer contractes de fems pels joves, una reforma laboral que augmenta la taxa d'atur dels joves d'aquest país, més d'un 30%, una pujada de taxes universitària, que fa que molts de joves no puguin seguir estudiant. Prioritats del Partit Popular, retallades continues a l'educació pels joves, i sobretot blindar un model econòmic neoliberal, que convida o convidava als joves a que deixessin els estudis, i que en aquests moments estan sofrint, estan patint un atur de llarga durada, i amb unes perspectives zero de vida. Les prioritats del Partit Popular en relació als joves, és convidar-los a que se'n vagin fora de casa seva, que es desvinculin el seu dia a dia, amb la seva família, els seus amics, per obligació i per tenir una feina a un altre banda. O sigui que vostès crec que no són legítims per xerrar de prioritats, i queda clar, i queda clar que qui ha de marcar les prioritats dels joves són els joves i els interlocutors. Demani al Consell de Joventut de Palma que en pensa d'aquest programa eliminat, demani a les entitats de temps lliure que en pensen, demanin a les empreses, a les empreses de temps lliure, que en pensen d'aquesta qüestió. Un altre atac a la igualtat d'oportunitats, i aquest encara més greu, perquè afecta en els nins i nines i en els joves de Palma. Moltes gràcies."

Sr. Batle (PP):

"Gràcies Sr. Noguera. Sra. Crespi, quan vostè vulgui."

Sra. Crespi Pibernat (PP):

"Gràcies Sr. Batle. Tornem a xerrar en aquest plenari del servei de vacances de l'Ajuntament de Palma per tercera vegada, l'any passat en varem xerrar, perquè es va prendre la decisió de suprimir-ho, varem utilitzar els mateixos motius que avui donaré, i suposo que no serà la darrera. És un servei com bé han dit, que data de l'any 1987, evidentment ningú negarà que les necessitats dels joves de l'any 1987 han canviat, són altres, es requereixen noves polítiques, polítiques de joventut diferents. S'han de prioritzar serveis per joves que estiguin en el carrer, que facin feina amb les entitats que fan feina a les barriades, per això des d'aquest Equip de Govern, varem apostar pel Servei Dinamo, un servei de dinamització, que fa feina amb entitats, que va realitzar durant l'any passat, quasi 600 activitats, amb una col·laboració de més de 400 entitats. El pressupost del servei de vacances del 2011, era de 532.000 euros, mig milió d'euros. Amb mig milió d'euros, podem tenir, no només un dinamo, sinó que podem tenir un nou servei de dinamització d'espais joves, que posarem en marxa, i que ja hem presentat en els diferents, bé que ja hem xerrat en aquest plenari, i que també varem presentar en el Consell de la Joventut de Palma, perquè les necessitats són diferents, perquè l'any 1987 no hi havia, entitats n'hi havia, però no hi havia empreses, oferta, per realitzar campaments. En el 2013 varen esser un total de 52 campaments. Un altre motiu, duplictat de serveis, el Govern de les Illes Balears, ja ofereix campaments per joves, i és un altre motiu pel qual no hem tornat a posar en el pressupost de l'Ajuntament aquest servei. Dir, per si poden fer els càlculs, en el 2011 sortia 520 euros per plaça. 520 euros, podem llevar 100 euros de lo que pagaven, i hi havia molts que anaven de forma gratuïta, però són necessaris per Serveis Socials, per programes de Benestar Social, pels quals hem apostat. I altres programes d'àrees com educació, immigració, també xerrarem en aquest plenari d'avui, o joventut com

els dos serveis que he comentat. I si, és necessari prioritzar, perquè són 106 milions menys, que no tenim en el 2011. I d'aquests 106, mig milió era per un servei que si es pogués recuperar, i la prioritat i la necessitat dels joves d'aquí a uns anys, fos aquesta, no tindríem el mínim problema en fer-ho, però ara mateix és com molt bé han dit, la feina. La pujada de Palma Activa, de només 206.000 euros, suposa tenir tota l'oferta formativa, l'escola de formació completa per l'any qui ve. Amb lo qual, això és la nostra prioritat ara amb la joventut. Gràcies.”

Sr. Batle (PP):

“Gràcies Sra. Crespí. Sra. Sánchez.”

Sra. Sánchez Muñoz (PSIB-PSOE):

“Si, gràcies Sr. Batle. Bé, en el nostre grup municipal, ja va fer una esmena al respecte. Nosaltres som partidaris de mantenir aquest servei. Perquè? Jo li donaré els nostres raonaments, que ja varem explicar el passat mes de novembre. Nosaltres vivim a una comunitat turística, que el nostre motor econòmic és el turisme, i que molts de pares i mares han de fer feina aquests sis mesos de l'any, que han de fer feina en el mes de juliol, que han d'anar a fer feina en el mes d'agost, quan els seus fills i filles tenen les vacances escolars. Nosaltres pensem que és un servei molt important per la conciliació, i és un servei que també ajuda a moltes famílies, que són mileuristes, o no arriben a esser mileuristes, i no poden pagar-se unes vacances com a la resta d'una societat, per ventura, que encara queda, més privilegiada. Per tant, nosaltres apostem per aquest tipus de serveis, que creiem important donar, també pels valors que es donen en els nins i les nines, de respecte en el medi ambient i a la natura, al companyerisme, a la convivència, i en el civisme, perquè és en això que s'ha d'incidir, no només en ordenances repressores, de les conductes incíviques, sinó en educar en els nostres joves a la nostra ciutat, en les conductes cíviques i de convivència. I vostès és que no han deixat res, o sigui, és com el cavall d'Atila, que arrasa, perquè també record que l'àrea de Medi Ambient, subvencionava uns campaments de treball a l'illa de Cabrera, i en aquest cas, duia el GOB, lo que vostès s'han estimat més, és que aquesta aportació que venia del Ministeri de Medi Ambient, se'n vagi a la reforma d'un local de la tercera edat del Districte de Ponent. Aquesta és la seva política, la seva política populista. Moltes gràcies.”

Sr. Batle (PP):

“Gràcies Sra. Sánchez. Don Toni.”

Sr. Noguera Ortega (MÉS):

“Si. En temps de crisi econòmica, i quan veritablement hi ha menys recursos que abans, una veritable forma de fer un altre política, és sobretot concertant, concertant les partides pressupostàries amb la societat civil. En aquest cas, jo crec que lo més encertat és que amb els pocs doblers que hi ha, es pugui parlar amb els joves, de quines són les prioritats. Vostè ha parlat amb les entitats juvenils d'aquesta retallada brutal. Que li han dit? Ha xerrat amb el Consell de Joventut de Palma? Que li ha dit? Concertar les polítiques de joventut amb els joves, és una qüestió imprescindible, en qualsevol política moderna, que veritablement l'interlocutor de les polítiques de joventut siguin els joves, i que tinguin el dret a decidir, que prioritzen i que no prioritzen. Però malauradament Sra. Crespí, ni vostè ni jo ja tenim l'edat d'esser joves. I parlar de prioritats de joves, sense tenir en compte en els joves, és una mica perillós. No me xerri del pressupost de Serveis Socials, perquè el pressupost de Serveis Socials ha davallat un 2,3%, aquest pressupost. Vostès, li varem, oferir racionalitzar el programa, evidentment nosaltres som conscients i tenim la responsabilitat d'actuar, de cara en els ciutadans, i en relació a la crisi econòmica. Li varem oferir l'oportunitat de poder re formular el programa, de poder presentar alternatives, de poder fer un altre cosa semblant, i que no fos l'eliminació total del programa Servei de Vacances. I que va passar? Va passar que varem tenir el no com a resposta, el no com a resposta. Varen tirar de majoria absoluta i varen prendre una decisió per nosaltres molt greu, i que a l'estiu té unes conseqüències negatives. I en el final aquesta és la història Sra. Crespí, li varem oferir milers de possibilitats, milers

d'alternatives, i vostès se varen tancar. I el problema de fons, sap quin és? Que moltíssims de membres del Partit Popular, no necessiten aquests campaments per dur als seus fills, no els necessiten, però moltíssims ciutadans que passen per moltes dificultats econòmiques en aquesta ciutat, si que ho necessiten. Aquesta és la gran diferència, la sensibilitat cap a un servei que compleix una funció importantíssima en aquesta crisi econòmica, en aquesta estafa econòmica, que es diu igualtat d'oportunitats. Moltes gràcies.”

Sr. Batle (PP):

“Sr. Noguera, gràcies Sr. Noguera. Sra. Crespi, quan vostè vulgui.”

Sra. Crespi Pibernat (PP):

“Molt bé gràcies. Miri, temps de crisi econòmica també era en el 2011. Val? I vostès estaven i concretament gestionant l'àrea de Joventut de l'Ajuntament de Palma. Un àrea que per cert, no va fer res diferent, no es va crear cap servei diferent, de quan varen entrar a quan varen sortir, va continuar igual. No havien canviat les prioritats dins els joves? No me xerri dels tècnics, perquè els tècnics estan d'acord amb aquestes propostes de nous serveis que hem apostat. Hem apostat per fer feina amb els joves, per fer feina comunitària, amb les entitats de cada barriada, i hem prioritzat això amb dos serveis, Dinamo que ja existia, i se va crear quan el Partit Popular estava en el Govern, i un altre servei, de dinamització d'espais joves, perquè tenim espais joves a ciutat, que amb aquest servei se podran utilitzar i se podran posar a l'abast dels joves, no només d'associacions inscrites en el Remec, com ocorre en el Casal de Barri, sinó grups informals, que no serà necessari que estiguin associats, i això és el que necessitem. Me deixi xerrar, si no li agrada lo que dic ara ha d'aguantar, que jo he estat callada quan vostè ha xerrat, per favor. L'Observatori de la Joventut, l'Observatori de la Joventut diu que la prioritat és l'atur pels joves. Val? I ara mateix són les polítiques que prioritzem. Si hem pogut augmentar el pressupost de Joventut, que ha augmentat, ha augmentat, 26.000 euros. Val? Però és que gestionem amb 106.000 menys. O ha pogut augmentar Palma Activa, per fer cursos de formació, és per aquest motiu, perquè la prioritat ara mateix del col·lectiu juvenil, és la greu situació que tenim d'atur. Amb lo qual, i bé i he contestat ja a tot el que m'han dit, no queda justificat que ara mateix es torni a posar en marxa el Servei de Vacances. Gràcies”.

Es proposa dictaminat desfavorablement per la Comissió de Serveis a la Ciutadania,

L'Ajuntament de Palma insta a l'equip de govern a recuperar el Servei de Vacances els mesos d'estiu del 2014”.

ES REBUTJA per 16 vots en contra (PP) i 10 a favor (PSIB-PSOE i MÉS).

39. Proposició del grup municipal MÉS relativa a brigada animalista de la policia local. Més garantia dels drets dels animals, millor protecció animal(837/2013).

Es proposa dictaminat desfavorablement per la Comissió de Serveis a la Ciutadania,

1. El Plenari de l'Ajuntament de Palma insta a la regidoria de Seguretat Ciutadana a crear una brigada animalista dins el cos de la Policia Local. Aquesta brigada especialitzada serà la competent en atenció a casos de maltractament a animals o on els animal hi tinguin un paper rellevant.

2. Col·laborar amb la federació BALDEA i altres entitats animalistes per a contribuir de forma participada en l'objectiu de crear aquesta Brigada Animalista”.

S'APROVA per unanimitat la següent transaccional,

1. El Plenari de l'Ajuntament de Palma insta a la regidoria de Seguretat Ciutadana a crear un servei coordinador per la lluita contra el maltractament animal dins el cos de la Policia Local. Aquest servei especialitzat serà el competent en atenció a casos de maltractament a animals o on els animal hi tinguin un paper rellevant.

2. Col·laborar amb la federació BALDEA i altres entitats animalistes per a contribuir de forma participada en l'objectiu de crear aquest servei coordinador per la lluita contra el maltractament animal".

40. Proposició del grup municipal MÉS relativa a ús públic de Marivent (840/2013).

Sr. Batle (PP):

"Passem en el punt 40, proposició del Grup Municipal MÉS, relativa a l'ús de Marivent. Don Toni, quan vostè vulgui.2

Sr. Verger Martínez (MÉS):

"Si. Anem a veure, tema de Marivent, per no reiterar el debat en Comissió. Que tenim amb el tema de Marivent? Tenim una voluntat de la família Saridakis, quan va fer la donació, i que es respecti aquesta voluntat de la família Saridakis, que era l'ús públic, ús de museu, obertura a la societat del Palau de Marivent. Tenim que el pressupost de la CAIB, cada any dediquen 1,5 milions d'euros, en el manteniment de Marivent, perquè l'utilitzi una sola família, 1,5 milions d'euros de pressupost CAIB, del pressupost del Govern de les Illes Balears. Tenim que la família reial cada vegada ve menys a Marivent, és un fet, no vénen, no vénen, hi ha problemes familiars interns, lo que sigui, no vénen. Tenim que algun d'aquests ocupants, el Palau de Marivent l'estiu, i darrerament estan sortint notícies molt clares ja fa anys, fa un any que surten, fa dos anys que surten, són defraudadors a hisenda, i són estafadors de l'administració, estic parlant de, està molt clar dins autos judicials, on hi ha una exactitud de les dades molt important, per tant algun dels ocupants també els tenim amb aquestes circumstàncies. Això és un altre fet que pesa damunt la qüestió de Marivent. Amb tot això damunt la taula, me poden explicar com així en Comissió encara varen votar en contra d'aquesta proposta, d'obrir les portes de Marivent en els ciutadans. Com és possible? Me volen dir, me volen dir, perquè hem de mantenir l'status quo actual de Marivent, tenint en compte tot això que acabo d'exposar. Perquè no impera la racionalitat amb aquest tema? Perquè no se pot obrir? Quan la família reial no hi és. Perquè no se poden obrir les portes? Perquè la ciutadania de Cala Major, que per cert, fa falta, un barri molt dens, amb molta manca d'infraestructures. Perquè no pot disfrutar d'aquests jardins quan la família reial no hi és? Ara mateix, perquè estan tancades les portes de Marivent ara mateix? Perquè estam dins aquesta posició tan absolutament aberrant i irracional? Jo això me recorda una miqueta a la qüestió de la Rambla, el debat, els arguments del PP són els mateixos, no és que des de MÉS, estan en contra de la família reial. Escolti, estam xerrant de lògica, de racionalitat, en el final a la Rambla, després d'un any d'insistir, varen haver de rectificar. Perquè els costa tant rectificar en el tema de Marivent? Seguirem insistint nosaltres, fins que rectifiquin, és una qüestió de racionalitat pura i dura, no tenen arguments per defensar unes portes tancades a Marivent ara mateix. Hi ha molts d'altres, molts d'exemples d'altres llocs, on aquest tipus de residències estan obertes en el públic, era la voluntat de la família Saridakis. Cada vegada menys la família reial. Que podem fer perquè imperi la racionalitat en aquest tema també? Com així voten en contra d'això? Per tant, jo és que, no ho és. És lo racional, és lo lògic, és lo que desitja una immensa majoria de ciutadans de Palma, era la voluntat de la família que va cedir el Palau a l'administració, perquè fos d'ús públic. Me poden dir perquè voten a favor de mantenir aquest status quo? Perquè voten a favor de que els ciutadans de les Illes Balears, seguim havent de pagar 1,5 milions, per mantenir el Palau de Marivent, i que l'usi una sola família, una parell de setmanes a l'any. Té alguna lògica això? Té alguna lògica això? Hi ha qualche argument racional amb aquest sentit? La veritat, la proposta és molt clara, obrir les portes de Marivent, a demés casi no hi és mai la família reial, i és una infraestructura que seria, tindria un molt bon ús, sobretot pels veïnats de Cala Major, per tots els

ciutadans, per tots els residents, i sobretot si la família reial vol venir a Marivent, que vengui el temps que vulgui venir, però que es paguin ells, que es paguin ells les seves vacances, no tenim perquè el pressupost de la comunitat autònoma, haver de suportar 1,5 milions, en el manteniment anual del Palau de Marivent, que es paguin ells la seva estància, i se paguin ells les seves vacances, com fa qualsevol ciutadà. Només faltaria haver de carregar això en els pressuposts de la comunitat autònoma, com està passant els darrers anys. A partir d'aquí, jo els prec per favor, com vaig fer a la Rambla durant un any, com varem fer amb el tema de la Rambla durant un any, que rectifiquin d'una vegada, i tornin a la racionalitat i a la lògica de les coses. No tenen cap argument per avui votar en contra, per favor rectifiquin avui, i si no rectifiquen avui, ja els anuncio que seguirem insistint amb aquest tema, perquè és insuportable mantenir l'estatus quo actual. Gràcies.”

Sr. Batle (PP):

“Moltes gràcies Sr. Verger. Sr. Navarro, quan vulgui.”

Sr. Navarro Garau (PP):

“Gràcies Sr. Batle. Bé, primer de tot volem començar, donant els nostres màxims respectes a la Casa Reial, i com que no pot esser d'un altre manera. Com que ja ha quedat palès moltes vegades, que hem xerrat d'aquest tema. Vostè està intentant dir que no és important que aquesta família vengui aquí pareix, se demostra que la seva presència l'estiu aquí, pues genera una sèrie de beneficis que són molt superiors en els gastos que pugui haver. A demés si estam xerrant de qüestions econòmiques, tancar o dir a la família reial que no vengui aquí, no voldrà dir de repent tenir un estalvi d'un milió i mig. És a dir, la despesa serà la mateixa. No, la despesa serà la mateixa, que el tema de seguretat i neteja, que hauria de venir exactament igual. Que passarà? Pues que el rendiment que ens pot donar, xerrant amb interès, que ens pot donar la família reial per l'illa, que són molts, pues no els tindrem. Vostè de totes formes aquest tema, ens digui altres exemples de puestos de, en els que la Comissió informativa va sortir el tema, per exemple de que a Estats Units se podia visitar la Casa Blanca tranquil·lament, i que aquí no podien visitar lo que és Marivent. Varem fer la comparativa, i varem dir que no és lo mateix, la Casa Blanca se pot visitar, se pot visitar el Palau Reial també de Madrid, en canvi lo que seria Camp Davis, que seria l'equivalent, on estan passant les vacances en aquest cas el President del Estats Units, pues aquí tampoc es pot visitar, com Camp Davis. Són intentar fer unes desigualtats, uns exemples que no vénen a cuento, i llavors vostè ens xerra de la Rambla. La Rambla, xerrem de coses molt, molt diferents, on estam xerrant d'un tema que la responsabilitat nostra, va esser una decisió d'aqueixa sala, on se li va posar un nom en aquella, i se va decidir en aquesta sala pues canviar el nom. Quan estam xerrant d'això, estam xerrant d'un altre àmbit, un altre àmbit que seria el Govern, que decideix tenir una partida del seu pressupost, perquè la família reial pues pugui venir. Li record que fa menys d'un mes, aqueixa mateixa discussió se va tenir allà, i els seus companys no varen aconseguir que el Govern canviés d'opinió, i nosaltres tampoc no ho intentarem. Per lo tant considerem que no és l'àmbit adequat per tenir aquests tipus de conversacions. Gràcies.”

Sr. Batle (PP):

“Gràcies Sr. Navarro. Sra. Pulido, cuando usted quiera.”

Sra. Pulido Roman (PSIB-PSOE):

“Gracias Sr. Alcalde. Bien, nosotros estamos de acuerdo con la propuesta de MÉS, y sin referirnos al origen de la situación jurídica, por la que la Diputación cedió una finca, que realmente no había sido cedida para que la usasen los príncipes en aquel momento. Pero quizás, ubicado en aquellos años, podía tener cierto sentido, porque el hecho de tener aquí una Familia Real, que bueno, que recibía a dignatarios extranjeros, en un momento en que se estaba saliendo de la dictadura, que estaba bien que aquí hubiese relaciones internacionales, y que se nos empezase a ver como un país más moderno. También el atractivo hacia determinadas personas, que quizás tenían ambición de pertenecer a la Corte, y eso hizo que viniese un turismo de determinado nivel económico, que yo pienso que eso

tambien estuvo bien para Mallorca. Y el hecho de se difundiesen imágenes de toda esta gente, bueno, pues de alto nivel económico, y de casas reales y demás, pues eso ayudo a, seguramente a que Mallorca fuese más conocida, y atrajese a más turismo. Pero, la verdad es que hoy en día no cumple esa función, es simplemente una casa de vacaciones para muy pocos días al año, que cuesta mucho dinero a la comunidad autónoma, que es un inmueble de la comunidad autónoma, mantenida por los ciudadanos, y por lo tanto aquí lo que se pide es que los ciudadanos puedan disfrutar, aunque sea parcialmente, de esa finca, y que tengan derecho a acceder a las zonas, quizás no privativas, pero al menos al parque, disfrutar de unas vistas que seguramente son excelentes. Y bueno, recuperar algo de lo que se ha invertido, lo que se ha gastado en esa finca durante casi 40 años, teniendo en cuenta además que ahora la Familia Real, precisamente no está pasando por sus mejores momentos, como quizás el resto de instituciones del Estado, vinculados desgraciadamente a casos, si no de corrupción como mínimo de conducta poco ejemplar, como dijo el propio Rey. Y por lo tanto, considero que es una propuesta muy razonable, y nosotros desde luego le daremos apoyo. Gracias.”

Sr. Batle (PP):

“Muchas gracias Sra. Pulido. Señor.

Sr. Verger Martínez (MÉS):

“Si, bé. Me diu el Sr. Navarro, que l’arribada aquí de la família reial, genera beneficis. Escolti, que venguin, que venguin, no hi ha problema, que venguin, que s’ho paguin ells. Que s’ho paguin ells però, que això d’haver. Que s’ho pagui el pressupost de Casa Reial, que no ho haguem de pagar amb pressupost de CAIB, però bé, però que venguin. Que genera uns beneficis, publicitat, promoció internacional turística, és cert, aquest component ho té, no estam en una posició racional, que venguin. Que s’ho paguin ells però. Després, me diu que els gastos no baixarien molt, home, jo crec que si que baixarien. En qualsevol cas, no se si pels gastos també s’està referint, lo que ha estafat a l’administració el Sr. Urdangarin y la Sra. Cristina de Borbón, no se si se refereix en això amb els gastos, perquè això són gastos també que han hagut d’assumir els ciutadans de les Illes Balears. 2 milions d’euros ni més ni manco, 2 milions d’euros acreditats a autos judicials. Que no és poca cosa, que no és poca cosa. A Balears 2 milions d’euros. Si contem lo de València, ja la quantitat se dispara, a una societat que venia fum, com es diu el Notari mateix de l’infanta Cristina, ha dit recentment en seu judicial. Per tant, no se si això són els gastos, això també són gastos de l’avinguda, però bé. Després me diu que la Rambla era una qüestió molt diferent. Jo, els arguments eren paraescuts, va costar un any, va costar un any d’insistir, que vostès en el final acabessin rectificants i acabessin canviant, tornant a un nom que no hauria d’haver perdut mai les Rambles, però va costar un any. Després pareixia que ho havien fet vostès, Sr. Martínez xerrant per tots els telediaris, que era el PP que ho havia canviat, però va esser després d’un any d’insistir des d’aquest grup municipal, i vostès votant que no, vostès votant que no. Per tant, a mi me fa la impressió que estam amb una situació bastant similar. Me diu que aquesta discussió hauria d’esser en el Parlament. En el Parlament l’han tinguda, però és que el Palau de Marivent està a Palma, és a Palma. Els veïnats que no poden accedir allà, i que els aniria molt bé accedir, són els veïnats de Cala Major, són conciutadans nostres, que ens hauríem de preocupar especialment per ells, a part de tota la ciutadania de la resta de Palma i de Mallorca. Però a Cala Major això seria una qüestió molt positiva, poder obrir les portes de Marivent, i que la gent pogués disfrutar d’aquella àrea d’esbarjo i d’oci familiar. Seria molt necessari, és una infra, precisament és un barri que necessita aquest tipus d’infraestructures. Molt dens, amb edificis molt elevats, amb problemes socials importants, i això seria molt important que poguessin gaudir, precisament els ciutadans de Cala Major, això està passant a Palma, és pertinent que ho tractem aquí, és ben pertinent que ho tractem aquí. I si el Govern no vol canviar de posició, com vostè diu, és pertinent que des de l’ajuntament insistim amb aquesta qüestió també, és pertinent, és adequat. Si com ajuntament, evidentment si vostès es manifestessin a favor d’aquesta qüestió, el Govern ho tindria molt més difícil per mantenir aquest status quo actual, absolutament il·lògic i irracional. Per tant, ja li dic, ja els hi dic, Sr. Batle, Sr. Navarro, Sr. Martínez, Sr. Gijón, seguirem insistint en aquesta qüestió, és important, no és una qüestió baladí, els ciutadans, la immensa majoria dels ciutadans estan a favor d’obrir les portes, no té cap lògica mantenir aquest status quo actual. I per favor, apliquin la lògica. Com amb el tema de la Rambla després d’un

any. Amb això també ens ha de costar un any? Una qüestió tan evident com aquesta. Per favor, jo els agrairia no haver, no tenir-nos aquí discutir de lo mateix, durant setmanes i durant mesos i mesos. Per favor, rectifiquin ja. Gràcies.”

Sr. Batle (PP):

“Gràcies Sr. Verger, molt amable. Gràcies. Sr. Navarro, quan vostè vulgui.”

Sr. Navarro Garau (PP):

“Gràcies Sr. Batle. Bé, primer de tot hauria de saber la immensa majoria d'on s'ho treu, ho poso un poc en dubte, crec que deu haver bastant de gent que està donant amb la imatge que està donant aquí, en aquest cas el Rei quan ve, la Casa Reial té les seves funcions. Aquí lo que no hem de fer és tampoc entrar en tema de judicis de la situació actual de la família reial, o part de la família reial, de lo que són. Ja tenen l'àmbit seu que també és el judicial, s'aclarirà que és lo que passarà. En aquests moments, nosaltres insistim, amb al màxim respecte, lo que és la Casa Reial, la imatge dels Reis, que en aquests moments, com bé han dit des del PSOE, fins ara han estat una sèrie de beneficis molt grossos, han fet una funció molt important, i que pot seguir desenvolupant. Per lo tant des de l'Ajuntament, per part del grup de Govern, seguirem recolzant aquesta imatge. Vostè pot dir que no està d'acord,estic totalment d'acord amb vostè, però realment la imatge que s'està donant des d'aqueixa família, o part d'aquesta família, sobretot del Rei, és molt més positiva que lo que podria esser pues poder-li llevar i demés. M'està xerrant del pressupost de manteniment, miri, el manteniment són 900.000 euros de pressupost de gastos de manteniment, és a dir, això s'hauria de mantenir igual, mantenir és exactament. Els altres són 600.000 euros de personal de seguretat, neteja i manteniment. Que vol estalviar 50.000, 60.000? Lo que són les despeses són les mateixes, i una qüestió econòmica no és, ens costaria lo mateix tenir obert això, és una qüestió ja d'ideologia, vostès consideren que no ho ha de tenir, nosaltres en aquest moment considerem que la imatge de la Casa Reial a Palma, és lo suficientment valuosa per tenir això obert. Gràcies.”

Es proposa dictaminat desfavorablement per la Comissió de Serveis a la Ciutadania,

El Ple de l'Ajuntament de Palma insta al Govern de les Illes Balears a replantejar l'ús del Palau de Marivent a fi de permetre l'accés públic a tots els ciutadans i ciutadanes i reduir també la despesa d'un milió i mig d'euros anuals per al manteniment com a residència privada de la Família Reial”

ES REBUTJA per 16 vots en contra (PP) i 10 a favor (PSIB-PSOE i MÉS).

43. Proposició del grup municipal MÉS relativa a IVA súper reduït cultura i material escolar (849/2013) i alternativa del grup municipal PP (870/2013)

Sr. Batle (PP):

“Passem en el següent punt de l'ordre del dia, punt 43. Té la paraula el Grup MÉS, relativa a l'Iva súper reduït. Don Toni Noguera.”

Sr. Noguera Ortega (MÉS):

“Jo me demano. Quina democràcia és aquesta? Quin model econòmic és aquest? Un model econòmic que permet que un Ferrari, tingui el mateix IVA que un quadern o una entrada en el cinema. Quin model econòmic és el que permet que un diamant tingui el mateix IVA que un llapis i que una entrada en el teatre? Quina democràcia és aquesta que permet que un abric de pell, tingui el mateix IVA que

una motxilla escolar o que un concert? Quina democràcia és aquesta que permet que una botella de Don Pérignon valorada en 40.000 euros tingui el mateix IVA que una cartolina o que un llibre electrònic? No sé si els fa gràcia, però a jo poca, poca, molt poca me fa. Un model econòmic neoliberal, que fa que els rics cada vegada siguin més rics, i els pobres cada vegada tinguin més dificultats. A les Illes Balears, un 28,2% de la població, està en el llindar de la pobresa. Els podem demanar quina gràcia els fa que el més de setembre, hagi estat un via crucis, perquè el material escolar tenia un IVA del 21%. Quina gràcia els hi fa? O també els podem dir, quina gràcia els fa a les 2.000 empreses culturals de tot l'estat, que han hagut de tancar, per la crisi i per la pujada de l'iva. O quina gràcia els hi fa, en aquells 50.000 treballadors, relacionats de forma directa o indirecta, que estan a l'atur i feien feina amb empreses relacionades en l'àmbit cultural. Quina gràcia els hi fa? Quina gràcia els hi fa? Quina gràcia fa, quina gràcia fa que es prengui una mesura per pujar la recaptació fiscal, i en el final el sector musical i el teatral, digui que la pujada d'iva a l'estat espanyol, ha suposat un descens en la recaptació de 5,7 milions d'euros. Lo que havia de significar una súper pujada de la recaptació, ha tingut, ha tingut l'efecte contrari. Que venim a demanar aquí? Venim a demanar sentit comú, política per les persones. Venim a demanar plantar cara contra l'estafa de la crisi. I venim a demanar que el material escolar, les cartolines, les motxilles, els llapis, no tinguin en el mateix IVA que els productes de luxe, perquè no és just, i perquè és un atac a la igualtat d'oportunitats, un altre més. I per això demanem, i per això demanem que tingui un IVA súper reduït, d'un 4%, que no signifiqui un via crucis el mes de setembre, per moltes famílies de Palma. Només a Palma s'han doblat les famílies que no tenen ingressos, el darrer any. Només a Palma, el Servei de Acollida Municipal, ha passat de 300 persones a més de 600 persones, només a Palma. I també lo que demanem és un altre model d'economia, on les noves indústries, la indústria verda, la indústria cultural, la rehabilitació, la indústria del factor humà, tingui un posicionament estratègic. I que des dels ajuntaments, des de les administracions, es fomenti aquest tipus d'indústria, i no tot lo contrari. Perquè si hem de sortir de la crisi, no sortirem amb especulació, ni amb construcció, ni amb el genocidi financer, que fa que es suïcidin persones a Palma. Amb això no sortirem de la crisi. Amb la crisi sortirem amb educació, amb cultura, amb això sortirem de la crisi. Si vostès no són capaços d'avui, votar que el material escolar passi d'un 21 a un 4%, si vostès no són capaços de votar positivament de que la cultura no passi d'un 21 a un 4%, vosaltres sou còmplices i corresponsables de l'estafa de la crisis. Moltes gràcies."

Sr. Batle (PP):

"Moltes gràcies Sr. Noguera, molt amable. Sr. Martínez, quan vostè vulgui."

Sr. Martínez Galiano (PP):

"Gràcies Sr. Batle. Antes d'iniciar el debat, recordar que l'iva no és un impost municipal, no és un impost que hagi aprovat aquest Equip de Govern, no és un impost que s'hagi tractat a les ordenances fiscals, sinó és un impost que es debat a un altre parlament, al Parlament Nacional, i no a nivell municipal. Miri, xerrar de l'iva d'un sector econòmic, li dic, és un poc complicat, perquè la situació és que s'ha de xerrar d'algo més ampli, de la situació que es va trobar un govern quan va arribar, que era una situació de rescat de l'economia, bé de l'economia, d'un país. I lo que s'ha volgut fer és assumir tota una sèrie de compromisos, amb aquells que ens volien ajudar, que és on estem, que és la Unió Europea, i aquests compromisos s'han de complir. Com s'estan complint, s'està evitant assumir el rescat, crec que ha estat aquesta setmana que ja, lo que és la troika europea, han dit que realment ja no hem de fer més esforços, lo que seria les diferents administracions, i que anem per bon camí. Ho estan dient de qualsevol color polític, no només, a nivell de líders europeus, tant sigui vamos partits d'un ampli, ideològicament de sectors pues molt amplis, i en aquesta és la discussió que tenim. Miri, jo m'agradaria que no pugessin l'iva. Vostè diu que això és una mesura neoliberal, no sé en quin manual de liberalisme, pujar impostos està, no ho sé, ho desconec, jo sempre que he estudiat temes de liberalisme, és al contrari, que hauria de tenir un IVA súper reduït, tots els productes. Aquí el tema és la despesa pública, que és el debat, si voleu reduir més o no la despesa pública, i el Govern ha decidit no reduir tant la despesa pública, mantenir un cert nivell de l'estat del benestar, i per no reduir la despesa, i poder complir els objectius de dèficit públic, pues han hagut de prendre mesures, mesures que no són neoliberals, com és pujar l'iva. Mirin, si l'alternativa que vostès proposaven era no pujar l'iva, perquè ha

li dic, el context, això significava, sense reduir la despesa, significava entrar dins el rescat del país, i això seria perdre sobirania, vostès que són una formació que diuen soberanista, seria perdre sobirania. I jo la veritat, escolti, un mínim d'orgull, no vull que me vinguin de fora a decidir mesures, anem nosaltres a proposar-les, i si anaven bé, com han anat, a proposar-les. En definitiva, el debat d'avui, Sr. Noguera, és si volem o no volem esser europeus, aquest és el debat, però això és un club, que de totes les formacions, ja li dic, totes les formacions ideològiques, amb representació, començant per n'Hollande. N'Hollande també va arribar, teòricament amb un discurs diferenciat que na Merkel, ja té el mateix discurs que na Merkel, però va arribar dient això que està dient vostè. Ara, va arribar a França, i ja no té el discurs que tenia anteriorment, i el Sr. Hollande no és del Partit Popular europeu, és ver que la Sra. Merkel sí, però el Sr. Hollande no ho és. Per tant, quan un va a Europa, la gent que hi creu en Europa, està d'acord amb aquests compromisos, que ha assumit el Govern d'Espanya, i creu que anem pel bon camí. Escolti, fa un any, basta veure la prima de risc, fa un any tothom li deia en el Govern que havia de demanar el rescat, tothom. Tothom, tothom de, no sé si vostès ho varen demanar però tothom li deia que era, s'havia de demanar el rescat, pues molt bé, no s'ha demanat el rescat, hem pogut decidir, des de ca nostra, propostes de lo que ens demanaven per estar dins el club, i s'ha anat complint, i per això nosaltres proposem aquesta alternativa, de mantenir la política d'ajusts, compromesa amb la Unió Europea, que ha permès evitar una situació de rescat del nostre país. Moltes gràcies."

Sr. Batle (PP):

"Gràcies Sr. Martínez. Pel PSOE, Sra. González."

Sra. González Carrasco (PSIB-PSOE):

"Moltes gràcies Sr. Batle. Sr. Martínez, el debate que se está haciendo, no es, y creo que lo intenta llevar usted a un terreno totalmente equivocado, no es si se quiere ser europeo o no ser europeo, o si se necesitan tomar medidas de austeridad o no se necesitan medidas de austeridad. El debate, el debate Sr. Martínez, es que la subida del IVA en este país, ha sido uno de los hechos más vergonzosos, de los que pueden ustedes como partido atribuirse. Hacer pagar a los más débiles, hacer pagar el material escolar, hacer pagar todo lo que supone la cultura, el acceso a la cultura, por parte de la ciudadanía, al mismo nivel como ha dicho el Sr. Toni Noguera, que diamantes, que yates, que objetos de súper lujo. Eso es una vergüenza, eso es una vergüenza, eso es lo que no se tenía que haber hecho nunca. Si hay que tomar medidas de austeridad, bueno, pues habrá que tomarlas, pero no sobre los más débiles. No sobre los que encima se les está quitando todas las ayudas de libros, todas las ayudas para las becas. Todo. Becas de comedor. O sea, las familias, nuestros niños, nuestras escuelas, nuestras bibliotecas, nuestros creadores ¿son todos ellos los que tienen que pagar un IVA? ¿Somos todos los que estamos a pie de calle los que tenemos que pagar un IVA sobredimensionado? Eso es una vergüenza, eso es una vergüenza, es una vergüenza Sr. Martínez. Y no diga que el Sr. Hollande hace lo mismo que la Sra. Merkel, porque el Sr. Hollande no ha subido el IVA, lo ha bajado. Habrá tomado otras medidas, que nos pueden gustar más o menos, pero el IVA no, sobre los más débiles no. Y eso es lo que ustedes están haciendo, y eso es lo que no se puede tolerar, y eso es lo que estamos debatiendo aquí, y por supuesto daremos apoyo a la propuesta del Grupo MÉS. Gracias."

Sr. Noguera Ortega (MÉS):

"Perquè duim aquesta proposta a l'Ajuntament de Palma Sr. Martínez? Perquè la duim? La duim perquè aquelles famílies de Palma, que tenen unes necessitats econòmiques importantíssimes, urgents, i molt negatives, quan el mes de setembre, no poden comprar el material escolar. Saps on vénen? No van a la Sra. Merkel, ni a la Unió Europea, ni al Sr. Rajoy, vénen al centre municipal de Serveis Socials de l'Ajuntament de Palma, vénen aquí, vénen aquí. Per això la importància de posicionar-nos, amb tots aquests ciutadans que veritablement, el mes de setembre han passat un fum, un via crucis, no estam en una època d'abundància, estam que moltes famílies trien o material escolar o menjar, i aquí hi ha el problema. Quan xerrem de neoliberalisme, lo que volem dir Sr. Martínez, és que lo que no pot esser, que hi hagi impostos universals en aquests moments. Qui més té, que més pagui, els rics de cada vegada se fan més rics, i els pobres de cada vegada se fan més pobres. Perquè no l'iva dels productes

de luxe, ha passat a un 32%. I no me xerri que no se pot aplicar un IVA sectorial, perquè si se pot, i ben contents estam, ben contents estam que l'iva turístic no estigui al 21%, ben contents estam. I quins efectes ha tingut això Sr. Martínez? Xerrant dades del Ministeri, les dades del Ministeri, ens diuen que ha tingut l'efecte contrari, que l'iva cultural ha suposat 5,7 milions d'euros en relació a la música i la dansa, en relació a altres anys, 5,7 milions d'euros menys de recaptació fiscal. Ha tingut l'efecte contrari. I en el final es tracta de sentit comú, de posar-se en el costat dels ciutadans, de fer entendre la gent que estam devora d'ells, no, contrària d'ells. Veritablement, si aquí no pot sortir un posicionament de que anem a facilitar els projectes de vida dels ciutadans de Palma, caldria fer una reflexió i un pensament. I això Sr. Martínez és política moderna, això és política moderna. Política moderna és sinònim de estar amb la gent. Moltíssimes gràcies."

Sr. Batle (PP):

"Gràcies Sr. Noguera. Sr. Martínez."

Sr. Martínez Galiano (PP):

"Gràcies Sr. Batle. Sr. Noguera, això és política moderna, lo que estam fent nosaltres a l'Ajuntament de Palma. Vostès varen aprovar que s'incrementaria un 50% l'IBI durant aquesta legislatura, no serà així, no s'incrementarà un 50% l'Impost de Bens Immobles. En canvi, s'incrementarà un 69% les ajudes econòmiques urgents, de 2,3 a 3,9, perquè som conscients de la realitat que tenim a la nostra ciutat. Vostè diu això de, qui més té, pagui més. Això és una reforma fiscal que hem fet durant aquesta legislatura, nosaltres el tipus diferenciat l'hem posat nosaltres. I després, sense ajudar de vostès, bé, de més no en aquests temes però, després la revisió cadastral. La revisió cadastral servia per això, per posar el valor actual, per qui més té, amb el valor actual, pagui més en proporció. Perquè a Palma, com els valors venien de l'any 95, estava distorsionat, hi havia gent que pagava en proporció, una persona d'una barriada humil, pagava en proporció més que una persona que vivia a Son Vida. A Son Vida, per cert, ni se l'hi ha baixat l'IBI enguany, ni se li baixarà el pròxim any, ni se li baixarà en el 2015. malament nosaltres li congelem a tothom, perquè per la revisió cadastral, estan pagant el que toca, perquè antes no ho pagaven. Per tant nosaltres, si ho estam fent, estam fent aquesta política moderna que vostè està dient. Miri, jo, aquí particularment, quan vostè diu que ha anat, que no ha servit lo de la pujada de l'iva cultural, per recaptar, sinó que s'ha recaptat manco, jo no tinc aquí lo que en termes econòmics es diu, l'elasticitat tributària de la demanda en aquest sector, que és el sector de la cultura, no conec l'indicador de sensibilitat, però vostè també s'ha de fer la reflexió. Quant hauria davallat la recaptació si no s'hagués pujat aquest indicador? L'iva, aquest tribut. Jo lo que li he de dir és que la discussió és la despesa, si la volem mantenir o no, i vostès li demanen en el Govern de l'Estat, que la mantingui. Inclús estan en contra de les retallades. Per tant, no és política neoliberal, ja li vull dir, és mirar d'incrementar els impostos, per mantenir el nivell de despesa pública. Sra. González jo, mire le quiero decir, con cariño, ustedes se olvidaron que quien empezó a subir el IVA fueron ustedes, negando la realidad, porque negaban, todo estaba bien. Cuando lo ha tenido que subir un Gobierno del Partido Popular, era en una situación de rescate del país, que es muy diferente. Ustedes tuvieron durante mucho tiempo, para eliminar lo que podía venir después, y no quisieron. El Plan E mismo, criticado en este Pleno, ustedes no lo criticaron, ustedes, junto con el Grupo en aquellos tiempos Bloc, ustedes estuvieron a favor de endeudar más el país, para arreglar farolas, y ahora estamos pagando las consecuencias de eso. Por tanto, no entiendo muy bien, que usted quiera criticar ciertas medidas que están tomando ahora. A nosotros ya les digo, igual que se lo he dicho en el tema del IBI, que dicen, oiga, es verdad que no han subido un 50%, pero por ahora llevan subido un 14%, que hay una gran diferencia. Pero podemos hablar de rebajar gastos, si nos ponemos de acuerdo, y les bajamos el 14% que se lleva en esta legislatura, nosotros estaremos, si es donde estamos, en el discurso que estamos, fácil. Pero para mirar de no aplicar rodillo, para mirar de no aplicar rodillo, intentamos llegar a consenso, y ustedes nos piden que no recortemos tanto el gasto público, y es lo que estamos haciendo en el Ayuntamiento de Palma. Muchas gracias."

Es proposa la proposició 849/2013 dictaminada desfavorablement per la Comissió de Serveis a la Ciutadania i l'alternativa 870/2013, dictaminada favorablement per la Comissió, El Ple de l'Ajuntament de Palma insta al govern de l'estat espanyol a establir de forma immediata un IVA súper reduït del 4% pel sector de la cultura i el material escolar.

Alternativa

El Ple de l'Ajuntament insta al Govern d'Espanya a mantenir la política d'ajuts compromesa amb la Unió Europea, que ha permès evitar una situació del rescat del nostre país.

S'APROVA l'alternativa (870/2013) per 16 vots a favor (PP) i 11 en contra i (PSIB-PSOE i MÉS) i, per tant, la proposició 849/2013 no passa a votació.

44. Proposició del grup municipal PSIB-PSOE relativa al compromís amb les persones amb discapacitat (859/2013).

Sr. Batle (PP):

“Passem en el pròxim punt de l'ordre del dia que és el punt 44. Proposició del Grup Municipal PSIB-PSOE, relativa en el compromís amb les persones amb discapacitat. Sra. González.”

Sra. González Carrasco (PSIB-PSOE):

“Moltes gràcies Sr. Batle. Bueno, traemos esta proposición, siguiendo con la línea de los problemas que está teniendo la ciudadanía, y que ya hemos comentado en el punto anterior. Para nosotros, para los socialistas, la discriminación es un déficit de democracia. Consideramos que todos los recortes que estamos sufriendo, en políticas sociales, en educación, en sanidad, en servicios sociales, en dependencia, profundizan cada vez más las situaciones de desigualdad, que padecen muchas personas, especialmente las que sufren alguna discapacidad. Con la crisis, como excusa, la derecha está imponiendo un modelo de sociedad, un modelo en el que se normaliza la desigualdad, en que se convierte a los, en indeseables a las personas que son diferentes. Se eliminan todas las oportunidades de integración, se impide que puedan aprovechar su potencial para desarrollar la sociedad, para contribuir a que la sociedad sea más igualitaria, más justa y más enriquecida. Nosotros por eso lo que estamos proponiendo con esta propuesta, es que se vuelva a poner en marcha el proyecto de ley de igualdad de trato y no discriminación, que se actualice debidamente, como exige la Unión Europea. Que se desarrolle la Ley de dependencia, como toca, y que se pongan en marcha, un verdadero Plan integral de atención a las personas con discapacidad y a sus familias. Es imprescindible, trabajar, junto a todas las organizaciones de la discapacidad del tercer sector, para conseguir una sociedad más cohesionada, más participativa. Por eso, no es comprensible que el actual Equipo de Gobierno, reduzca el presupuesto del 2014, el servicio de transporte para colectivo, de personas con discapacidad, alegando que es un servicio que prestará, que se prestará por parte del Consell. Posiblemente sea un servicio que se prestará por parte del Consell, pero es que no tenemos ninguna garantía de que esto va a ser así, no tenemos ninguna garantía de la continuidad de este servicio. Es incomprensible también, que se eliminen y se reduzcan otros programas de atención, como el programa de reinserción con el trabajo, el de tutela por discapacidad, el servicio de autonomía personal. Se elimine la participación en el Consorcio Apro, en SIAP, o el programa Siglo XXI entre otros. Todo esto sin olvidar las importantes consecuencias que todo este sector tiene, por la renuncia a la inversión pública. Es por ello, que traemos esta propuesta, con dos puntos muy claros, uno es que el Ayuntamiento de Palma inste al Gobierno del Estado, a volver a poner en marcha el proyecto de ley de igualdad de trato y no discriminación. Que lo adapte a la normativa de la convención internacional sobre los derechos de las personas con discapacidad. También que se desarrolle plenamente la Ley 27/2002, que regula las lenguas de signos. Y poner en marcha un verdadero plan integral de atención a las personas con discapacidad, y a sus familias. También proponemos que el Pleno del Ayuntamiento, inste al Equipo de Gobierno, a mantener el servicio de transporte, para el colectivo de personas con discapacidad, y que

se mantenga la dotación de los programas de atención, como son el Programa de reinserción por el trabajo, el de tutela por incapacidad, el servicio de autonomía personal, la participación en el Consorcio Aprop, el SIAP y el Programa siglo XXI. Gracias.”

Sr. Batle (PP):

“Gracias Sra. González, muy amable. Sra. Ferriol, quan vostè vulgui.”

Sra. Ferriol Font (PP):

“Moltes gràcies Sr. Batle. Bueno, en primer lugar, le quiero decir Sra. González, que existe un Real Decreto Legislativo, que es el 1/2013, de 29 de noviembre, por el que se aprueba el texto refundido de la Ley General de Derechos de las Personas con Discapacidades y su inclusión social. Y entonces, en este texto refundido, están recogidos, tanto el espíritu de la Ley 13/ 1982, la Ley 51/2003 de Igualdad de Oportunidades, a la que usted se refería, la Ley 51/2003, la Convención Internacional sobre los derechos de las personas con discapacidad, se aprobó en 2006, por la Asamblea General de Naciones Unidas. Y, queda muy claro, cual es el planteamiento a nivel del Estado español, del tema de la atención a las personas con discapacidad. Creo que es importante empezar por aquí, puesto que una de las, bueno, la primera de las, de los puntos que usted plantea, o que ustedes como grupo plantean, es retomar el proyecto de ley de igualdad de trato y no discriminación, y adaptar a la normativa internacional. Bueno, ya ve que eso es algo que existe, está publicado en el BOE del 3 de diciembre de 2013, que es el número 289. Respecto al mantenimiento de los servicios, tal cual se han venido prestando en los últimos años en el Ayuntamiento de Palma, tengo que decirle que en ánimo del Equipo de Gobierno, no es otro que, por una parte, dar seguridad jurídica a las entidades que vienen realizando programas, y por otra el que se de cumplimiento a la normativa vigente, en lo que se refiere a las competencias. Es importante que cada administración haga lo que le corresponde, es muy importante, y además yo se que usted sabe de lo que le estoy hablando, porque cuando usted era la responsable de Educación, conocía exactamente las dificultades que se derivaban, de que cada administración no asumiera las competencias que le eran propias, por ejemplo en el tema de mantenimiento de colegios, de reposición de nuevos elementos, usted lo conoce perfectamente, tan bien como yo. Entonces, de lo que se trata es, por una parte, de que cada administración haga lo que le corresponde. Yo le puedo decir que, yo no se, ustedes dicen que no tienen garantías de que el Consell de Mallorca vaya a hacerse cargo del transporte de las personas con discapacidad. Pero, el colectivo de las personas con discapacidad, y las entidades que hasta este momento han tenido la relación con el Ayuntamiento, para que se les diera este servicio, si que tienen esta certeza, si que la tienen, si que la tienen porque ya se ha hecho una reunión, conjuntamente Ayuntamiento y Consell de Mallorca, para explicarles los cambios que va a haber en ese sentido. Y tengo que decirle que, a pesar de que en general, el ser humano es resistente al cambio, las personas cuando ven que en los cambios puede haber una oportunidad de garantía y de mejora, y de asegurarse, un servicio tan importante como este, y como otros que se vienen prestando desde hace muchos años por parte del Ayuntamiento, pero que deberían asumir otras administraciones, pues la verdad es que se quedan tranquilos y satisfechos. Nosotros hemos presentado una alternativa a la proposición que ustedes han presentado, que va en la línea de lo que acabo de argumentar, en el punto 1 habla de instar al Equipo de Gobierno a continuar trabajando, para que la administración local desarrolle sus competencias, las que le son propias, en colaboración y coordinación con la administración insular y autonómica, con el fin de dar seguridad jurídica y continuidad al trabajo de las entidades del tercer sector, en el ámbito de la discapacidad. Y en el punto número 2, instamos el Pleno, al Equipo de Gobierno, a trabajar en las posibilidades de la administración local, para el cumplimiento del Real Decreto, que le he comentado, que habla entre otras cosas, sobre la reserva de plazas para personas con discapacidad, en los contratos municipales, favoreciendo así la inserción social y laboral efectiva de estas personas. Y me he referido expresamente a la reserva de las plazas para personas con discapacidad en los contratos municipales, porque la reserva de plazas para la función pública, se cumple desde hace tiempo ya en este Ayuntamiento. Muchas gracias.”

Sr. Noguera Ortega (MÉS):

“És vera que a vegades, jugar amb el tema competencial, és un poc perillós, perquè com Ajuntament, som l’administració més pròxima en els nostres ciutadans, i és vera que hi ha col·lectius, que pateixen el dia a dia de la ciutat, i que veritablement, sempre han estat amb una crisi permanent, i un d’aquests col·lectius és el de discapacitats. Vostè sap, casi, casi millor que jo, de quina forma està funcionant el Consell de Mallorca a nivell de Institut de Serveis Socials, demani en els seus treballadors, com s’estan tramitant les rendes mínimes d’inserció, i veuran que sempre que hi ha contactes per tramitar coses amb el Consell de Mallorca, i coses tan sensibles com és una RMI, ens trobem de que la immediatesa, no és una paraula que existeixi. Ho dic perquè vostè hauria de saber que el Consell de Mallorca no arriba a ésser lo diligent que hauria d’ésser, per qüestions tan sensibles com pugui ésser el col·lectiu de discapacitats. A part d’això Sra. Ferriol, sé que li he dit algunes vegades, i espero equivocar-me, espero equivocar-me pels ciutadans de Palma, però els pressuposts de Serveis Socials, no són suficients, ja li he explicat moltes vegades el que nosaltres entenem. Entenem que de cada any que passa, hi ha més aturats de llarga durada, de cada any que passa, hi ha més persones sense ingressos, i de cada any que passa, hi ha més usuaris que necessiten els Serveis Socials, i les dades són claríssimes. El Servei de acollida municipal, de 320 a l’any 2012, a 500 i pico només els primers 9 mesos del 2013, s’ha doblat el nombre de persones que no tenen ingressos. I aquests pressuposts, són uns pressuposts de contenció, són uns pressuposts de contenció. I les partides que han d’ésser més sensibles, ja se va demostrar l’any passat, que eren totalment insuficients. Que eren totalment insuficients. I així com l’any passat les partides pressupostàries d’ajudes econòmiques urgents, i de subvencions a entitats socials, eren de 5.700.000 euros, enguany són de 5.600.000 euros. Després podem jugar a la ficció dels doblers de les partides, i als doblers que arriben i que no arriben, però la realitat és que amb 5.600.000 euros, aquesta ciutat que de cada vegada té més desnonaments, que de cada vegada té més aturats de llarga durada, que de cada vegada hi ha més famílies sense ingressos, és totalment insuficient Sra. Ferriol, totalment insuficient. I des del nostre grup, amb la responsabilitat que volem tenir, esperem que ens equivoquem, però la realitat és molt i molt dura.”

Sra. González Carrasco (PSIB-PSOE):

“Moltes gràcies Sr. Batle. Sra. Ferriol, que me diga usted que las entidades si tienen la certeza, porque se han reunido con ellas y se lo han contado, a ver yo no voy a negar el hecho de que se hayan reunido, si usted me lo dice, evidentemente ha sido así, y le habrán comunicado sus planes y sus proyectos, esto no quiere decir que tengan la certeza. Porque para tener la certeza, hay que presentar hechos, como son unos presupuestos, en los que haya partidas, unos programas, unos proyectos que tengan sus correspondientes pliegos que estén licitándose. ¿Dónde está todo eso en el Govern o en el Consell Insular? ¿Existe? Nadie lo, yo si existen, yo le agradecería que nos lo comunicara, más que nada para tener todos la tranquilidad. Las entidades se reúnen con usted o con ustedes y evidentemente, están en una situación de inferioridad, en la que no pueden ni siquiera levantar la voz para decir lo que realmente piensan, porque con lo poco que hay y lo mucho que les quitan, si encima protestan o se enfrentan, pues evidentemente ahí están secuestrados, no me vale que digan que tienen la certeza. Que se han reunido y se lo han contado, vale, no le digo que no, pero que tengan la certeza desde luego para nada, para nada. Igual que no la tenemos nosotros, porque si esa certeza existe, muéstranosla. ¿Dónde están los presupuestos del Consell? ¿Dónde están los programas que van a sustituir? Y mientras que todo eso aparece, todo eso aparece, dando por hecho, o dando por sentado la buena voluntad que tengan desde el Consell, que tengan desde el Govern, y vamos a ponernos todos en que todos somos estupendos, y queremos que todo funcione. Usted sabe que esto, en el mejor de los casos, que lo pongan en marcha, puede tardar meses, hasta que esto esté efectivamente ya en la calle dando el servicio. Y mientras tanto ¿Qué hace la gente? Y ustedes ¿Qué es lo que hacen? Primero quitan, que ya lo haga al que le toque, porque como no me toca a mi, pues le toca a ella, pues que lo hagan ellos, que lo hagan ellos. Y mientras tanto si la gente se queda tirada en la calle, pues como no es nuestra competencia, que más nos da, que se las arreglen, esto es lo que no puede ser. Si es verdad que hay que hacer un cambio de competencia, porque no nos toca, mientras, mientras no esté asegurado, mientras no estén los proyectos en marcha, y mientras no se sepa que hoy terminamos porque mañana, efectivamente hay un autobús que va a llevar a las personas que lo necesitan, o va a haber el servicio en marcha, no se quita. Pero es que ustedes llevan haciendo esto desde el principio de

la legislatura, lo hicieron con el Èxit, i con el famoso Prise, que lo quitaron, en vacío y luego poco a poco, más poco que mucho, empiezan a implantar. Y siempre por debajo de las necesidades reales de la gente. Esto no tiene que ser así, por responsabilidad. Antes de quitar un servicio, hay que garantizar que hay una continuidad, y esto no lo están haciendo ustedes. Gracias.”

Sra. Ferriol Font (PP):

“Gràcies Sr. Batle. Sra. González, con todo respeto, la interlocución la hemos tenido con las entidades. Lo que usted me traslada es un preocupación, supongo que personal y como grupo. Pero nosotros hemos tenido la interlocución con las entidades. Lo que yo le manifiesto aquí, es lo que yo he hablado con las entidades previamente. Yo, el que ustedes pongan como escenario una situación de inferioridad de las entidades, que quiere que le diga, que no pueden levantar la voz. Mire, yo puedo aceptar que ustedes harían las cosas de otra manera, yo desde luego lo que no voy a hacer que si hacían ustedes es pagar 12.000 euros para que me den una bandera Design for all, que no es más que esto, que haber pagado una cantidad para que después les den una mención, esto si que me parece poco serio, que quiere que le diga Sra. González, y esto lo hicieron ustedes cuando estaban en el Gobierno. Mire, yo entiendo que ustedes tengan otros planteamientos, que harían las cosas de manera diferente, de hecho tuvieron la oportunidad de gobernar y lo hicieron de otra manera, efectivamente. Nosotros estamos en una línea que lo que pretende es dar seguridad jurídica a las entidades. Y lo que no puede ser, es que cosas que durante muchos años se han venido haciendo, tengan que verse comprometidas, porque en un momento determinado, hay un cambio normativo, porque no encaja dentro de una línea, de un plan estratégico de subvenciones, o porque resulta que los servicios jurídicos o la intervención de la administración competente, considera que aquello debería ser un contrato y no otra cosa. Mire, nosotros estamos en el camino de intentar dar garantías a las entidades, y lo que es evidente es que si el Consell de Mallorca tiene una línea, que tiene que ver con las ayudas para transporte de personas con discapacidad, lo lógico, lo más lógico es que todas las entidades que tienen centros ocupacionales, que tienen los centros especiales de empleo, cualquier tipo de recurso que tenga que ver con personas con discapacidad, que necesite de ese servicio, pueda acudir a la misma administración. Es que no se dan cuenta de que resulta un poco esquizofrénico para las entidades, tener que tener tanta interlocución. En el fondo, las entidades lo que quieren es una respuesta a sus necesidades, y una garantía de que aquello tendrá una continuidad. Es que yo quisiera que quede claro, que aquí a la hora de estar planteándose hacer las cosas de otra manera, no es por una cuestión que no sea el dar una garantía, y una seguridad jurídica, esto debería ser lo que nos tendría que mover a todos. Yo que usted plantee, en los términos en que plantea, que a nosotros nos de igual lo que pueda pasar con la gente, mientras tanto se arreglan los traspasos, pues que quiere que le diga Sra. González, hace muchos años que nos conocemos ya, y debería usted saber, que hay maneras de hacer las cosas, y que las personas actuamos al margen de tener una responsabilidad u otra, siempre igual. Yo soy la misma, y yo como usted comprenderá, no voy a hacer nada que pueda dejar en el vacío a las personas que hasta ahora han estado recibiendo un servicio desde el Ayuntamiento.”

Sr. Batle (PP):

“Vagi acabant Senyora.”

Sra. Ferriol Font (PP):

“Si, gràcies. Simplemente, que quede claro que nosotros el trabajo que hemos estado haciendo es en esta línea, y que desde luego lo que pretendemos es que estas entidades tengan una cobertura legal. Gracias.”

Es proposa dictaminat desfavorablement per la Comissió de Serveis a la Ciutadania

1. El ple de l’Ajuntament de Palma insta al Govern de l’Estat a reprendre el projecte de Llei de igualtat de tracte i no discriminació, a adaptar la normativa a la Convenció Internacional sobre els Drets de les persones amb discapacitat, a desenvolupar plenament la Llei 27/2002

que regula les llengües de signes, i a posar en marxa un vertader Pla integral d'atenció a les persones amb discapacitat i les seves famílies.

2. El ple de l'Ajuntament de Palma insta a l'equip de govern a mantenir el servei de transport per al col·lectiu de persones amb discapacitat i a mantenir la dotació de programes d'atenció com el programa de reinserció amb treball, el de tutela per incapacitat, el servei d'autonomia personal, la participació al consorci Aprop, el SIAD i el programa Palma segle XXI.

ALTERNATIVA DEL PP (887/2013)

1. El Ple de l'Ajuntament de Palma insta l'equip de govern a continuar treballant per a que l'administració local desenvolupi les competències que li són pròpies en col·laboració i coordinació amb l'administració insular i l'autonòmica amb el fi de donar seguretat jurídica i continuïtat al treball de les entitats del tercer sector en l'àmbit de la discapacitat.

2. El Ple de l'Ajuntament de Palma insta l'equip de govern a fer feina en les possibilitats de l'administració local per al compliment del RD 1/2013 sobre la reserva de places per a persones amb discapacitat en els contractes municipals, afavorint així la inserció social i laboral efectiva d'aquestes persones.

S'APROVA l'alternativa (887/2013) per 16 vots a favor (PP) i 11 en contra i (PSIB-PSOE i MÉS) i, per tant, la proposició 859/2013 no passa a votació.

45. Proposició del grup municipal PSIB-PSOE relativa a la prostitució (862/2013)

Sra. Sánchez Muñoz (PSIB-PSOE):

“Gràcies Sr. Batle. Bé, tema de prostitució, també és un dels efectes que s'estan vivint per la crisi econòmica, que aquesta pràctica, segons les entitats dels sectors que fan feina en aquest tema, per desgràcia ha augmentat. Per unes informacions que varen aparèixer aquest estiu, sabem per part de Metges del Món, Casal Petit i Creu Vermella, que ja es varen atendre 2.816 casos, en l'any 2012. I que realment el percentatge d'edat, on més tenim, més aquesta problemàtica, és la de entre 24 i 34 anys. A demés, també volem dir una cosa que no hem de perdre de vista, lo que, les declaracions que varen tenir a la Comissió del Senat a l'any 2007, i les recomanacions del Parlament europeu, que diuen que la prostitució és una forma majoritària d'explotació sexual, i que també es pot tractar, en segons quins casos, d'una forma extrema de violència de gènere. Realment aquest Ajuntament, amb diverses entitats, l'Àrea d'Igualtat i Serveis Socials, al llarg de les altres legislatures, hem fet feina al respecte, amb diagnòstics, i amb actuacions, puntuals en determinats moments, que hem viscut els darrers anys. Però ara, ara ens trobem a un nou escenari, que vostès ensaten en solitari, que és l'aprovació d'aquesta nova ordenança cívica, que prohibeix l'exercici de la prostitució al espai públic de la nostra ciutat. I que hi ha de diferent entre altres ciutats que ho prohibeixen, i lo que passarà a Palma, si ningú ho remedia, s'aprovi l'Ordenança, tal qual vostès proposen, amb aquest articulat, que no tenim a la ciutat de Palma cap Pla integral municipal, per abordar aquesta problemàtica, en relació a la tracta de blanques, o de persones i altres formes d'explotació sexual. Per tant en el punt número 1, el que proposem és la creació d'aquest Pla integral, per aquesta eradicació, d'aquesta problemàtica d'explotació sexual, i aquestes bandes de delinqüència organitzada, que sabem tots, pels mitjans de comunicació, que la Policia Nacional, fa una feina també per intentar controlar la, lo que és el tràfic de persones a reu del món. I en un segon lloc, i creiem que molt important, que és establir convenis de col·laboració amb aquestes entitats, que jo crec que està suficientment acreditades, i que vostès també coneixen, que fan feina amb la problemàtica de la prostitució. Signar convenis de col·laboració, no només es tracta d'un tema econòmic, sinó que també podrien esser de diversos tipus, però ens sembla molt important abordar aquest tema, una vegada se'ns presenta aquesta Ordenança Cívica, i també instar, instar al Partit Popular, que compleixi el seu programa electoral, Desperta Palma, el programa electoral que vostès varen presentar a la ciutadania, i que nosaltres creiem que els programes electorals són un contracte, que s'han de complir, i en aquest programa electoral, vostès xerren que elaborarien,

s'elaborarà un Pla d'acció, que abordi la problemàtica de la prostitució, en col·laboració amb el Consell de Mallorca i el Govern de les Illes Balears. Per tant, jo els insto a fer feina, perquè vostès tinguin aquest compromís amb la ciutadania. Nosaltres també tenim el compromís d'ajudar, d'ajudar i demanar políticament la creació d'aquest Pla. I li demanem que canviï el vot que va donar a la Comissió, o que plantegi una transaccional en aquesta proposta. Moltes gràcies.”

Sra. Ferriol Font (PP):

“Gràcies Sr. Batle. Bé, com vaig comentar a la Comissió, i com vostès saben, el tema de la tracta, no és una de les competències que tingui l'Ajuntament. Les administracions locals no, queden molt enfora d'aquest àmbit competencial. Hi ha un Pla policial contra la tracta de persones, amb finalitat d'explotació sexual. Hi ha una estratègia per l'eradicació de la violència contra la dona, que recullen accions que tenen a veure directament amb aquest tema de la tracta. I de fet ja no és únicament un posicionament polític, contactant i demanant opinió en els tècnics que duen aquest tema en el nostre Ajuntament, a l'Àrea de Benestar Social i Igualtat, ells consideren que no és oportú, fer aquest Pla integral, donat el nostre posicionament. I també creuen que és important que es conegui quina és la feina que s'està fent fins ara, evidentment quan vostès me xerren de Metges del Món i de Casal Petit i de Creu Roja, nosaltres coneixem de primera mà i perfectament quines són les seves dades, i quines són les seves inquietuds i reivindicacions, perquè formen part d'una xarxa d'atenció a persones que exerceixen la prostitució, que varen posar en marxa vostès en el mandat anterior, i que nosaltres hem continuat, perquè evidentment quan una cosa funciona i és positiva, no tenim cap problema en continuar fent-hi feina. I a demés, hem avançat amb altres mesures, com per exemple la condonació de multes que s'han, s'han estat fent, en lloc d'haver de fer-ho de manera, bé com un aspecte pecuniari, se fan tallers per les pròpies entitats, que el que fan és fer una intervenció molt directa amb el tema de convivència. Per tant, jo lo que els puc dir és que nosaltres tenim intenció de continuar fent feina amb aquesta xarxa, que tenim intenció d'aprofundir en la relació i en la col·laboració tant de l'IBD com del Consell de Mallorca. I evidentment qualsevol feina que fem, també ha d'ésser en col·laboració i en coordinació amb l'Àrea de Seguretat Ciutadana, per quant hi ha aspectes que finalment tenen a veure amb la seva feina. I per tant, per lo que es refereix en el tema dels convenis de col·laboració, nosaltres tenim establerta aquesta via de feina. Tenim a demés una, dins el Pla estratègic de subvencions de l'Àrea de Benestar Social i Igualtat, un eix que té a veure, especial i específicament amb aquestes entitats que fan feina amb prostitució, dins lo que té a veure amb violència de gènere. I per tant, creiem que està perfectament dirigida la feina que té l'Ajuntament de Palma dins aquesta, perdó dins aquest sector, és que estic un poc espessa. Disculpin, gràcies.”

Sra. Truylol Caimari (MÉS):

“Bé, volíem aprofitar la proposta que fa el PSOE, per recordar lo que suposa el tracta de persones a nivell internacional. El tracta de persones és un crim contra els drets humans, i a demés és un dels crims més lucratiu que hi ha avui en dia. La tracta de persones, segons dades de la ONU, un organisme oficial, diu que afecta a més de 4 milions de persones, i que el 80% de totes aquestes persones, els afecta també, no només pel tracta de persones sinó perquè també hi ha darrera una persecució i una explotació sexual de totes elles. D'aquestes víctimes, hem de recordar que hi ha un 60% que són persones amb nacionalitats europees, és a dir, el mite de que el tracta de persones, són sempre persones que viuen a països del sud, o països empobrits, i vénen cap a països del nord, aquestes dades no ho recolzen, perquè el 60% d'aquestes persones víctimes del tracta de persones, són europees. Segons dades del Ministeri de l'Interior, un altre organisme oficial, i vull dir, sense cap pretensió d'ésser molt radical, diu que el tracta de persones, suposa 5 milions d'euros cada dia a l'Estat. Vull dir, això és un moviment econòmic, d'una màfia, molt important arreu del món, però també que afecta en aquest Estat. Les víctimes del tracta de persones són, al voltant d'un 80% són dones, això suposa una greu discriminació, una greu desigualtat de gènere, perquè les víctimes són la immensa majoria dones, però és que els criminals, qui duen a terme la tracta de persones i qui es lucre, són majoritàriament homes, més del 75% de les persones que es lucren amb aquest crim contra els drets humans, són homes. És a dir, que això és una violència directa, una violència de gènere palesa. La tracta de persones, és una forma d'esclavatge, i per això considerem que arreu totes les administracions, encara que no siguin

pròpiament competents, s'han d'implicar d'alguna manera en eradicar aquesta xacra. Per altre costat volem recordar, paraules que s'han dit avui i que es diuen a mitjans i molts d'escenaris, i ens dolent molt, i creiem que hem de fer una lluita activa contra aquesta perspectiva, d'aquesta forma de veure la prostitució, és que la prostitució no és delinqüència, la prostitució no és cap tipus de delinqüència. És més, les dones que majoritàriament dones que exerceixen la prostitució, a demés no són persones malaltes, no podem dir que són persones malaltes. El 90% de la prostitució, de les persones que es prostitueixen, ho fan per raons de pobresa. O sigui que podem dir que la pobresa, és una de, és una de les grans esclaves, o lo que fa esclaves aquestes persones perquè es prostitueixin. L'exploació sexual evidentment, com ja he dit, és una forma de violència de gènere, i per això considerem que com que aquest Ajuntament té un Pla i vol estar actiu per eradicar aquesta violència de gènere, també ha de prendre en consideració aquest aspecte”

Sr. Batle (PP):

“Vagi acabant Sra. Truyol”

Sra. Truyol Caimari (MÉS):

“Si. Perseguir les persones que exerceixen la prostitució, és condemnar-les encara més a la màfia, si no se fan polítiques paral·leles, polítiques socials i per recolzar a les persones que es troben en situació d'exploació. Gràcies.”

Sra. Sánchez Muñoz (PSIB-PSOE):

“Gràcies Sr. Batle. Jo crec que amb això que ha quedat palès de la meva intervenció i de la seva intervenció Sra. Ferriol, jo crec que el Partit Popular, no li fa un favor a la democràcia. És a dir, i ho torn a repetir, els programes electorals són un contracte amb la ciutadania que s'han de complir, vostès no poden posar a un programa electoral Despierta Palma 2011-2015, no poden posar que elaboraran un Pla d'acció i no fer absolutament res, això és irresponsable i això és antidemocràtic, i així ho veig jo, i per desgràcia molts de ciutadans també ho veuen. No es pot escudar en els funcionaris per favor Senyora, no s'escudi en els funcionaris. Li diré perquè, perquè hi ha una voluntat, si hi ha una voluntat política, una voluntat política d'aquest plenari, i vostès governen, els funcionaris lo que fan és donar forma a una actuació política, a una voluntat política i a un tipus de polítiques, que són vostès que els toca gestionar, i és aquest plenari el que ha de reconduir un poc, per on han d'anar, per on han d'anar les actuacions, que puguin millorar l'interès general de la ciutadania de Palma. Aquesta és la realitat. I jo li dic, en aquest moment tenim a un gran expert en matèria social, uns grans experts en matèria social i en matèria de prostitució com el Sr. Alvaro Gijón i el Sr. Joan Pau Reus, que són els que han duit a terme, i dirigeixen, i són els caps pensants d'aquesta Ordenança Cívica, que patapam prohibeixen la prostitució d'aquesta ciutat, sense tenir ni la menor idea del treball social, de les circumstàncies socials, socioeconòmiques que representa per moltes dones, i el que al final siguin dones que una Ordenança les invisibilitzi, invisibilitzi, i que al final caiguin en aquestes màfies, perquè realment si no poden exercir la prostitució lliurement, per desgràcia que l'han d'exercir perquè han perdut la seva feina, que també és un dels greus motius que ens trobem. Llavor, els prohibeixen l'exercici lliure en el cas de que sigui lliure la prostitució, i al final que han de fer, anar-se'n amb els proxenetes i anar-se dins les xarxes de delinqüència organitzada que representa l'exploació dels essers humans. Això és lo que representa aquesta nova ordenança, i que té en els sectors molt preocupats. Llavor tenim que la representant, una representant de Metges del Món, ha fet una intervenció, jo crec que molt il·lustrativa, molt il·lustrativa, pels que no tenim tanta idea, en el qual jo també me puc incloure, que xerra de la situació de les persones en prostitució, amb la nova ordenança. I diu moltes coses, només me queden 8 segons, i només llegiré un petit paràgraf: por ello la Ordenanza redundará en una mayor invisibilización de las personas que ejercen la prostitución, y contribuirá no solo al aumento de su estigmatización, sino muy probablemente a la legitimación de comportamientos sexistas y racistas. Això ho diu Metges del Món, per favor escoltem en els experts, ens hem de reunir, hem de fer un Pla d'actuació contant amb les associacions que fan feina en aquest sector. Moltes gràcies.”

Sra. Ferriol Font (PP):

“Gràcies Sr. Batle. Jo crec que hi ha també una mica de confusió en els plantejaments, perquè aquesta proposició inicialment era relativa a prostitució, després a la Comissió varem llevar prostitució i es queda en tracta, però finalment acabem xerrant de les dones que exerceixen la prostitució, dient que hem de fer un Pla d’acció. Jo crec que val la pena assegurar-se i xerrar-ne. Jo el primer oferiment que els puc fer és, que darrera aquests funcionaris que vostè diu que m’escudo, miri jo no m’escudo. Els funcionaris que duen aquesta feina, que fan la feina de contacte constant amb les entitats que fan feina amb les dones que exerceixen la prostitució, no tenen cap inconvenient a que femem una reunió els expliqui el que es fa, i a que es pugui mirar de quina manera es pot millora, si és necessari, la feina que es fa a nivell municipal. Però com que a mi ja m’ha quedat clar que quan jo els explico les coses, bé, no els agrada tant perquè, és normal, jo és que tinc una etiqueta penjada d’un partit polític, i això és vera que comprenc que pugui no agradar. Jo els faig la proposta de que ens asseguem els representants dels grups polítics, amb els funcionaris que duen aquest tema, i que els expliquin quina ha estat la feina que ha fet en aquests darrers dos anys, perquè coneguïn exactament que és el que estan fent. I per un altre banda, Sra. Sánchez, m’ha de deixar dir-li que me fa molta gràcia que me xerri del compliment del programa electoral, com que és un contracte que tenim amb els ciutadans, perquè això era lo que deia la Sra. Cirer l’any 2007, quan varem començar aquí la nostra feina, tan vostè com jo, a l’Ajuntament. Me resulta curiós que recorri a una manera de plantejar-se la feina dels que estam en aquests moments com a representants del poble, a l’administració pública, ho trobo certament curiós. I també el fet de que apel·li en el compliment del nostre programa electoral, quan m’agradaria sabre si han fet balanç del grau de compliment del seu programa electoral, perquè donat que varen haver de fer els ajuts que varen fer, per poder mantenir-se a l’Equip de Govern, degué esser vertaderament complicat. I clar, m’imagino que com que era complicat per vostès, i varen haver de renunciar a moltes coses, vostès no volen que perdem l’oportunitat, nosaltres que governem, sense haver d’estar sotmesos a cap altre mandat, lo que ens hem compromès a fer. Mirin, jo els faig aquesta proposta, si els pareix bé podria quedar aquesta proposició damunt la taula, i ens donem de marge fins en el proper plenari, per poder tenir aquesta reunió que els coment, si que els pareix oportú que ho femem, i a partir d’aquí jo crec que si que seria molt positiu i desitjable, com ho és sempre, poder trobar un consens. Gràcies.”

Es proposa dictaminat desfavorablement per la Comissió de Serveis a la Ciutadania amb la incorporació de l’esmena in voce del PSIB-PSOE,

1.- El Ple de l’Ajuntament de Palma insta a l’equip de govern a elaborar un Pla integral municipal per a l’eradicació de la Tracta i altres formes d’explotació sexual en el marc de les seves competències.

2.- El Ple de l’Ajuntament de Palma insta a l’equip de govern a establir convenis de col·laboració amb totes les entitats i ONGs que treballen a l’àmbit de la prostitució.

SOBRE LA TAULA.

COMISSIÓ DE COMPTES, ECONOMIA I RECURSOS HUMANS

Abans d’iniciar-se el debat pels regidors, dels assumptes que componen aquesta Comissió, de conformitat amb lo establert per la Junta de Portaveus, per ordenar els debats, intervenen en aquest moment els representants de les entitats que ho han sol·licitat als punts que integren l’ordre del dia, corresponents a la Comissió de Comptes Economia i Recursos Humans, que són els següents:

Intervencions Entitats (Punt 47)

- La Defensa CIF G 07144355 (Bernat J. Ferrer Guardia)
Punt 47

Sr. Batle (PP):

“Ara passem a la Comissió de Comptes, Economia i Recursos Humans. Té la paraula La Defensa per, Don Bernat Ferrer, per defensar el punt 47.”

PUNT 47

Sr. Ferrer Guardia, representant de La Defensa:

“Sr. Batle, tinc entès de que s’ha arribat a un acord en aquest punt.”

Sr. Batle (PP):

“A jo no m’ho han fet sabre encara. S’ha arribat a un acord en el punt 47? Si.”

Sr. Ferrer Guardia, representant de La Defensa:

“Idò com vaig dir, renunciava a xerrar, però ja que, aprofito aquest fet, perquè, voldria dir que l’esperit nadalenc entri en el plenari, i animi al consens, dins la discrepància lògica i absolutament legal. Per això, he demanat a un jove poeta, en Josep Pizà, palmèsà, que ens faci una glosa nadalenca, per poder-los felicitar les festes, cosa que faig ara mateix. I diu: encorbatats regidors tant d’esquerra com de dreta, encaixem mà ben estreta rojos, blaus, de tots colors, mostrem goig cavallerós d’un poble que és ben plural. I ja acabo, sentimental amb una veu mai reclosa que s’expressa en to de glosa desitjant-vos Bon Nadal.”

Sr. Batle (PP):

“Moltes gràcies. Gràcies Sr. Ferrer, molt amable. Passem idò a la”

Sr. Verger Martínez (MÉS):

“No, havíem demanat sentit del vot, per explicar una mica.”

Sr. Batle (PP):

“Molt bé Don Toni, vostè.”

Sr. Verger Martínez (MÉS):

“Simplement, molt breument, celebrar que en aquest tema, per una vegada com a mínim, hagi imperat la racionalitat, com a mínim una vegada, aquí a l’Ajuntament, és vera que en el Govern segueix la prepotència i l’estultícia, fa dos mesos que s’havia aprovat que els secretaris d’ajuntament, s’extingís el requisit de català. Aquí a l’Ajuntament de Palma, afortunadament, si que hi serà, i per tant nosaltres celebrem que aquí a l’Ajuntament, com a mínim en aquesta cosa, que bé que té la seva importància, hagi imperat la racionalitat. Jo crec que a demés, és aquest Decret del Govern de fa dos mesos, quedarà sense efectes, si aquí a Palma aprovem això. No m’imagino cap ajuntament de Mallorca, que pugui voler tenir un secretari, que ni entengui en els regidors, quan s’estan expressant en una de les llengües oficials, que és a lo que ens duia aquest Decret, a que realment no, pogués arribar a passar això. I per tant, bé, com a mínim celebrem que en aquest tema, hi hagi hagut una rectificació del Partit Popular, i aquí a Palma si que hi hagi requisit, i imperi la racionalitat. Un altre cosa és lo del Govern, que evidentment imperen altres coses, no la racionalitat, però com a mínim que aquí imperi, evidentment nosaltres ens felicitem. Gràcies.”

Sr. Batle (PP):

“Gràcies Sr. Verger. Qualcú, un altre intervenció? Gràcies.”

47. Proposició del Grup Municipal MÉS relativa a exigir el requisit de català pels funcionaris municipals d'habilitació nacional (839/2013).

Es proposa la transaccional dictaminada favorablement per la Comissió,

El Ple de l'Ajuntament de Palma insta al'equip de Govern a dur a terme les modificacions necessàries perquè les places de funcionari municipal d'habilitació nacional tinguin el català com a requisit, garantint d'aquesta manera que els màxims funcionaris de l'Ajuntament de Palma puguin conèixer les dues llengües oficials i puguin desenvolupar així de manera adequada les seves funcions.

S'APROVA per unanimitat, segons el dictamen de la Comissió.

COMISSIÓ DE VIGILÀNCIA DE LA CONTRACTACIÓ, MEDI AMBIENT, INFRAESTRUCTURES I COORDINACIÓ TERRITORIAL

Abans d'iniciar-se el debat pels regidors, dels assumptes que componen aquesta Comissió, de conformitat amb lo establert per la Junta de Portaveus, per ordenar els debats, intervenen en aquest moment els representants de les entitats que ho han sol·licitat als punts que integren l'ordre del dia, corresponents a la Comissió de Vigilància de la Contractació, Medi Ambient, Infraestructures i Coordinació Territorial, que són els següents:

Intervencions Entitats (Punts 49 i 51)

- CCOO IB CIF G 28496131 (Vicente Losa Valenciano)

Punt 51

- La Defensa CIF G 07144355 (Bernat J. Ferrer Guardia)

Punts 49 i 51

Sr. Batle (PP):

"Idò passem a la Comissió de Vigilància de la Contractació i Medi Ambient. Té la paraula Don Vicente Losa Valenciano, per parlar damunt el punt 51."

Sr. Losa Valenciano, representant de CCOO IB:

"Sí. Buenos días Sr. Alcalde, Señores Regidores. Tengo que empezar lamentando no haber tenido la oportunidad de reunirnos, hasta el momento, con el Sr. Vallejo, a pesar de que le hemos solicitado en varias ocasiones la reunión, es verdad que ahora la vamos a tener la semana que viene, pero a día de hoy no se tiene aquí conocimiento de lo que piensa la mayoría de la plantilla, puesto que Comisiones Obreras representa al 75% de los trabajadores que llevan a cabo este servicio. Lo que Comisiones Obreras desea dar a conocer, es que el encargado de la empresa presiona a los controladores diciendo que han bajado el rendimiento, y que tienen que poner más denuncias. También se envía a mandos intermedios, inspectores de ORA, a hablar con controladores transmitiendo el mismo mensaje. Se recuerda constantemente a los trabajadores que deben ajustarse a los tiempos de cortesía para denunciar. Esto lleva aparejado que la atención ciudadana se vea perjudicada, ya que hay que decidir entre tratar al ciudadano de forma correcta y con el tiempo que se precise, o acabar pronto para seguir controlando vehículos y que no te llamen la atención. Nuestro trabajo es controlar que se cumpla la normativa en la zona de ORA. La denuncia es una consecuencia y no debe convertirse en una finalidad. Por ello, solicitamos que se recuerde a la empresa adjudicataria que está gestionando un servicio en el que el ciudadano es el cliente final, y no una herramienta de recaudación. La situación se ha agravado porque el nuevo responsable de RRHH de UTE ORA Palma, ha respaldado y reforzado las actitudes de

este encargado, provocando nerviosismo, ansiedad y miedo a perder el puesto de trabajo, todo lo contrario de lo que se necesita para realizar correctamente nuestra tarea. En este momento hay una encargada, dos inspectores, una auxiliar administrativa y un técnico de mantenimiento menos de los que figuran en el Pliego de condiciones, como personal mínimo indispensable para prestar el servicio de una forma correcta. Se que la empresa ha respondido durante estos días, que esto no es así porque las denuncias realmente se han reducido. Yo explicaré ya en la reunión, varias de las cuestiones por las que estas se han reducido, la más importante para mí es precisamente que los trabajadores, nos estamos resistiendo a estas presiones, a pesar de ser señalados por los responsables de la empresa, como malos trabajadores. Por todo lo expuesto, solicitamos el cumplimiento del Pliego de condiciones y que se respeten nuestros derechos laborales. La contrata de un servicio público no deber servir únicamente para que la empresa concesionaria obtenga beneficios a costa de Ajuntament, ciudadanos y trabajadores. Y para finalizar solo quiero decir una cosa, y ahora hablo como trabajador, yo llevo en este servicio 11 años, y recogiendo una cosa que se ha dicho aquí, anteriormente, hay que escuchar a las personas. Los que mejor conocemos el servicio, somos los trabajadores de ORA Palma, sabemos que no tenemos el apoyo de la ciudadanía, es un trabajo que se hace pero que no despierta las simpatías de nadie. Pero, lo que no necesitamos es encima presiones, trato vejatorio, y un mando abusivo. Por eso espero que, en las próximas reuniones podamos ayudar a que esto, que al final es imagen de su Ayuntamiento, se convierta en un ciudadano que sea mejor para los ciudadanos de Palma, que son los beneficiarios del servicio. Muchas gracias.”

Sr. Batle (PP):

“Muchas gracias Don Vicente, muy amable. Té la paraula Don Bernat, per parlar dels punts 49 i 51.”

Sr. Ferrer Guardia, representant de La Defensa:

“Damunt el punt 49. Des de La Defensa varem dir que exigiríem amb totes les forces els compliments dels acords de plenari, especialment en els temes que afectin sensiblement als ciutadans. Efectivament en un plenari de l’any passat es va acordar per unanimitat, tenir en compta clàusules socials i ambientals en les contractacions de bens i serveis per part de l’Ajuntament. No fa falta enumerar les grans avantatges que representa per a la societat una bona política social: inserció sociolaboral de persones amb discapacitats, de persones amb greu risc d’exclusió social. Per tant, des de La Defensa exigim els compliments dels acords presos i, fonamentalment, de que l’Ajuntament doni compta a la societat periòdicament del compliment, de les mesures preses i dels resultats assolits. És necessari que la societat, que els ciutadans puguin estar assabentats del que fa i dels resultats positius de les decisions del seu Ajuntament. Gràcies.”

Sr. Batle (PP):

“Gràcies Don Bernat, molt amable.”

Sr. Ferrer Guardia, representant de La Defensa:

“En quant en el punt 51. Seré igual de curt que l’altre també. En relació amb aquest punt, des de La Defensa volem fer arribar les següents consideracions, o preguntes millor: les sancions, totes i no només les de la ORA, han de respondre a conductes i actes contraris a la legislació vigent. Les sancions, totes i no només les de la ORA, han d’aplicar-se. Cap sanció ha de respondre a motivacions econòmiques com la de millorar la recaptació, si no dissuasiva de futures actuacions delictives. Per què les sancions per embrutar la ciutat, que tant preocupa i molesta als ciutadans, especialment les que corresponen a defecacions dels animals domèstics, i que deuen ser difícils de recaptar per no poder trobar als propietaris no se millora en la seva aplicació? Quina relació hi ha entre multes de la ORA i comissions a l’empresa adjudicatària del servei? Si és que n’hi ha. I, existeix en el contracte del servei de la ORA un mínim recaptatori que ha d’assolir l’empresa adjudicatària? Són respostes que ens agradaria tenir. Gràcies.”

49. Proposició del Grup Municipal MÉS relativa a clàusules socials i garantia de treball digne. Clàusules ambientals i de garantia de supervivència. Contractació pública ètica (838/2013)

Sr. Batle (PP):

“Gràcies Don Bernat, molt amable. Passem idò ara a debatre el punt 49. Té la paraula per Grup MÉS, Sra. Truyol. Proposició del Grup MÉS, 49. No, no, vale.”

Sra. Truyol Caimari (MÉS):

“No passa res. Bé, si. Hem presentat aquesta proposta sobre contractació pública, ètica i responsable, perquè ja fa gairebé dos anys, se fa aprovar per unanimitat en aquest Ple, precisament impulsar i estendre de manera decidida, la incorporació de clàusules socials i ambientals, a tots els procediments i licitacions de contractació de bens i serveis en aquest Ajuntament. I per un altre costat també es va aprovar el compromís d'avaluar anualment aquesta feina. Han passat dos anys i no tenim coneixement, ni de cap acció ni que s'hagi introduït cap tipus de clàusula, ni social ni ambiental, a la contractació o a la compra des d'aquest Ajuntament. Ni tampoc hem tingut coneixement de cap avaluació d'aquesta feina no feta. Evidentment fa dos anys ja pensàvem que era urgent incorporar aquest tipus de clàusules socials i ambientals, no només perquè considerem que un Ajuntament o l'administració pública ho ha de fer sempre, sinó que també en una situació de crisi i d'emergència social i econòmica en la que vivim, encara és més urgent implantar aquest tipus de clàusules. I per això, tornem a dur aquesta proposta en aquest Ajuntament, per reiterar i demanar, a veure amem si aquest compromís era paper banyat, o si realment hi havia un compromís ferm per part de l'Equip de Govern, tirant això endavant. Les clàusules socials i ambientals, suposen i fomenten un model econòmic diferent, perquè com ja sabeu, suposa garantir un treball digne, salaris dignes, plans d'igualtat dins les empreses, inserció de persones amb discapacitat o en risc d'exclusió, reduir l'impacte ambiental d'aquestes empreses, etcètera. I com que l'Ajuntament i l'administració pública, és un gran agent, és un motor econòmic, que suposa segons alguns estudis, entre el 16 i el 18% del PIB, tot lo que mou l'administració pública, l'incorporar aquestes clàusules socials i ambientals, podria ésser un motor de canvi, perquè les empreses, de forma contagi, com una ona que es va contagi, aquesta incorporació d'una forma més ètica i més responsable d'entendre l'economia, allà on l'especulació queda fora i el centre de la política econòmica de les empreses, és el bé de les persones que hi fan feina, i de l'entorn. Això podria suposar un canvi del model econòmic, que és lo que nosaltres sempre hem apostat, ja que aquesta crisi i aquesta estafa, a demés ha estat molt incentivada precisament per la gran irresponsabilitat d'alguns polítics, i de moltes de les grans empreses, en temes socials i ambientals. Demanem que aquest Ajuntament sigui responsable, i posi d'una vegada aquest tipus de clàusules socials i ambientals a damunt la taula, i en els seus plecs de licitacions. Per això demanem, que es reiteri el compliment, i que efectivament es compleixi amb aquest acord de Ple de fa dos anys, i també que es creï una Comissió de seguiment, allà on hi participin partits i entitats interessades, precisament perquè no ens torni a passar això, perquè al cap de dos anys no haguem de tornar a parlar de que no s'ha complert aquest acord, i és més perquè considerem i sempre ho hem dit, que les polítiques d'aquest Ajuntament, han d'anar acompanyades de la ciutadania, de les entitats, dels col·lectius implicats, i per això sempre demanem crear espais de participació. Gràcies.”

Sra. San Gil López-Quesada (PP):

“Gràcies Sr. Batle. Bueno, como le Sra. Truyol, como ya comentamos en, tuvimos ocasión de comentar en la Comisión de Vigilancia, para este Equipo de Gobierno, sin duda es un tema prioritario, es un tema necesario, el poder incorporar cláusulas de carácter social y medio ambiental, en todo lo que sea la contratación pública. He de decirle que no se ha de perder de vista, que la normativa de contratación es lo que es, y establece unas limitaciones en cuanto a normas en materia de la competencia, así como normativa en materia de libre circulación, que establece la Unión Europea. Por otro lado, también decir

que todo lo que es contratación, ya sabe usted que está publicada en el perfil del contratante, así como las publicaciones oficiales, que se realizan en BOE, BOIB y en el Diario de la Unión Europea, por lo que ustedes tienen absolutamente, pleno conocimiento, en cualquier momento de todos los pliegos que se van sacando a licitación pública. Pero he de decirle que si que tenemos compromiso con ello, de hecho estamos haciendo una importante labor en materia de cláusulas ambientales, en pliegos como temas de papel, consumibles, fuentes ornamentales, zonas verdes, toda la jardinería municipal. Se incluyen desde hace tiempo, y también en tema de obras, condicionamientos de tipo ecológico. Asimismo, el Área de Bienestar Social, está haciendo un esfuerzo importante, para la incorporación de cláusulas sociales, que permitan la obligatoriedad de establecer la necesidad de que un porcentaje, aunque sea mínimo, sea incorporado por, mediante contratación de personas con una cierta discapacidad. Pero creo que es interesante, el poder llevar a cabo una recopilación de todas las labores que se han hecho, y por ello el Ayuntamiento se compromete a realizar un informe semestral, en el que se puedan recopilar, todas las actuaciones que se han llevado a cabo, todas los condicionantes que puedan aportar en el tema social y en el tema medio ambiental, y además mi compañera Ana Ferriol, también acaba de hacer una propuesta, en el punto relativo a la discapacidad, que vamos a poner en marcha unos contratos, que se llaman contratos reservados, que los recoge la Ley de Contratos en el Sector Público, en los cuales se establece la obligatoriedad de que sean ciertas entidades de discapacidad, las que puedan, las que puedan acceder a esta, a estos servicios, como por ejemplo los servicios que lleva a cabo La Sapiencia o Amadip, para todo el tema de jardinería. Por ello, pues, votaremos a favor del punto 1, y en el punto 2, le haré una pequeña, le enseñaré, tacharemos un par de palabras y lo podemos dar, lo podemos dar por aprobado, si le parece, que siga en el siguiente punto.”

Sra. Pulido Roman (PSIB-PSOE):

“Gracias Sr. Alcalde. Bueno yo, quiero, a parte de recordar, como todos sabemos, que los acuerdos hay que cumplirlos. Justamente este, este acuerdo se aprobó en enero de 2012, y al mes siguiente aprobamos el Código de Buen Gobierno, que refuerza aún más esa obligación de cumplir los acuerdos de Pleno. Este en concreto, que siempre ha tenido la importancia que debe tener, el que la contratación sea éticamente lo más elevada posible, y repercutiendo socialmente, pues el beneficio que significa, gestionar la cantidad de dinero que gestionan las administraciones, pues yo creo que en épocas como la actual, en las que hay tanta necesidad, precisamente de ayudar a las personas con más dificultades, a que se reincorporen al trabajo, y a que tengan las posibilidades de dignificar en lo posible su vida, pues más importante que nunca es que ahora el Ayuntamiento haga ese esfuerzo. Por lo tanto yo creo que si que estaría bien, sería recomendable que se constituyese una Comisión que pueda llevar, pues por lo menos el conocimiento y el seguimiento de que esas cláusulas se van a incluir en los pliegos. Porque yo creo que si solamente es una instrucción, es algo que luego se diluye, y después el Departamento de Contratación, tiene una serie de inercias, como todos los departamentos administrativos, y es fácil que en la tramitación ordinaria se olviden de la obligatoriedad de incluir estas cláusulas, yo pienso que esto debería ser una prioridad para el Ayuntamiento, ya que directamente no lo hace, el intentar favorecer a las personas en desempleo y con dificultades, para sobrellevar sus vidas con las penurias que actualmente abundan para la mayor parte de la población. Y por lo tanto, yo creo que esto debería ser un compromiso de verdad fuerte, y que compartamos todos los grupos del Ayuntamiento, para que se cumpla y se empiece a ejecutar cuanto antes mejor. Gracias.”

Sr. Batle (PP):

“Gràcies. Jo no sé si vol intervenir la Sra. Truyol, o s’estima més intentar primer transaccionar. Perdó? Idò deixem els punts damunt la taula i llavors el reprenem. Idò això era lo que li estava dient. Gràcies, molt amable.”

S’APROVA per unanimitat la següent transaccional:

1. L’Ajuntament de Palma demana a l’equip de govern donar compliment l’acord del Ple del 25 de gener del 2012 on s’aprovà:

- Impulsar i estendre de manera decidida la incorporació de clàusules socials i ambientals (Compra pública ètica) a tots els procediments i licitacions de contractació de béns i serveis de l'Ajuntament.
- Aquest compromís serà avaluat anualment per la Regidoria de Funció Pública i Govern Interior.

2. L'Ajuntament de Palma crearà una comissió de seguiment amb participació d'entitats i grups polítics. Aquesta comissió realitzarà propostes per a incorporar les clàusules socials i ambientals, realitzarà el seguiment d'aquestes línies de treball i avaluarà anualment el seu impacte, per tal de millorar les pràctiques de cara al futur”.

51. Proposició del Grup Municipal PSIB-PSOE relativa a les pressions per augmentar les sancions a la zona ORA de palma i en defensa dels drets dels treballadors i treballadores del servei (857/2013).

Sr. Batle (PP):

“Idò passem en el punt 51, ara sí, del Grup Municipal Socialista. Sr. Hila, cuando usted quiera.”

Sr. Hila Vargas (PSIB-PSOE):

“Moltes gràcies Sr. Batle. Bueno, hemos escuchado al representante de los trabajadores, y si hemos hecho eso pues escuchar, creo que es un hecho, que ellos, los afectados directamente denuncian presiones, para aumentar el número de sanciones, eso es un hecho denunciado. Ante eso, yo creo que se está produciendo una mala gestión de la empresa adjudicataria. No hemos de olvidar, y esta empresa tampoco, y el Ayuntamiento se lo debe recordar, que la ORA es una herramienta de movilidad, no una herramienta de recaudación. Tiene una función de facilitar el aparcamiento, no de aumentar la cuenta de resultados del Ayuntamiento, a costa de los ciudadanos y de las multas. Porque al final el perjudicado directo de todo esto es el trabajador y el ciudadano, que sufrirá la sanción que antes no tenía. Los trabajadores lo han dicho también, se están resistiendo a las presiones, de momento, si reciben apoyo de nosotros lo continuarán haciendo, o se solucionará el problema, sino pues será el ciudadano el que pague. Otra cosa que nos han dicho, que yo creo que merece una reflexión, es que el servicio de la ORA, también es un servicio donde el controlador presta un servicio, una atención ciudadana, no solo controlar el tique de la ORA, sino resolver dudas, ayudar. Es un representante del Ayuntamiento en la calle también, no lo olvidemos. Y esa atención al ciudadano, que estamos pagando, porque estamos hablando de un contrato de 23 millones y medio de euros, estamos pagando esa atención, no se está prestando en las circunstancias adecuadas. Lo dicen los que les toca prestarla, no otros. La empresa concesionaria, ha despedido, poco tiempo después de la adjudicación a tres trabajadores, un ahorro aproximado de 130.000 euros anuales. Puede ocurrir, que donde antes había una empresa que gestionaba, ahora hay una UTE, formada por tres, que el beneficio que bastaba a una, no baste a tres, esto puede ocurrir, pero esto no lo debe pagar el ciudadano, ni el Ayuntamiento, esto es un problema de los que se unieron en una UTE, en vez de presentarse individualmente. Los pliegos, los pliegos que hizo este Ayuntamiento, exigían una plantilla mínima, para la prestación del servicio, si no presentaban esa plantilla mínima, estaban excluidos del concurso. Bien, la UTE presentó la plantilla mínima, al cabo de tres meses despidió a los trabajadores, y por tanto quedó por debajo de la plantilla mínima. Hecho comprobado porque usted mismo lo ha dicho, y la misma empresa ha reconocido que está por debajo de la plantilla mínima, y que ahora van a poner en marcha un proceso de selección, para volver a cumplirla. Lo cual nos hace preguntarnos, si lo hace porque les hemos pillado, o lo hace por voluntad propia, dejo la pregunta en el aire. Además la plantilla, puntuaba, era un requisito, la mínima, y además puntuaba. Es decir, hasta 6 puntos del concurso se adjudicaban por la plantilla, una plantilla que tres meses después dejas de tener, yo no se hasta que punto, no podemos estar hablando de que la empresa se presentó con una plantilla para ganar el concurso, y después decidió pues dejar de cumplir los pliegos, y aumentar su beneficio. Si la prioridad de esta Ayuntamiento y del Sr. Isern es generar empleo, empecemos por nuestras contratas municipales, que al menos

cumplan con las plantillas mínimas, es lo mínimo, lo dice la palabra, mínima, que cumplan, si hay que generar empleo, no podemos permitir que estemos pagando por unos trabajadores que están en el paro, además estamos pagando dos veces, por el trabajador que tendría que estar trabajando y han despedido, y en el paro porque esa persona espero que esté cobrando del paro, la pagamos dos veces. También parece, puede estar ocurriendo, que se estén conculcando los derechos de los trabajadores, se les está presionando, se les está pidiendo que denuncien a compañeros, se están haciendo una serie de prácticas, que yo creo que no cumplen los derechos laborales. Es verdad que ahora hay una tendencia a que no se cumplan, y yo creo que esa tendencia está muy impulsada por los gobiernos del PP, que con las reformas y demás cada vez tienen menos. Pero es que ya esos tampoco se están cumpliendo, creo que tenemos que recordar a una contrata municipal, que el Ayuntamiento debe dar ejemplo en el cumplimiento, y también las empresas que trabajan para él. Todo esto basando en una contrata, que fue la oferta más cara que se presentó al concurso, no lo olvidemos, esta empresa ganó con la oferta más cara, 3 millones de euros más cara que la que quedó segunda, con un beneficio industrial superior al que recomendaba la propia intervención. Es decir, que ganan dinero, no necesitamos que despidan trabajadores para que ganen más, si eso está ocurriendo, como usted tiene la capacidad inspectora. Es el Ayuntamiento, inspeccione. Y vigilemos que se cumple el pliego por el que pagamos 23 millones de euros, que no es broma. Pidamos también a la empresa, que se respeten los derechos de los trabajadores y de las trabajadoras, somos el Ayuntamiento y debemos exigirlo. Y, por último, que nos manifestemos como Pleno, en contra de las presiones a los trabajadores que ahora mismo nos acaban de denunciar.”

Sr. Vallejo Gomila (PP):

“Moltes gràcies Sr. Batle. Sr. Hila, antes de entrar a valorar lo que es la propuesta en sí, que como sabe hay dos puntos en los que estamos de acuerdo, votaremos a favor. Si que le quiero hacer una serie de comentarios, sobre la exposición de motivos, que ha repetido ahora mismo. Vamos a ver, dicen ustedes Sr. Hila, que del escrito de Comisiones Obreras, se pueden deducir varias cosas. Y yo siento decirle que todas las deducciones que usted ha hecho, todas son falsas. Primero, dice usted que se está presionando al personal encargado de controlar al estacionamiento de vehículos en la zona ORA, para que aumente el número de multas a los ciudadanos. Falso. Mire usted Sr. Hila, usted puede decir lo que quiera, estamos en un país libre, y puede hacer las manifestaciones que quiera, pero los números y la realidad, es que son tozudos.”

Sr. Batle (PP):

“Perdone un momentito Sr. Vallejo. Yo les pido respeto, yo no se como pedirlo ya con mayor educación. Por favor, no, no, por favor, por favor, ya. Si pero. Mire, escúcheme por favor, estamos intentando hacer nuestro trabajo nosotros. Usted no nos lo está permitiendo. Si usted, yo le digo, yo siempre digo lo mismo, oiga si usted se quiere poner en el micro, y quiere decir lo que diga, hágalo pero después por favor. Déjenos hacer nuestro trabajo. ¿Quiere usted decir algo? Gracias. Pues por favor, por favor pues yo simplemente les pido esto. Yo entiendo que estén enfadados, entiendo que estén ustedes en desacuerdo con todos nosotros, yo lo entiendo y les aseguro que lo respeto, pero nosotros estamos haciendo nuestro trabajo. Si, mire, no sea, sea usted respetuoso, y si usted quiere decir algo, yo en nombre de la mayoría silenciosa, póngase en el micro y hágalo, ahora mismo, venga. Espero que después, en justa reciprocidad, ustedes se comporten correctamente, como nos comportamos nosotros. Y le digo una cosa, como le he dicho antes a otro interviniente, en este Ayuntamiento hay unas reglas que permiten participar a cualquier persona que quiera hacerlo, o entidad. Por lo tanto, yo le ruego que si usted quiere participar, no se arrogue usted más derechos que los demás intervinientes, participando sin su turno. Lo lógico, lo correcto, lo respetuoso, sería que usted, como hacen los demás intervinientes, pidiera su turno, y se le diera. Yo le ruego que así lo haga, pero mire, si a cambio de que le deje intervenir, usted nos deja trabajar con tranquilidad, yo le dejo intervenir. Empiece cuando quiera.”

Parla un Senyor del públic:

“De borregos, y entonces, yo le solicito, porque tienen una ciudadanía auténticamente aborregada, y les permiten hacer lo que están haciendo. Hoy es un día muy negro para la ciudadanía, porque están teniendo diarrea de leyes, en todos los estamentos, en el municipal, en el autonómico y en el nacional. En el local, tenemos una ley represiva de Ordenanza ciudadana, en el autonómico, tenemos una Ley de símbolos, con tal de atacar algo, y a nivel nacional, tenemos la reforma de las administraciones locales, y la tristemente Ley de pensiones. Lo único que puedo decir es, ara ve Nadal polític ..., ens deixeu minvades les postres pensions. Ara ve Nadal, banda de ..., deixeu sense feina a prop de 6 milions.

Sr. Batle (PP):

“Bueno, yo con tal de que ustedes sean la mitad de respetuosos que lo somos nosotros con ustedes, nos conformamos. Se lo digo en serio. Le ruego, que cada vez que usted quiera intervenir, yo estoy encantado de oírlo, y estoy encantado que usted se desahogue y diga lo que piensa, se lo aseguro, pero simplemente por favor, usen los cauces establecidos para todo el mundo, no quieran ser más que el resto de sus compañeros que intervienen. No me coaccionen molestando, interrumpiendo, para que yo les deje intervenir, porque hay sistemas que nunca les decimos que no. Ustedes saben que yo nunca digo que no a nadie que quiera intervenir, lo saben, no lo he hecho nunca. Por lo tanto, si no lo he hecho, porque no utilizan el término correspondiente, como hacen los demás. Simplemente les pido eso. Nunca, nunca, nunca, voy a negarles que ninguno de ustedes exprese su parecer, su punto de vista, su enfado, nunca lo voy a hacer, no lo he hecho nunca. Simplemente les ruego que no traspasen el punto de la grosería del respeto a los demás, que creo que también es necesario para todo el mundo. Es así de sencillo. Vamos a continuar. Sr. Vallejo, Sr. Vallejo continúe por favor.”

Sr. Vallejo Gomila (PP):

“Si. Muchas gracias Sr. Alcalde. Sr. Hila, le decía en cuanto al número de multas, los números son los que son, yo tengo la estadística aquí, se la puedo enseñar desde el año 2010. La realidad, que es la que no se puede modificar, porque los números ya le digo que están ahí, es que el año 2010, el último año entero en el que usted fue Concejal de Movilidad, se ponían 695 multas de promedio al día, y en el año 2013, se han puesto una media de 589. Esto es así y no admite opinión. 695 contra 589, una reducción del 15,25%. Si nos limitamos a la fecha en la que entró la nueva empresa, la UTE, la reducción es del 12,83%, con respecto al último año que estuvo usted. Dice que se frenan y que se están resistiendo a poner multas. Ya se hubieran podido resistir el año 2010, o 2011, cuando era usted Concejal y la presión sancionadora era mucho mayor. Y yo le pregunto lo mismo que usted me pregunta a mí ¿tenía usted o el Equipo de Gobierno de la Sra. Calvo afán recaudatorio? Este número de multas respondía a peticiones suyas o de la Sra. Calvo. Respondía a una mala gestión suya o a una mala gestión del servicio por parte de la empresa, a la que usted y la Sra. Calvo, adjudicaron a dedo la ampliación del servicio de la ORA, con un informe contrario del Interventor del Ayuntamiento ¿Era así Sr. Hila? Segundo punto, la necesaria atención al ciudadano, que ha de prestar el personal en la calle, del servicio de la ORA, se está viendo perjudicada por las presiones, etcétera, etcétera, etcétera. Pues vamos a lo mismo, datos, a modo indicativo, los 4 primeros meses en los que ha entrado la nueva UTE, ha habido 16.815 acciones de ayuda al ciudadano en materia de callejero, 7.966 acciones de información turística y cultural, 5.295 actuaciones informando sobre organismos oficiales, 3.915 informaciones a cerca del transporte público, 8.545 informaciones referidas a comercios, se ha dado a 47 ciudadanos que habían sufrido accidentes de tráfico, se ha informado y entregado 77 veces la tarjeta monedero de la ORA, se han dado 14.433 informaciones, relativa a la normativa de la ORA, además de casi 4.000 informaciones diversas. Esto suma un total de 60.989 veces en estos 4 meses, o lo que es lo mismo, el 46% de actuaciones que hacen los controladores de la ORA, que como su propio nombre indica lo que han de hacer es controlar el estacionamiento, el 46% de las veces, lo que hacen es ayudar al ciudadano en otras cosas. Esta cifra podrían ser 80.000, 100.000 o millones, pues sí, no le voy a decir que no, pero lo que está claro es que ayudan al ciudadano mucho y bien. Tercero, que la empresa concesionaria ha despedido poco tiempo después de la adjudicación del servicio, a tres trabajadores, con un ahorro aproximado de 130.000 euros anuales. Falso otra vez Sr. Hila. Mire, de los tres despidos, uno es por motivos disciplinarios, este se está haciendo, no es que se vaya a hacer, ni que les hayan pillado, motivos disciplinarios, y se está haciendo la selección de personal, que lo que se va a hacer es una promoción a inspector de un

controlador. Otro de los puestos suprimidos, con la nueva estructura de la UTE, está perfectamente cubierto. Y el tercer despido ocurre exactamente lo mismo, las tareas que venía desarrollando esta persona, estaban duplicadas, y se han reajustado y redistribuido a auxiliares administrativas. Que quiere decir que actualmente el pliego dice que a de haber 9 personas, entre auxiliares y administrativos, y hay 10. O sea, no solo cumplen, exceden. Aún así, le quiero dejar clara una cosa, el pliego en su artículo 9.2, se lo puedo sacar, que también lo he traído, indica que en la última certificación anual, se realizará una comprobación a origen, y se abonarán exclusivamente las mediciones realmente realizadas, no se abonará ningún exceso de medición, respecto del presupuesto aprobado, si previamente este no hubiera sido expresamente autorizado por el coordinador municipal. ¿Sabe usted quien lo va a comprobar? Quien va a hacer esa comprobación. Le suena el Cap de Departament de Movilitat. Dilapida el dinero, la última vez que fuimos de viaje, me hizo ir a un tercero sin ascensor, para ahorrarle al Ayuntamiento. Le puedo asegurar que el Ayuntamiento no va a gastar ni un euro, que no hayamos obtenido ese servicio. Lo se yo y lo sabe usted porque le conoce perfectamente. Le quiero comentar el punto cuarto y el punto quinto, pero como me estoy quedando sin tiempo, hablaré en la réplica. Gracias.”

Sr. Verger Martínez (MÉS):

“Bé, acabava la seva intervenció el representant dels treballadors dient que sabia que no tenia la simpatia dels ciutadans, jo el vull corregir, té la simpatia i el suport d’aquest grup municipal, fa una feina, fan una feina ingrata, efectivament, però molt necessària per a una millor mobilitat a la ciutat. Sense el servei d’ORA, la mobilitat a Palma seria impossible, seria molt pitjor que ara, per tant tenen el suport i reconeixement d’aquest grup, i vull que consti en acta. Després, incompliment de, queda clar, queda clar que hi ha hagut un incompliment dels plecs, per part de l’empresa concessionària, s’ha acomiadat a gent, s’ha acomiadat a gent, i ara mateix han estat uns mesos com a mínim, sense substituir-se. Per tant, lo únic que esperem nosaltres d’aquesta qüestió, és que es vigili això, aquest compromís que assumeix el Regidor, és el que toca, que es vigili això, i es sancioni si efectivament durant un cert període de temps, s’ha estat incomplint la plantilla mínima, això qüestió bàsica que esper que no estiguem d’acord, me pensava que en Comissió havia quedat clar això, que efectivament si s’estava incomplint la plantilla mínima, com pareix, com va reconèixer el mateix Regidor dins la Comissió, o me va parèixer entendre, bé idò aquí si que, aquí si que s’ha d’aclarir, evidentment lo que s’ha d’aclarir són els fets. A mi me mereix molta credibilitat el que diuen els treballadors, lo que acaba d’expressar el representant dels treballadors de l’ORA. Per tant, evidentment es pot preparar per una bateria de demanda d’informes, i de justificacions, de si realment s’està produint això o no, si s’està complint o no la plantilla mínima, que és una qüestió bàsica, que no es pot passar per alt. I evidentment, la insistència per part d’aquest grup, serà màxima, en que es compleixin els plecs i la plantilla mínima de l’empresa. Per tant, això ho haurà de justificar, si diu que s’està complint. A nosaltres ens mereix molta credibilitat lo que s’acaba d’exposar aquí. I després, no vull acabar aquesta intervenció, sense tornar a fer una pregunta, que li vaig fer primer en Comissió, no me va contestar, se va posar molt nerviós però no me va contestar, i esper que ara me pugui contestar, o sinó també li anunci tota una bateria de demanda d’informes al respecte. ¿Quin valor afegit aporta Roig a la UTE, Dornier Roig, Dornier és una empresa que fa temps que feia aquest servei tota sola, tant a Palma com a altres ciutats de l’Estat, i ara s’ha presentat en aquest concurs en Roig. Quin valor afegit aporta Roig en aquesta UTE? Tenir un Cap de personal tirànic, aquest és el valor afegit que aporta a l’UTE Roig. Jo esper que ho pugui justificar, perquè jo la història de les UTEs, on participa aquesta empresa, he tingut alguna experiència concreta, la conec, se en que consisteixen de vegades aquestes UTEs. Jo no sé si és el cas, però li demanarem també aclariments al respecte, insistirem fins que aquesta qüestió s’aclareixi totalment. Gràcies.”

Sr. Hila Vargas (PSIB-PSOE):

“Moltes gràcies. Sr. Vallejo, se equivoca en el tono de su intervención y en el fondo. Ustedes como Equipo de Gobierno, tienen la costumbre de atacar siempre. Fíjese que yo en mi intervención, ni les he nombrado, he hablado de una mala gestión de la empresa. Pero ustedes como no saben otra cosa, que mirar por el retrovisor y atacar, ha seguido con el piloto automático, se equivoca, estamos hablando de

defender a 130 trabajadores, que están conculcando sus derechos, y a los ciudadanos de Palma. No de sacar estadísticas para atacar, por cierto, esto de usar las estadísticas y solo contra una parte, porque usted no cuenta si ahora hay más vehículos que aparcan en la ORA o menos, eso no lo cuenta, porque no le conviene. Hombre, no haga trile político. Mire, que faltan personas en la plantilla de la empresa, cierto, lo ha reconocido la empresa, Comisiones tenía razón. El informe que usted facilitó en la Comisión de Pleno, falso, falso, este informe que usted nos vendió a la prensa y a nosotros como el informe de la empresa, es falso. Este no es el informe que ha enviado la empresa. O me equivoco. Es el informe del Jefe de Recursos Humanos, que luego el Comité de Gerencia, formado por las tres empresas de la UTE, se ha negado a firmar. Y eso usted no lo debía saber, espero y me imagino, no lo debía saber, pero no es el que han enviado al Ayuntamiento. Entonces, otro indicio de que las cosas allí dentro, en esa UTE, no están funcionando bien, y que al Ayuntamiento no nos están contando toda la verdad. Ante todas estas evidencias, lo mínimo, lo mínimo, en vez de atacar al contrario, es decir, Señores de Comisiones Obreras, Señores trabajadores, vengan a verme y vamos a hablar. Ni eso, si es que no los ha recibido. Dice usted, se está presionando a los trabajadores, falso. Y como lo sabe si no ha hablado con ellos. ¿Como lo sabe? Porque el Director de Recursos Humanos le ha dicho que es mentira. Pues vaya información, si lo hacemos todo igual, así nos va. Véase con ellos y después diga si es verdadero o es falso, pida los informes, pero hágalo. Lo que es innegable es que las cosas no están funcionando correctamente, tenemos a los trabajadores, que no había pasado nunca, aquí. Diciendo que les están presionando y que está pasando esto, y que no quieren hacerlo porque al final el perjudicado va a ser el ciudadano, y usted se dedica a otras cosas. Llámelos, el lunes es tarde, pero nosotros le digo que si esto no se soluciona, seguiremos trayéndolo al Pleno, seguiremos insistiendo. Hable con ellos el lunes, hasta entonces no se atreva a decir que es falso, se lo ruego, no lo vuelva a decir, espérese a hablar con ellos, y busquemos una solución, que al final es para lo que estamos aquí. Mi interés es que si la UTE, a la que pagamos bien, está teniendo errores de principiante, porque ha empezado su gestión, y es un exceso de celo, digámosles, tranquilos, vamos a prestar bien el servicio, ha habido un fallo, bueno, somos humanos, a partir de ahora lo corregimos, y que no se despidan a trabajadores, más en la situación de crisis actual, con la que después les va a costar mucho encontrar trabajo, que las estamos pagando muy bien. Entonces, para terminar, reúnanse con ellos, déjense de buscar culpables, y ponga orden. Muchas gracias.”

Sr. Vallejo Gomila (PP):

“Si. Muchas gracias Sr. Alcalde. Amem Sr. Verger, com li dic sense que se molesti. Quan posa en marxa la màquina de dir dois, no atura. Que m'està proposant, que m'està proposant que exclouem en Roig de tots els concursos, és això que està proposant. Vostè m'està proposant que diem a una empresa, que no se pot presentar, vostè m'està proposant.”

Sr. Batle (PP):

“Sr. Verger, Sr. Verger, per favor, Sr. Verger, som jo el que tinc que dur el maneig d'això, per favor Sr. Vallejo por favor tranquilícese, tranquilícese, venga.”

Sr. Vallejo Gomila (PP):

“Anem a veure Sr. Verger, jo m'imagino que per exemple el Sr. Florentino Pérez, de ACS, deu esser molt beneit, en sap bastant menys que vostè, per fer una UTE amb el Sr. Roig. Jo m'imagino que ETRA, l'empresa més important de semàfors que hi ha a Europa, deuen esser beneits, però totals, i han considerat que s'havien d'ajuntar amb en Roig, i no li han fet cas a vostè, que vostè en sap bastant més. Jo m'imagino que el Sr. Alcover, quan en el Pla E li va adjudicar, 17 contractes, 16, 17, bé però vostè ho va firmar, a les taules de contractació. Plan E, se'n va dur devers 17. Els semàfors a l'anterior legislatura, el Pacte seu, li varen adjudicar a en Roig, varen esser vostès. SFM, qui era el Director General de SFM quan li varen adjudicar a en Roig? Per l'amor de Déu Sr. Verger, és que, és que de veres, per l'amor de Déu, però bé. I nerviós, li puc assegurar, no me poso gens, no me poso gens nerviós, però bé. Sr. Hila, le ha dicho el Sr. Gijón antes, que el trile está prohibido, no se preocupe que no hacemos trile político. Hay menos coches en la calle, algún mes podría haber habido más multas, uno, yo tengo la estadística,

si quiere se la doy ahora mismo, 2010, 2011, 2012 y 2013, en ni un solo mes del 2013 hay más multas, que ni en el 2012, que en el 11, ni que en el 10, ni uno, ni uno. Es que ya es casualidad, ni uno, y servicio más que nunca, también es casualidad, pero bueno. Por tanto, me dice que no, que escuche a los trabajadores, si no se les ha escuchado antes, como se puede imaginar, no hago yo las entrevistas, no les llamo yo directamente, y por tema de agenda me han puesto la entrevista el lunes, el lunes, pero eso no lo he hecho yo directamente, yo me encuentro con la entrevista puesta el lunes. Por supuesto que les recibimos. Investigar, el último comentario ¿usted ha leído el primer párrafo del escrito de Comisiones Obreras? Textualmente dice, a ver si lo encuentro, hemos de recalcar, esto está dicho por Comisiones Obreras: hemos de recalcar que el responsable de Recursos Humanos de la UTE ORA Palma, nos ha insistido en varias ocasiones, en que este escrito, es una petición expresa del Ayuntamiento de Palma. Repito, este escrito es una petición expresa del Ayuntamiento de Palma, o séase, mía. Más claro Sr. Hila, agua. El que ha pedido esta investigación, el que ha pedido este escrito, el que se ha movido, he sido yo, ha sido el Ajuntament. No me diga que, investigue, si lo he pedido yo que investigue. Y por cierto, hay otro escrito de los otros dos sindicatos, que también les hemos pedido opinión, que dicen que en ningún caso ha habido presiones, en ninguno, y que si las hubiera. Acabo ya Sr. Alcalde. Y que si las hubiera, la empresa dispone de los cauces oportunos para solventarlos. Gracias.”

Es proposa, dictaminat desfavorablement el punt 1 i favorablement el punts 2 i 3,

1.- El Ple de l’Ajuntament de Palma es manifesta en contra de les pressions als controladors i controladores de la zona ORA, perquè augmentin la pressió sancionadora sobre els ciutadans i les ciutadanes.

2. El Ple de l’Ajuntament de Palma exigeix a l’empresa concessionària del servei de l’ORA el ple respecte als drets laborals dels treballadors i les treballadores.

3.- El Ple de l’Ajuntament de Palma insta a l’Àrea de Mobilitat, en virtut de la seva capacitat inspectora de la contracta, a que investigui els fets denunciats amb l’objectiu d’assegurar el compliment dels plecs del concurs i una atenció de qualitat a la ciutadania.

Sotmesa a votació separada,

El punt 1, ES REBUTJA per 16 vots en contra (PP) i 11 a favor (PSIB-PSOE i MÉS).

Els punts 2 i 3, S’APROVEN per unanimitat.

COMISSIÓ D’URBANISME

Abans d’iniciar-se el debat pels regidors, dels assumptes que componen aquesta Comissió, de conformitat amb lo establert per la Junta de Portaveus, per ordenar els debats, intervenen en aquest moment els representants de les entitats que ho han sol·licitat als punts que integren l’ordre del dia, corresponents a la Comissió d’Urbanisme, que són els següents:

Intervencions Entitats (Punts 52 i 53)

- Associació de Veïns Vogar i Ciar del Molinar CIF G 07205305 i en nom de la Plataforma Salvem el Molinar (Jaume Amengual)

Punt 52

- Unión de Asociaciones de Mallorca CIF G 57472045 (Francisco Fernández Ochoa)

Punt 52

- Asociación de Vecinos Es Raval de Santa Catalina CIF G 57301814 (Pere Felip Buades)

Punt 53

- Asociación de Ex Jugadores y Ex Jugadoras de Fútbol Base de Mallorca CIF G 57621427 (Pere Felip Buades)

Punt 52

Sr. Batle (PP):

“Passem idò ara a les intervencions veïnals, perquè anem a la Comissió d’Urbanisme. Té la paraula Don Jaume Amengual.”

Sr. Amengual, representant de l’Associació de Veïns Vogar i Ciar del Molinar i en nom de la Plataforma Salvem el Molinar:

“Bon dia a tothom, gràcies Sr. Batle. Som en Jaume Amengual, veí del Molinar de tota la vida. Parlaré en representació de la Plataforma Salvem el Molinar, Associació de Veïns Vogar i Ciar, Federació de l’Associació de Veïns de Palma, ARCA, GOB i Amics de la Terra. Valorem molt positivament la proposta del Grup MÉS, per protegir, tant urbanísticament com patrimonialment, el Molinar. Ens agraderia l’adhesió dels altres grups polítics. Arrel de la construcció dels molins a vorera de mar al segle XIX, van sorgir dos nuclis urbans anomenats Molinar de Ponent i Molinar de Llevant, essent un patrimoni molt valuós per a Palma. A les darreres dècades del segle passat no es va tenir en conte el patrimoni, com al barri obrer del Molinar de Ponent, esbucant-lo sencer, per construir-hi finques de luxe, esborrant així tota la seva història. És el que volem pel Molinar de Llevant? El Molinar triomfa perquè és un barri integrat al mar, és l’encant que té, encara es conserva com una barriada, per cert, la més preuada de Palma, per alguna cosa serà! On milers de visitants de tot arreu venen a gaudir-ne. La voleu perdre o l’hem de conservar? Vosaltres, els polítics, féu servir les imatges d’aquests indrets com a reclam publicitari. Els ciutadans pensàvem que aquests indrets eren intocables, per enganxar als turistes. Aquí al darrera teniu unes imatges actuals del Molinar que podrien passar a la història, les zones naturals a la banda nord, a la zona sud per la mar, a la banda de Llevant tenim Sa Gruta i a la banda de Ponent, Molinar de Ponent, ara amb finques de luxe. I jo vos faig una pregunta, sou conscients de que si construïu aquest port, es produirà un canvi a la morfologia de la zona? L’Ajuntament de Palma, hauria de modificar els caudals dels emissaris que aboquen a la badia? Que passarà amb les banderes blaves de la platja de Can Pere Antoni i la platja de la Ciutat Jardí? Les perdrem per sempre? Que diran els turistes si no tenen bandera blava? Hem de tenir en conte que els tècnics de l’Ajuntament no avalen del tot aquest projecte. Té l’Ajuntament previstos els perjudicis econòmics que pot crear en un futur aquest port als ciutadans? Des de el punt de vista patrimonial, el Club Marítim de Llevant forma part de la nostra postal, dels nostres records, considerem que una intromissió com la proposada, el macro port, espatllarà aquesta postal i romprà l’harmonia del indret. Es pot veure el canvi que tot això provocarà, als annexes de la documentació ambiental del projecte. El port on avui dia hi ha barques surant, s’ensementarà i quedarà una rotonda per circular vehicles i una pista de pàdel. Al passeig l’ocupació serà més o menys d’uns 600 metres lineals. Deien que no ocuparien espai, però s’ocuparan uns 200 metres cap a la banda de Llevant, uns 100 metres cap a la banda de Ponent. Tot això pot produir un canvi de flux de persones i vehicles, incompatible amb l’actual estructura del Molinar i el seu entorn, encara som testimoni d’una manera de viure, no com la de l’altre Molinar, que ja està completament esborrada. A la nostra localitat s’està gestant un canvi d’imatge, és veu amb la nova arquitectura, sobretot a primera línia, i com es proposa en aquesta sala, es podria regular, com es fa a altres indrets de Mallorca, Esporles, Valldemosa, a l’hora de fer la construcció i reforma, mantenint l’encant característic del barri. Vosaltres, representants del poble, teniu clar que preservar la cultura del barri, d’un lloc únic al municipi de Palma. No permetin que l’interès privat d’un petit nombre de persones, esborri el patrimoni del que disfrutem tots els mallorquins i mallorquines. El seu vot, sobre la protecció del Molinar, com a bé d’interès patrimonial, els pot fer passar com els polítics de prestigi que ho varem fer possible a la ignomínia de la ciutat de Palma. Sr. Batle i Regidors, els hi demano que votin favorable en aquesta proposició de protecció urbanística i patrimonial del Molinar de Llevant, que encara hi sou a temps. Moltes gràcies i bones festes.”

Sr. Batle (PP):

“Moltes gràcies Don Jaume. Li agraeixo la intervenció, i sobretot també li agraeixo el to de la intervenció. Moltíssimes gràcies, molt amable. Sr. Francisco Fernández Ochoa.”

Sr. Fernández Ochoa, representant de la Unió de Associacions de Mallorca:

“Molt Honorable Sr. Batle, Senyores i Senyors Regidors. La configuración de las barriadas de Palma, de las zonas de marcado carácter y tradición requiere de la protección municipal, de las pautas que deben servir para la remodelación de las viviendas existentes y que marque la norma a seguir, de manera clara y determinada, por las de nueva construcción. Pero esto Sr. Alcalde, no tendría que ser una Asociación de vecinos la que viniera aquí a explicarlo. Creemos que hay una práctica democrática, comparada con el resto de España, en la que muchos municipios, muchos municipios antes que ustedes, han resuelto estas cuestiones. Cómo es que tenemos que estar aquí hablando de cómo hay que hacer o como hay que proteger el urbanismo, todavía a estas alturas, de una barriada de nuestro municipio. ¿En que lugar de la modernidad nos hemos quedado? La estética armonizada y la funcionalidad de los elementos públicos deben terminar por darle una sostenibilidad permanente a los barrios, que se regeneran constantemente. Si bien esta regeneración debe estar vehiculada, ordenada. La presencia o cercanía al mar, la altura de las casas, en definitiva la inspiración de los pueblos del mediterráneo, deber servir a la construcción de un ideal que es perfectamente alcanzable y que, además, no tiene por qué constituir un coste añadido para los usuarios, para los palmesanos, pues se trata fundamentalmente de plantear posibilidades de elección en los materiales acordes con la estética que se pretende. La remodelación de los paseos, las inversiones públicas evidentemente también tienen que estar sometidas a esta norma, pues no tendría sentido exigirle a los particulares, lo que luego el propio Ayuntamiento mismo, no cumple con paseos de hormigón que no se integran ni siquiera en el paisaje. Sucede que estas zonas cuidadas, estéticamente controladas atraen, como se ha dicho aquí, las miradas, atraen al turista y suelen servir de establecimiento a multitud de negocios que aprovechan esta circunstancia. Es un claro ejemplo de cómo con poco el Ayuntamiento de Palma, puede hacer mucho por la vida de estas barriadas. Lo que no es comprensible es que mientras que en otras comunidades autónomas, en ciudades importantes españolas estos cánones estén perfectamente establecidos, en la nuestra, en Palma de Mallorca concretamente tengamos todavía que estar en este punto. Recientemente se ha advertido de que si no protegemos nuestro patrimonio cultural, la ciudad misma estará desprovista de uno de sus principales atractivos. Hablar del Molinar ya evoca tradición marinera, mallorquinismo, calma, el triunfo del ágora mediterránea para fiestas y relaciones de la ciudadanía. Vemos cómo al pensar en el funcionamiento de un lugar privilegiado como lo es el Molinar, no es nada difícil empezar a determinar los elementos que deseamos que configuren su paisaje urbano. De esta semana, las nuevas necesidades de los jóvenes, la de los mayores de la tercera edad, la de la población que cada vez es más amplia y la de las personas que trabajan en ese lugar, junto con las que necesitan descanso, configuran un espacio compartido donde no caben propuestas aberrantes, como las que se han venido realizando hasta ahora legislatura tras legislatura. Debemos crear centros de acogimiento para personas, que no sean conflictivas, no para los conflictivos. Tenemos que buscar cada uno un lugar. El Molinar debe mimarse y el Ayuntamiento de Palma lo sabe. Es emblemático este lugar que puede mejorarse y mucho, pero siempre con criterios de proporcionalidad, sin desmesura. Permitiendo que las ampliaciones respondan a necesidades reales y no de especulación. Tiene el Ayuntamiento sobre la mesa, por tanto, el proyecto de ampliación del puerto deportivo, y no estaría de más empezar a pensar en cómo incardinarlo en esta fisonomía de calles estrechas, de rincones antiguos y de paseos agradables que, al final, solo obedecen a la razón misma de vivir en paz y con la calma del mediterráneo, una calma que hemos perdido y que si hacemos las cosas bien todavía podemos empezar a recuperarla. Mantengan la calma y piensen en el Molinar. Muchas gracias.”

Sr. Felip Buades, representant de l'Associació d'Ex Jugadors i Ex Jugadores de Futbol Base de Mallorca:

“Molt Honorable Sr. Batle, Senyores i Senyors Regidors, l'Associació d'Ex Jugadors i Ex Jugadores de Futbol Base de Mallorca, referent a aquest punt, exposa lo següent: el nom de Es Molinar prové dels molins que hi havia en la zona a finals del segle XIX i principis del segle XX. Està situat a 4 kilòmetres a l'est del centre de Palma, junt al mar i entorn del Portitxol, antic barri de pescadors reconvertit en Passeig Marítim, on desemboquen els torrents Barbarà i Gros. Compren els nuclis urbans del Portitxol, el primer Molinar, el Rotllet, el segon Molinar i Ses Figueres Baixes. Els orígens del Molinar es remunten a finals del segle XVIII, quan encara estava despoblat. Es va construir l'ermita de San Onofre. El barri

sorgeix a mitjans del segle XIX, junt en els molins fariners existents en la zona, actualment desapareguts. Es va iniciar pel nucli de cases dels pescadors del Portitxol, la urbanització del primer Molinar i varies finques, entre les que destaquen Davall Terra i Can Pere Antoni. Es Molinar, junt a Santa Catalina i Es Jonquet, és un dels pocs barris de la ciutat que es conserva les seves arrels. Als darrers anys ha estat en el punt de mira dels grups especuladors per a fer d'ell el seu negoci, repeteixo, els grups especuladors, per a fer d'ell el seu negoci. Es vol destruir Es Molinar, repeteixo, es vol destruir el Molinar. Com? Amb un macro accés de l'autopista fins al centre del barri. La única zona rural substituïda per edificis. Multiplicació de cotxes i renous. Eliminar els darrers horts substituïts pel ciment de noves construccions. I, sobretot, substituir el Club Marítim per un gran port esportiu. Hi ha que recordar que la protecció del Molinar fou un compromís de totes, de totes les forces polítiques, idò, en 2010, tots els grups polítics de Cort recolzaren ampliar la protecció de l'espai rural des Molinar. A demés, estam totalment en contra de la inadmissible, aberrant, nefasta, atziaga i anti ciutadana ampliació del Club Marítim des Molinar, ja que és un projecte desmesurat no només perquè significa incrementar el 734% de la seva superfície actual a ocupació marítima, sinó per les conseqüències d'aquesta desmesurada paranoica sobre el barri i el medi ambient litoral de la badia de Palma. Critiquem i ens oposem a aquesta impactant ampliació, ens oposem lògicament, del club marítim més antic de Balears, 1917. Un projecte que implicarà una desfiguració de la concepció urbanística del passeig de primera línia. A demés, considerem que suposarà un greu impacte en els valors històric i patrimonial, i ambiental, en relació a la contaminació de les aigües. Entre els efectes negatius de l'ampliació, a llarg termini, figuren el conseqüent increment del tràfic de vehicles, en un barri de carrers estrets i escasses places d'aparcament, així com la contaminació acústica, que suposaria la degradació de la qualitat de les aigües a les zones de bany limítrofes. A més, no s'ha realitzat un inventari complet de la flora i la fauna marina que hi ha a la zona, i que impossibilita de fer una valoració de l'impacte que aquest projecte demencial, repeteixo, demencial, generarà als ecosistemes marins. Tampoc no s'ha fet una anàlisi de les substàncies contaminants dels materials que es pretenen dragar per a realitzar l'ampliació el Club Marítim. Per finalitzar, senyalarem que la nostra entitat està decidida a donar la mare de totes les batalles en pro de defensar els valors patrimonials del nostre estimat Molinar. Res més i moltes gràcies.”

Sr. Felip Buades, representant de l'Associació de Veïnats Es Raval de Santa Catalina:

“Bé Sr. Batle, ara passarem a la segona, amb el seu permís. Molt Honorable Sr. Batle, Senyores i Senyors Regidors, l'Associació de Veïnats Es Raval de Santa Catalina, referent a aquest punt, exposa lo següent: malament són moltíssims els racons, platges i natura que Mallorca ofereix, especialment en l'estiu, seria un greu error no dedicar un temps a visita Palma. El seu atractiu va més enllà de la imponent Catedral, el Passeig Marítim o el casc antic, tots d'obligada visita, sinó que s'amplia, a demés, a diferents barris. Zones populars i amb molt d'encant que ens mostren altres cares de la ciutat. És el cas de Es Jonquet, de l'estimat i venerat Jonquet. Es Jonquet es troba junt a altres barris amb més solera de Palma: Santa Catalina. Es Jonquet antic i humil barri de pescadors i mariner, està coronat pels antics molins que es veuen des del Passeig Marítim, i que formen una imatge molt representativa de la ciutat des de sempre. Anar al Jonquet és una caminada entre casetes de colors de senzilla arquitectura i aires mediterranis, que mantenen l'essència marinera d'altre temps. Cases humils conviuen amb altres més reformades en un conjunt desordenat de carrerons estrets. És casi un viatge al passat. En el fons, amb meravelloses vistes a la mar, trobareu en diferents estats de conservació, bastant, bastant deficients, els molins tan característics. Varen esser dissenyats per moldre gra i avui, a demés de ser un reflex d'aquella activitat industrial, estan considerats monuments de l'arquitectura popular de la nostra illa. Passejant pels seus carrers, s'obté la impressió de que el temps no ha passat per aquest barri declarat Bé d'interès cultural. Les blanques casetes mallorquines atorguen a Es Jonquet d'un característic inconfundiblement mediterrani. Lo mateix ocorre amb els molins, que encara respiren atalaiant la mar i acreixent-te'n la sensació del temps detingut. Això ho saben les persones de Es Jonquet. Encara les aveïnades, l'horabaixa, surten de les seves cases als empedrats carrers per passar el temps, això és una cosa molt antiga, en agradables tertúlies. Una imatge discordant en la Palma actual, malament, en el fons reflecti la verdadera naturalesa de la ciutat: una orbe moderna que no renuncia a la tradició. Per finalitzar, suggerim, encaridament, que es faci una pinya democràtica entre l'Ajuntament de Palma, el Consell Insular de Mallorca, el Govern Balear i el Parlament, i la Plataforma Salvem Es Jonquet, amb el fi

de consensuar, de manera més ràpida possible, la rehabilitació dels sagrats molins del nostre estimat i venerat Es Jonquet. Espero que aquesta intervenció, hagi estat del gust de la Presidenta de l'Associació de Veïnats de Es Jonquet, la nostra gran amiga, Magdalena Moragues Noguera, present avui en aquest Ple. Bon Nadal Jonqueters!.”

Sr. Batle (PP):

“Gràcies Don Pere, a vostè i a tots els intervinents, també els desitjo un Bon Nadal, ho dic perquè si no són vostès en el final del Ple, també ens dirigirem a tot el resta de l'Ajuntament. Per lo tant, Bon Nadal a tots. Moltes gràcies.”

52. Proposició del Grup Municipal MÉS relativa a la protecció urbanística i patrimonial del Molinar (841/2013).

Sr. Batle (PP):

“Passem idò en el punt 52, aquí hi ha unanimitat, hi ha una transaccional, per lo tant, no sé si hi ha intervenció també o podem.”

Sr. Verger Martínez (MÉS):

“Si. Simplement per explicar el sentit del vot. Des de la unanimitat. Bé jo simplement subscriure les paraules del representant de la Plataforma Salvem Es Molinar, en tot el que ha comentat. S'ha posat de manifest la necessitat, es manifesta la necessitat de preservar els valors del barri, les tipologies, les volumetries, les alçades, finestres, façanes, és una qüestió important. Per tant, satisfets de que això sigui entès també per part de l'Equip de Govern, hem de tenir en compte també que fem una passa avui, en contra de l'especulació. Es Molinar és un barri amenaçat ara mateix, hi ha grans inversions previstes, a lo millor també petites inversions, que poden tenir la seva afectació. Però és un barri amenaçat, s'ha fet molt de mal ja durant molts d'anys, i pensem que és molt necessari d'una vegada, posar fre a determinades dinàmiques, que van degradant tot lo que és l'ambient, les característiques urbanístiques, els valors tradicionals del Molinar, que encara en conserva, però que la dinàmica de degradació és evident i ha estat evident els darrer anys, i la normativa urbanística, això, justament ho pot millorar, pot posar fre en això. Per tant, lo únic que, ja acabo la meua intervenció, simplement demanant i exigint, la màxima rapidesa amb aquesta tramitació del PGOU. Nosaltres ens hem queixat a vegades en que això avança molt lent, i avui en que fiem també la concreció d'aquesta protecció del Molinar, amb aquesta revisió del PGOU, tornem a insistir en la necessitat de que avanci el més ràpidament possible, aquesta revisió del PGOU, i així aconseguir l'objectiu, que en principi pareix que tots desitgem, el puguem aconseguir quan abans millor, perquè abans deixaran de passar coses en El Molinar, que no ens agrada que estiguin passant. Per tant, s'ha de tenir en compte això, i simplement des del consens demanar això, màxima urgència, màxima rapidesa i preservar els valors del Molinar, que es necessiten. Gràcies.”

Sr. Batle (PP):

“Moltes gràcies Don Toni, molt amable. Sr. Valls quan vostè vulgui.”

Sr. Valls Flores (PP):

“Si. Gràcies Sr. Batle. Bueno, yo simplemente apuntar que en este punto hay una propuesta transaccional, estamos de acuerdo. Hemos dicho que, simplemente recordar que ya en el documento que aprobamos de directrices básicas de ordenación, se dice expresamente que el Plan General introducirá por primera vez, y dentro del orden urbanístico, el control paisajístico sobre las nuevas ordenaciones, y la edificación en suelo urbano, con normas de obligado cumplimiento en la edificación, como puedan ser el tratamiento de medianeras, así como de la redacción de los planes de desarrollo.”

Se ha de dedicar especial atenció, a la mejora del paisaje urbano, en los barrios, a través del desarrollo de planes especiales o de mejora de su calidad ambiental, recuperando fachadas o elementos de claro interés arquitectónico. El Plan delimitará por lo tanto, aquellas zonas de las poblaciones y los barrios, consideradas como núcleos tradicionales, de interés paisajístico, en donde se han de preservar sus valores ambientales, mediante una ordenanza de estética específica, o mediante la tramitación de un Plan especial. Así hemos llegado a una transaccional, i hem dit: el Ple de l'Ajuntament insta a la Regidoria d'Urbanisme, a incloure El Molinar, en el capítol del PGOU, que fa referència a la delimitació de determinats àmbits o nuclis perifèrics, als efectes de la seva posada en valor, i consideració dels seus valors tradicionals arquitectònics i ambientals, tots dins el marc de la seva revisió. D'acord? Moltes gràcies.”

Sra. Garví Blazquez (Independent PSIB-PSOE):

“Gracias Sr. Alcalde. Cuando, cuando viene un ciudadano, y yo creo que tiene delante a su Alcalde, y manifiesta una preocupación, busca de alguna manera protección y amparo. Cuando un grupo de ciudadanos, es capaz de reunir en tan poco tiempo, a un montón de entidades, y constituirse en una plataforma, es que nos quieren hacer llegar un mensaje muy claro, y es que están preocupados. Están preocupados porque el barrio en el que viven, y que han ido construyendo durante estos años, le están pasando muchas cosas, precisamente porque a lo mejor, ha sido preservado durante mucho tiempo, y ahora es el foco o el punto de mira, de gente ajena al barrio. Yo creo que eso es lo que tenemos que tener claro, desde el Pleno pasado, de que nos están pidiendo protección y amparo, y mucho sentido común en El Molinar. Es verdad que hoy hemos llegado a un acuerdo unánime, pero es un acuerdo de mínimos, de mínimos, y yo creo que en todas las intervenciones, ha salido muy claramente, el tema del macro proyecto deportivo, y yo lo quiero además volver a poner encima de la mesa, porque ese que es el gran peligro que tiene ahora mismo El Molinar, por mucho que se protejan las tipologías, por mucho que se protejan las tonalidades, por mucho que se protejan los acabados de esa primera línea, si se hace y se lleva a cabo, y el Ayuntamiento no manifiesta claramente su negativa absoluta a ese Plan desmesurado y desmedido de ampliación, de poco servirá esta protección, de poco servirá. Y eso es lo que nosotros como grupo vamos a seguir insistiendo, Pleno tras Pleno, hasta escuchar el no de su Alcalde, y el no de su Equipo de Gobierno, en el que claramente, apuesten si se protege, como en este acuerdo unánime, las tipologías, que se entienda que el club Marítimo, forma parte de esa fachada marítima, y por tanto de esa tipología. Y que nada más Sr. Valls cabe, eso es lo que yo creo que tiene que quedar además clarísimo en este acuerdo unánime, y es que el Ayuntamiento no tarde ni un día más en decir no a la ampliación del Club Marítimo El Molinar.”

Es proposa, dictaminat favorablement per un unanimitat la següent transaccional:

El Ple de l'Ajuntament de Palma insta a la Regidoria d'Urbanisme a incloure El Molinar, en el capítol del PGOU que fa referència a la delimitació de determinats àmbits o nuclis perifèrics, als efectes de la posada en valor i consideració dels seus valors tradicionals arquitectònics i ambientals, tot dins el marc de la seva revisió.

S'APROVA per unanimitat segons el dictamen de la Comissió.

53. Proposició conjunta presentada pels grups municipals PSIB-PSOE i MÉS relativa al Jonquet (847/2013).

Sr. Batle (PP):

“Pasamos al siguiente punto, punto 53. PSIB-PSOE, del Jonquet. ¿Había una posible transaccional? ¿Se ha conseguido?”

Sr. Valls Flores (PP):

“Sí, está presentada, pero no la quieren transaccionar.”

Sr. Batle (PP):

“No hay transacción, pues entonces Sra. Garví, cuando usted quiera.”

Sra. Garví Blazquez (Independent PSIB-PSOE):

“Gracias Sr. Alcalde. Yo creo que son dos temas que vienen muy, ha coincidido en los puntos pero es verdad que tienen mucho que ver, lo que hemos hablado en el punto anterior, y lo que hemos hablado, o lo que vamos a hablar en este momento. Es decir, estamos intentando todos preservar, y defender aquello de la fachada marítima, que es imagen de una ciudad como Palma, que la hace un poco diferente a otras ciudades mediterráneas. Intentado huir de la masificación hotelera, de una serie de cuestiones que tuvieron su sentido en los años 70 y 80, pero que han podido, como digo, preservarse a lo largo del tiempo, una serie de imágenes, en las que no tenemos que dudar, que son las que tenemos que potenciar. El tema de Es Jonquet, es un tema en el que nosotros hemos denunciado, el gran retraso que se lleva, quiero recordar que cuando finalizó la legislatura, y por tanto cuando ustedes entraron, se encontraron con un Equipo para redactar un proyecto Sr. Valls, han pasado 3 años, 3 años que son muchos años, para no tener en estos momentos nada, saber, sin saber, seguimos sin saber que va a pasar en esa zona de la fachada marítima. Hemos traído en numerosas ocasiones al Pleno, que una imagen como la de los molinos de Es Jonquet, tan representativa de la ciudad de Palma, está en gravísimo peligro. Hemos estado viendo, que los molinos se caen, y yo Sr. Alcalde, recuerdo, recuerdo, y usted es un hombre de palabra, por lo menos presume de ello, y yo confío. Yo le dije hace año y medio, no tenga la mala suerte, hable con la Sra. Salom, no tenga la mala suerte de que se le caiga ningún molino en esta legislatura, y usted me dijo, haré todo lo necesario Sra. Garví. Pues los molinos siguen allí a la espera, los molinos siguen allí a la espera, y por mucho que los grupos municipales, por mucho que la plataforma insista en dar soluciones, siempre nos encontramos con los mismos trámites administrativos. Lo que está claro es que el Consell, está llegando a acuerdos en otros municipios, con propietarios privados, para rehabilitar los molinos. Y justamente la casualidad es que hoy, resulta que un municipio como Manacor, llega a un acuerdo, con una familia privada, rehabilita completamente los molinos, con un 70 o 75% pagado por la administración. Y que además esos molinos están abiertos al público. Y me pregunto yo, si uno de los 40 molinos que tiene Manacor, es capaz de llegar a este convenio, de ejecutarlo, y que esto este abierto. Como va a ser posible explicarles a los vecinos, que somos incapaces como Ayuntamiento, de preservar esos molinos, y de hacer lo que sea necesario, que es lo que le pedimos Sr. Valls, por eso no aceptamos su transaccional, porque es volver a dar largas a todo el proceso. Nosotros le pedimos a nuestro Alcalde, que haga lo necesario, lo que sea, para que esos molinos se rehabiliten. Y que no pongamos como excusa, que son privados. Que no pongamos como excusa, que es que los propietarios quieren saber si van a poder poner un restaurante, un bar o una discoteca. Que no, que esos molinos, que esos molinos son la imagen de Palma, que esos molinos, esos molinos son patrimonio de toda la ciudad. Y que los que los tienen que defender son ustedes que están en estos momentos gobernando. Y les pedimos, como dice muy bien la proposición, que hagan en pro del interés general, patrimonial y histórico de la ciudad, de manera inmediata, todo aquello que consideren, todas las acciones que consideren. No me creo yo que el Sr. Pastor, no me creo yo que Manacor, tenga más capacidad que ustedes para que el Consell, junto con el Ayuntamiento y los propietarios privados, hagan lo que tienen que hacer, que es rehabilitarlos. Nos pondrá un informe, o nos enseñará un informe, en el que dice que no hay peligro inminente de caída, solamente que ese informe la letra pequeña habla, de que los alrededores son una ruina, de que las aspas están que se caen, de que las cubiertas pueden tener desprendimientos. Sr. Valls, póngale freno a esto, póngaselo, siente a la Sra. Salom, siéntelo o siéntela, siéntela y firmen esos convenios, y ejecuten, ejecuten. Y por supuesto, que le voy a contar, póngase con el Plan de protección en serio, porque todo este retraso, a lo único que conlleva, es todo lo que nos está pasando. Gracias.”

Sr. Valls Flores (PP):

“Si. Si gràcies Sr. Batle. He presentat una proposta de transaccional que diu: el Ple de l’Ajuntament de Palma insta a l’Equip de Govern, a donar continuïtat de vigilància amb totes les accions que siguin necessàries, per garantir la protecció de l’edificació dels molins, a la unitat d’execució 2606 del Jonquet, en pro de l’interès general, patrimonial i històric de la ciutat de Palma, dins el marc de les pròpies competències. Segon, el Ple de l’Ajuntament de Palma, insta a l’Equip de Govern, a que a la vegada insta al Consell de Mallorca, perquè faci el propi en relació a les seves competències, pròpies en matèria de patrimoni, requerint el que calgui als propietaris dels molins, en virtut de la seva protecció i rehabilitació. Tercer, el Ple de l’Ajuntament de Palma, insta a la Regidoria d’Urbanisme, a donar prioritat a la tramitació del Pla especial de protecció del Jonquet, per la seva aprovació inicial i definitiva. O sigui, que lo que jo els estic, lo que vostès m’estan dient, ho agafo a una transaccional, una proposta transaccional, i vostès ho neguen. Per tant, aquí no hi ha serietat. Sra. Garví, a buenas horas mangas verdes, con el tema del Jonquet usted, usted. Usted que no hizo absolutamente nada, cero, en 4 años, absolutamente nada. Que se lo recriminó el PP, se lo recriminó el resto de partidos, ustedes no hicieron absolutamente nada. Me lo decía ayer el Sr. Verger, dice que fue una quiebra de entendimiento entre ustedes, precisamente este mismo tema. Y usted le contestaba, con la ley en la mano. Sí, sí, sí, sí, usted. ¿Si o no? M’ho negarà ara? M’ho negarà? Y usted le respondía con el Reglamento en la mano, oiga, mire, en la extensión de todas nuestras competencias, podemos actuar en lo que se refiere a protección de la edificación, lo demás es capacidad de expropiar. Patrimonialmente la respuesta es que no se puede hacer nada más, por eso usted no hizo nada más con los molinos del Jonquet. Pero es que usted tampoco hizo nada en relación al Plan especial de protección, y así, y así estamos. Nosotros a diferencia, respetamos la adjudicación del Equipo de redactor, que ustedes pusieron en marcha. Y a partir de ahí hemos empezado a trabajar, hemos aprobado un avance, y hay una propuesta encima de la mesa. La diferencia es que nosotros estamos en marcha trabajando. Y oigan, ya le dije yo al Sr. Verger, usted no vino a la Comisión, nosotros compartimos la preocupación por ese estado, por eso hemos encargado unos certificados de solidez, que nos aseguran que no hay riesgo de colapso. Y por eso, hemos procedido a realizar un nuevo Decreto, para limpiar los molinos. Y yo le quiero decir que, si es necesario, a realizar algún apuntalamiento, para que no colapsen los molinos, nosotros lo vamos a decretar. Por tanto, quiero hacerle saber, que en toda la extensión que nos es posible, nosotros hemos actuado, estamos actuando y vamos a actuar. Y por tanto, yo lo que les pediría, por honradez intelectual y sobretodo por honradez política, y por coherencia con sus propios hechos y con sus propias palabras, es que ustedes votaran a favor de esta propuesta, para vigilar la protección de esta edificación. Muchas gracias.”

Sr. Verger Martínez (MÉS):

“Si Sr. Valls, li explicaré perquè no estic, perquè no votarem, no hem volgut acceptar aquesta transaccional, a veure amem si li queda clar d’una vegada. Aquesta transaccional lo únic que exemplifica, és la situació que venim vivint amb els molins del Jonquet, des de fa, fa massa temps, fa ja massa temps. Es reitera, i es repeteix lo que ja fa massa temps que no ha funcionat. Vostè simplement insisteix i reitera aquesta posició, que fa massa temps que no ha funcionat. I mentrestant els molins ens cauran. Té un ventall de possibilitats, ampli, té molt de recorregut per fer, per salvar aquest patrimoni de Palma, li hem fet diverses propostes, que si vol li torn a repetir ara mateix, però vostè amb aquesta proposta que ens fa, simplement lo únic que fa és reiterar el punt en el que estem des de fa anys. No fem, no estem fent res, i aquests molins ens cauran davant els ulls. I vostè segueix instal·lat en lo que duim instal·lat com a institucions ja fa massa temps. Per favor, hi ha diferents possibilitats, hi ha modificació puntual del PGOU per aquest àmbit, hi ha d’una vegada per totes, assumir les competències que té l’Ajuntament, en protecció patrimonial, i executar subsidiàriament les obres de rehabilitació patrimonial, uns mínims d’obres de rehabilitació, com Ajuntament, en virtut de les nostres competències en protecció del patrimoni. No ens instal·lem en lo que fa massa anys que estem instal·lats, i que està significant la pèrdua d’aquest patrimoni. Actuem d’una vegada, és lo únic que li demanem amb aquesta moció, és que actuem d’una vegada, vostè que és el responsable des de fa casi 3 anys, que actüi d’una vegada, i que faci alguna cosa, i que faci alguna cosa. I evidentment, que ens seguem, hi ha diversos camins, també hi ha expropiacions, hi ha molts de camins a recórrer, en podem parlar de tots, però vostè es manté instal·lat en lo que ens ha duit la situació actual, que és

immobilisme, i que és que els molins un dia d'aquests ens cauran. I evidentment això no ho acceptem, només faltaria una transaccional que ens segueix mantenint i ens situa al mateix punt que estem des de ja massa temps. Facem algo d'una vegada, d'una vegada, hi ha diferents possibilitats, algunes més dràstiques, més valentes, més contundents, les explorem, no ens mantinguem en instar al Consell Insular que actuï. Això fa molt de temps que ho fem i no funciona. Això està clar que no funciona. O sinó, o sinó demostrí lo contrari. Si això ha de funcionar ho demostrí, perquè això, això que vostè ens proposa de transaccional, fa molt de temps que no ha funcionat. Vostè en teoria dur 3 anys dins aquesta posició, vostè dur 3 anys dins aquesta posició, i no li ha funcionat. No ens torni a repetir lo de sempre, que els molins ens cauran. Jo és que ja no sé com li he d'explicar, i encara s'estranya que no li votem a favor d'aquesta transaccional. Idò, des d'aquest grup no li votarem a favor aquesta transaccional, estem farts de veure els molins així com estan, i hi ha maneres d'això, hi ha maneres de, hi ha maneres d'arreglar-ho això, les explorin, maneres contundents, d'una vegada per totes. Està embarrancat completament en la tramitació del Pla especial de protecció, que és també lo que fiava a salvar els molins, està embarrancat amb això, i hi estarà bastant de temps. Explori altres vies, estem a un punt mort i els molins ens cauran davant els nostres ulls. I no haurem fet absolutament res, des de fa, els 3 darrers anys de la seva legislatura, i efectivament des d'abans òbviament hi va haver lo del BIC."

Sra. Garví Blazquez (Independent PSIB-PSOE):

"Sr. Valls, hay que ser atrevido, hay que ser atrevido, hay que ser muy atrevido o muy cínico. Pero yo le tengo que recordar una cosa, atrevido o muy cínico. ¿Sabe porque hay BIC?"

Sr. Valls Flores (PP):

"Sra. Garví, por una cuestión de orden."

Sra. Garví Blazquez (Independent PSIB-PSOE):

"Creo que no le he ofendido. ¿Sabe porque El Jonquet es un bien de interés cultural? Porque no gobernaba el PP. ¿Sabe porque El Jonquet tiene una presión urbanística brutal desde el año 2004? Porque gobernaba el PP. ¿Sabe porque hay un peligro sobre El Jonquet? ¿Sabe quien metió un parking de mil plazas? El PP. ¿Sabe quien metió ciento y pico de viviendas? El Partido Popular. ¿Sabe quien metió un centro comercial en el talud? El Partido Popular. Ese, ese, ese que ahora viene aquí, a decirme a mí, que no hicimos nada. Tanto, que le dejamos el trabajo encima de la mesa, y lleva 3 años, 3 años sin hacer absolutamente nada. Por lo tanto, lo del trile, lo del trile es que se va poner, se va a terminar poniendo de moda. Mire, una cosa, coja a la Sra. Salom, siéntela, siéntele, siéntense, siéntense. No estaba la Sra. Salom, lo declaramos BIC Sr. Valls, BIC. ¿Sabe lo que querían hacer ustedes? Se lo habían cargado entero, si todo lo que estamos haciendo es intentar paralizarlo desde hace 10 años, 10. Usted que presume de talante, de consenso, saque el avance de una vez, ese avance que realmente preserve el barrio, no que dinamite el barrio, no la bomba que nos presentó en el avance, y hágalo. Si lo que está haciendo la ciudad de Palma y la plataforma, es intentar parar toda la perversión que metieron ustedes en el 2004, en una rayita, en una línea, como las zonas M. Si todo se hacía así, todo se hacía así. Ya se que usted no estaba, pero eran los suyos, luego no nos vengan a dar lecciones. Lo único que le decimos, hay un problema administrativo, hay un problema administrativo, otros municipios lo están arreglando, lo están haciendo. Están llegando a convenios con entidades privadas, con dueños, con propietarios. Háganlo, es la imagen de la ciudad. Si yo se que usted no quiere que se le caiga un molino, pero que vamos por el buen camino de que eso ocurra. Olvídese de restaurantes, y de darles uso, y de darles temas lucrativos. Póngalo a disposición de la ciudad, pero arréglenlo. No sabemos como ofrecérselo, ustedes gobiernan, busquen las alternativas. Otros municipios lo están consiguiendo, pero desde luego no nos de lecciones. Es Jonquet, si es lo que es, es porque gracias a Dios, dejaron de gobernar."

Sr. Valls Flores (PP):

“Bueno, muchísimas gracias Sr. Alcalde. Bien, yo tengo que contestar a las dos intervenciones que se han realizado al respecto. Miren, todo aquello que está a nuestro alcance, lo hemos hecho, lo hacemos y lo vamos a hacer. El Sr. Verger dice, hagan, hagan, hagan, no dice que se debe hacer ¿Por qué? Porque no lo sabe. Y, no tres, me ha dicho, modificación puntual de planeamiento, le aclaré durante el día de ayer que sería más larga la tramitación de la modificación puntual del planeamiento, que la propia tramitación del PEB. Yo estoy dispuesto a escucharle este tema, no, no, estoy dispuesto a consensuarlo. En segundo lugar, usted me habla de protección patrimonial, ¿Qué Ordenanza tenemos que aplicar en relación a la protección patrimonial, que sea municipal, de competencia municipal, que la podemos poner en marcha? A ver, que aplicamos. No me sabe contestar porque no hay. Y la tercera vía que me dice usted es la expropiación, está hablando de 3 o 4 millones de euros, para expropiar esta unidad de ejecución. Esto es lo que me está diciendo, esto es lo que usted está proponiendo, y por tanto está engañando. Sra. Garví, le rogaría que respecto de mí, no utilice el verbo ser, por una cuestión de respeto. Mire, yo le voy a decir, escuetamente, nuestra actuación. Es decir, nosotros hemos continuado los expedientes de disciplina urbanística, reiterando ejecuciones subsidiarias, que han llevado a distintas actuaciones, para el cerramiento de los molinos, y evitar el estado de degradación. Por último, el 12 de diciembre, se expidió un informe técnico, por el servicio municipal, que niegan el peligro de colapso. Sin dilación se ordenó nueva inspección, para conocer el detalle en el interior del edificio, se comprueba acumulación de escombros y desperdicios. El pasado 18 de diciembre, o sea antes de ayer, se ha notificado a la propiedad, el requerimiento para realizar la limpieza y la desinfección, cierre de los huecos aún existentes, cubierta provisional donde no la hay, y colocación preventiva de puntales. Esta es nuestra actuación, esta es toda la extensión a la que puede llegar el ámbito municipal en este sentido. Y veo por la forma en que me ha contestado, que se ha picado mucho de que usted pasó 4 años sin hacer absolutamente nada, y ahora quiere hacernos responsables a nosotros. Me ha estado hablando de otras cosas que no tienen nada que ver con los molinos, porque realmente usted se siente evidenciada, yo lo entiendo, y en fin, y en todo caso, yo les pediría seriedad, coherencia política, que lo que usted contestó entonces, lo haga valer ahora para alegar. Y a partir de aquí, pongámonos a trabajar, para evitar la desgracia de que estos molinos desaparezcan. Desde luego, todo lo que este en mi mano, yo lo voy a hacer, el Equipo de Gobierno lo vamos a hacer, muchísimas gracias.”

Sr. Batle. (PP):

“Muy bien. Perdón, se han acabado las intervenciones, vamos a retomar, lo digo porque Sr. Ferrer, vostè té una intervenció però a les urgències, i no se si seria correcte adelantar-la, és una urgència, jo ho dic perquè és que me sap greu que hagi d’esperar, perquè suposo que n’hi ha per més d’una hora i mitja o dues.”

Sr. Ferrer Guardia, representant de La Defensa:

“La deix com a presentada i ja.”

Sr. Batle. (PP):

“Ja dic, era per no fer-lo esperar d’aquesta manera, perquè encara ens falta una hora i mitja o dues de, probablement, de Ple.”

Sr. Verger Martínez (MÉS):

“I perquè no es pot adelantar la urgència?”

Sr. Batle. (PP):

“Bé, és que jo ho he demanat a la Secretaria i això m’ha”

Sra. Secretaria:

“No se pueden, las urgencias se tratan al final del orden del día, lo que puede es dejar hecha su intervención, y la urgencia pues cuando se termine”

Sr. Batle. (PP):

“Yo encantado, si quiere hacerla, si puede hacer la intervención, yo ya le digo.”

Sr. Ferrer Guardia, representant de La Defensa:

“Jo l’he deixada. Per lo tant, la tinc presentada.”

Sr. Batle. (PP):

“La qüestió era que no volia que hagués d’esperar lo que encara queda. Don Bernat, molts d’anys, moltes gràcies. Don Pere, molts d’anys, Sr. Francisco, felicitades.”

Es proposa, dictaminat desfavorablement per la Comissió d’Urbanisme,

El Ple de l’Ajuntament de Palma insta a l’equip de govern a iniciar de manera immediata, les accions que calguin per garantir la rehabilitació integral dels molins del Jonquet, en pro de l’interès general, patrimonial i històric de la ciutat de Palma.

ES REBUTJA per 17 vots a favor (PP) i 11 a favor (PSIB-PSOE i MÉS).

36. SOBRE LA TAULA.- Proposició del Grup Municipal MÉS relativa a Palma: la ciutat dels infants (483/2013).

ES RETIRA DE L’ORDRE DEL DIA.

37. SOBRE LA TAULA.- Proposició conjunta que presenten el grup municipal PSIB-PSOE i el grup municipal MÉS, relativa a la necessitat d’un local per a desenvolupar les activitats de l’Avv Canamunt-Ciutat Antiga (762/2013).

S’aprova per unanimitat la següent transaccional i la proposició 762/2013 no passa a votació:

1. El Ple de l’Ajuntament de Palma reconeix i agraeix la labor e implicació de l’Avv Canamunt-Ciutat Antiga amb el seu barri.
2. El Ple de l’Ajuntament de Palma insta a l’equip de govern a mantenir l’ús un dia a la setmana (divendres) d’un local compartit al centre Flassaders a l’Avv Canamunt- Ciutat Antiga per a desenvolupar les seves activitats, tal i com venen desenvolupant els darrers anys.
3. El Ple de l’Ajuntament de palma insta a l’equip de govern a facilitar a Canamunt l’ús del local municipal situat al carrer Ferreria, 9 (Antiga Seu d’Entitats) compartit amb els professionals del CMSS Ciutat Antiga per a desenvolupar la col·laboració de Canamunt amb el Programa d’Aliments en Xarxa.
4. El Ple de l’Ajuntament de Palma insta a l’equip de govern a posar a disposició de totes les entitats el Districte Centre, en cessió d’ús, el local municipal situat al carrer Blanquers núm. 1 com a Casal de Barri”.

41. Proposició del grup municipal MÉS relativa a estat i manteniment de les escoles públiques (843/2013).

Es proposa, dictaminat desfavorablement per la Comissió de Serveis a la Ciutadania,

El Ple de l'Ajuntament de Palma insta a la Regidoria d'Educació i a la Conselleria d'Educació a solucionar aquestes deficiències de forma immediata temporalitzant-les durant aquest curs escolar”.

ALTERNATIVA DEL PP (881/2013)

1. El Ple de l'Ajuntament de Palma insta a la Regidoria d'Educació, Família, Majors i Immigració a seguir solucionant les deficiències de manteniment que presenten els CEIP de Palma a la major brevetat possible i segons disponibilitat pressupostària.

2. El Ple de l'Ajuntament de Palma insta a la Conselleria d'Educació, Cultura i Universitats a solucionar les deficiències d'inversió que presenten els CEIP de Palma, temporalitzant-les i fer-les públiques segons grau de necessitat tal i com indica l'informe remès per la Regidoria d'Educació, Família Majors i Immigració en data 22 d'octubre de 2013 tant a la DG de Planificació, Infraestructures Educatives i Recursos Humans de la Conselleria D'Educació, Cultura i Universitats com a l'IBISEC, elaborat per la Unitat Tècnica d'Escoles del Departament d'Infraestructures a la major brevetat possible i segons disponibilitat pressupostària.

S'APROVA per unanimitat l'alternativa 881/2013, per tant, la proposició 843/2013 no passa a votació.

Quan són les 15.55 h. surt el Sr. Batle.

42. Proposició del grup municipal MÉS relativa a Palma solidària: fons mallorquí de cooperació (848/2013).

Sr. Noguera Ortega (MÉS)

“Municipi d'Algaida, 5.367 habitants, destinen 10.000 euros a cooperació. Municipi d'Esporles, 4.915 habitants, destinen 10.000 euros de cooperació. Puigpunyent, 1.886 habitants, destinen més de 9.000 euros a cooperació, un 0,7% del seu pressupost. Felanitx, casi 19.000 habitants i destinen un total de 15.000 euros a cooperació. Alaró, 5.600 habitants, i destinen 9.000 euros a cooperació. Lluchmajor, 36.000 habitants, i destinen 10.000 euros a cooperació. Inca, 30.000 habitants, i destinen 10.000 euros a cooperació. Palma, 400.000, més de 400.000 habitants, amb un pressupost de més de 350 milions d'euros, i la quantitat destinada a cooperació és zero euros. O sigui, que municipis molt més petits, amb habitants, i menys pressupost que Palma, fan un esforç, perquè una part dels impostos dels ciutadans, vagin a cooperació en desenvolupament. En canvi Palma, la capital de les Illes Balears, destina zero euros a cooperació. Això diu molt de la forma de fer d'aquest Ajuntament, diu molt de com es frustren esperances de vida a altres parts del món, amb els doblers dels ciutadans de Palma, i això diu molt d'un Equip de Govern totalment insolidari. Totalment insolidari perquè la comparativa, amb els altres municipis, és cruel. I trista, cruel i trista. No hem pogut destinar ni un sol euro, ni un sol euro a cooperació. Incomplint el pacte contra la pobresa, que havíem signat tots els grups per unanimitat. Evidentment, allunyant-nos de forma infinita, del objectiu del 0,7. I sobretot que l'Ajuntament de Palma, està a la Junta Directiva del Fons Mallorquí de Cooperació, que abans hi havia na Sandra Fernández, i ara hi ha n'Aina Ferriol. Nosaltres el que demanem és, evidentment som conscients de la realitat pressupostària de l'Ajuntament, per aquest motiu, racionalitzem lo que hauria d'esser els doblers que es destinen a cooperació, i aprofitant que el Fons Mallorquí de Cooperació, aglutina totes les ajudes municipals, de tots els pobles de Mallorca, fer una petita aportació, que estam xerrant del

0,01 del pressupost de l'Ajuntament de Palma, a un projecte de cooperació, i també una sensibilització de la societat, envers la cooperació i el desenvolupament. És tan difícil? És tan difícil fer un esforç que altres pobles estan fent? Que estan fent molt més, perquè nosaltres estem parlant del 0,01%. Però Puigpunyent, aquest més de 9.000 euros, suposa el 0,7%. Que hem fet els ciutadans de Palma per merèixer això? Que hem fet? Perquè una part dels nostres impostos no pot anar destinada a cooperació? I lo que no és just tampoc, és que fem o enfrontem pobres contra pobres, i vulguem triar aquells pobres que estan més a prop geogràficament, això és injust i cruel. Perquè l'Ajuntament de Palma curiosament, a part de Serveis Socials o de Benestar Social, hi ha moltíssimes partides, i nosaltres només demanem que una petita partida de 50.000 euros, es dediqui a un projecte de cooperació, a través del Fons Mallorquí. Moltíssimes gràcies.”

Sra. Ferriol Font (PP):

“Gracias Sr. Gijón. Sr. Noguera, aquest és un debat que varem tenir, sobre el tema de cooperació, en el plenari anterior, que varem debatre també a la Comissió informativa. Els nostre punt de vista és el mateix, jo no puc treure de cap partida de Benestar Social, la quantitat que vostè demana pel Fons Mallorquí de solidaritat, i a demés varem quedar que en el moment en que hi hagi una disponibilitat, que excedeixi del pressupost que tenim actualment, pensariem en la convocatòria de les subvencions per les entitats que fan feina en cooperació. Per tant, me sap greu però votem en contra. Gràcies.”

Sra. Sánchez Muñoz (PSIB-PSOE):

“Si, gràcies Sr. Gijón. Bé, la veritat és que no té massa arguments Sra. Ferriol, jo no sé quantes vegades es reuneix a l'any, o al mes o quan sigui, el Fons Mallorquí de, la Junta Directiva del Fons Mallorquí de Cooperació, però m'imagino que deu ésser un paper difícil, perquè realment estan com a capital de les Illes Balears, tenint 412.000 habitants, tenint un pressupost que supera, no el consolidat en les empreses, més de 360 milions d'euros, com ens podem seure amb municipis, que tots els que ha assenyalat el Sr. Noguera, de 2.000, de 4.000 habitants, tenen pressuposts anuals entorn en els 3 milions d'euros, cap als 9 milions d'euros. La veritat és que això és injustificable. Jo crec que també, vostè malgrat digui, no sé de on treure aquesta partida, jo crec que realment és la seva responsabilitat, prioritzar. I nosaltres pensem que aquests compromisos, que varem signar, les passades legislatures, contra la pobresa, i aquests compromisos d'estar a una Junta Directiva del Fons Mallorquí de la solidaritat, és seu a l'hora de pressupostar, al manco que sigui, creiem que una quantitat simbòlica, perquè entenem que en situació de crisi, s'hagin de rebaixar aquestes partides, podem entendre o podem compartir més o menys, però bé dius mira, hi ha una sèrie de prioritats, bé, hem de baixar un poquet aquesta aportació. Se pot entendre. Però deixar a zero aquesta partida. És que realment lo que proposa el Grup de MÉS, són 50.000 euros, que li torn a dir, és una quantitat simbòlica, per un Ajuntament que té més de 360 milions d'euros de pressupost anual. I ja està, són les seves prioritats. Jo també ho vaig debatre en el plenari de pressuposts, no és la seva àrea, l'àrea de la Sra. Llobera que està assegudeta devora seu, o sigui, cada any 156 euros, per una empresa que gestiona l'escorxador privat, un escorxador privat a Palma. Podien donar 56.000 euros al Fons Mallorquí de solidaritat, i donar subvencions a entitats que facin feina en prevenció i promoció a la salut, quan vostè sap que aquestes ajudes, miri lo que passa ara a la Comunitat Europea, amb el Club de Futbol, que no es poden donar ajudes directes de les administracions, a organismes privats. I això li hem dit per activa i per passiva, i ho repetiré les vegades que faci falta. Moltes gràcies.”

Sr. Noguera Ortega (MÉS)

“Sincerament Sra. Ferriol, i amb tot l'aprecio que li tinc, que és molt. No li fa vergonya? De veres que no li fa vergonya? No li fa vergonya després de sentir que pobles molt més petits, amb menys habitants, i amb un pressupost infinitament més baix, dediquen una part del seu pressupost a cooperació en el desenvolupament. De veres que no li fa vergonya? Jo la tinc com a una persona sensible. De veres, i ho crec i ho diré. Però realment en el seu grup, no li fa vergonya que no es pugui fer aquest petit esforç d'un 0,01%, que evidentment no estem parlant del 0,7% que marquen tots els paràmetres de cooperació de qualitat. Jo la veritat, evidentment nosaltres, en el pressupost li plantejàvem també un

altre partida que fos una partida pròpia de l'Ajuntament de Palma, en quant a una subvenció per projectes, i que les ONG's es poguessin presentar. Però ara ja és que casi, casi li estic, li estic pidolant. Li estic dient un 0,01% del pressupost de l'Ajuntament de Palma, cap a cooperació. Jo li vaig dir, no pot xerrar amb el Batle? No ens podem evitar aquestes discussions? Aquestes vergonyes. Jo també sent vergonya, que la meua ciutat dediqui zero euros a cooperació. El nostre grup és un grup internacionalista i solidari amb els pobles del món, i evidentment la cooperació al desenvolupament, la tenim com una prioritat. I per aquest motiu, li vaig presentar el mes passat, i enguany, i aquest més quan he fet la feina de comparativa dels altres municipis, li he tornat a presentar, amem si li toc un poc la sensibilitat o la fibra, a vostè i per extensió en el Batle. Però veig que no hi ha manera, no hi ha manera. Després el Sr. Vallejo es fica amb Esporles. Pues miri, molt més feliç de viure a Esporles, molt més solidària que la ciutat de Palma. Moltíssimes gràcies.”

Sra. Ferriol Font (PP):

“Gràcies. Sra. Sánchez, ¿50.000 euros es una cantidad simbólica? ¿Una cantidad simbólica? Es que claro, yo alucino cuando oigo estas cosas. Porque es que cuadrar un presupuesto, intentar mantener todos los servicios, dar la cobertura a las necesidades básicas de la gente que vive en nuestro municipio, cuesta mucho, mucho esfuerzo, y usted dice que 50.000 euros es una cantidad simbólica. Bueno, miren, yo es que la verdad, o sea, esto no es una cuestión de fibra, ni una cuestión de sensibilidad Sr. Noguera, és una qüestió de doblers, i per tant, miri, bé, me pareix molt bé, me pareix molt bé, i ... per gust, i me pareix molt bé que tots aquests municipis puguin fer aquesta aportació. Jo lo que no puc fer és, tenint clar quina és la nostra prioritat com Ajuntament, que és la cobertura a les necessitats bàsiques de les persones que estan en el nostres municipi, que si jo llevo els 50.000 euros de qualque banda, tanmateix m'ho retrauran en un moment o l'altre, i me diran, com és possible que vostè no tingui doblers per això. Miri, és que, me sap molt de greu, jo lo que no puc fer és dir una cosa per quedar bé davant el plenari, i després fer-ne un altre. Jo això no ho sé fer, i amb això si que no me cau la cara de vergonya. M'estimo més anar amb honradesa, i dir les coses de front. Per tant, no puc dir més que lo que he dit. O sigui que, votarem en contra. Gràcies.”

Es proposa dictaminat desfavorablement per la Comissió de Serveis a la Ciutadania

El Ple de l'Ajuntament de Palma insta a l'equip de govern a destinar immediatament per l'any 2014 una aportació de 50.000 € al Fons Mallorquí de Cooperació”.

ES REBUTJA per 16 vots en contra (PP) i 11 a favor (PSIB-PSOE i MÉS).

46. Proposició del grup municipal PSIB-PSOE relativa al projecte de Llei de seguretat ciutadana (863/2013).

Sr. Gijón Carrasco (PP):

“Passem al punt 46? PSIB-PSOE, relativa al projecte de llei”

Sra. Ferriol Font (PP):

“Sr. Gijón, perdón”

Sr. Gijón Carrasco (PP):

“Si.”

Sra. Ferriol Font (PP):

“Una puntualización. Sra. Sánchez, la Sra. Rosa Llobera está sentada a mi lado, no sentadita. Gracias.”

Sr. Gijón Carrasco (PP):

“Gràcies Sra. Ferriol. Per part del PSIB, sí. Sra. Pulido”

Sra. Pulido Roman (PSIB-PSOE):

“Gracias Sr. Gijón. Voy a empezar citándole a usted, porque esta mañana Sr. Gijón, usted ha dicho, es que nos acusan de arrollar todo con nuestra mayoría absoluta. Y es que claro, es una acusación que yo creo que tiene justificación, porque la verdad es que tal como están gobernando, ejercen la mayoría absoluta de una manera en que, no podemos decir que sea una dictadura, porque hay elecciones y ustedes las han ganado, pero está claro que estamos convirtiendo el estado de derecho, en un estado totalitario, en el que ustedes lo hacen todo. El ejecutivo ha aprueba leyes, el Parlamento es prácticamente una formalidad, y las leyes que van aprobando las hacen sin tener en cuenta, ni al resto de partidos políticos, ni por supuesto a lo que los agentes sociales les van diciendo, a través de todos los canales posibles. Son tantas las leyes que han ido aprobando, que han conseguido que la gente esté pues, deprimida, preocupada, humillada, sin trabajo, sin derechos, sin esperanza y sin futuro. Pero por lo menos hasta ahora podía manifestarlo en la calle, y demostrarles que no están de acuerdo con su manera de gobernar, y con las leyes que están aprobando. Nosotros ya lo hemos dicho aquí varias veces, también los ciudadanos que intervienen, pero es que en esta ocasión, con este Proyecto de Ley de Seguridad Ciudadana, no solo somos nosotros, ni las personas que vienen aquí. Es que el Consejo de Europa, ya les ha dicho también, que este proyecto es altamente problemático. Esto lo ha dicho el Comisario de derechos humanos de la Comisión Europea, del Consejo de Europa, perdón. Duda que las restricciones que contiene el proyecto, sean necesarias, en una sociedad democrática, y cree que se debería velar por la seguridad, sin interferir demasiado, entre comillas, en la libertad de reunión y manifestación. Esto ha sido portada en toda la prensa europea, nos están acusando justamente de lo que acabo de decir, de que están en una deriva totalitaria, y que esto es una ley contra la protesta, contra la indignación, contra los movimientos ciudadanos, que desde hace varios años, se están ocupando las calles de todo el país. Dígase 15M, dígase Plataforma anti desahucio, dígase aquí el movimiento anti TIL, y tantas y tantas otras manifestaciones, que se producen continuamente, pues con motivo de la normativa que el Partido Popular está infringiendo a la población. Ustedes han ido aprobando muchas normas, con la excusa de la crisis económica y el cumplimiento del déficit, pero esta desde luego, esta Ley de Seguridad Ciudadana, lo que rezuma es pura ideología, esto usted decía que como no conoció a Franco no puede ser fascista, yo no conocí a Marx y soy socialista. Y además como si que conocí a Franco y a sus Ministros, todavía recuerdo a Fraga Iribarne, diciendo, la calle es mía, y creo que más de uno se debe acordar. ¿Eso que significa? Esa es la manera de concebir la calle, es una cuestión de orden público, no de seguridad ciudadana, ustedes lo que quieren es el silencio y que en la calle únicamente se haga lo que ustedes quieren, por quien quieren, donde quieren y cuando quieren. Esto además es una consigna ideológica, que baja desde el Parlamento y ha llegado al Parlamento autonómico y ha llegado a este Ayuntamiento, en el que hoy mismo hemos hablado de una Ordenanza, presuntamente cívica, que en la misma línea, intenta, pues eso, dirigir la vida de los ciudadanos, impedir que se desarrolle en la vía pública, tal como ahora se ha hecho, en libertad, e imponiendo su manera de entender la política y la democracia. Gracias.”

Sr. Gijón Carrasco (PP):

“Gracias Sra. Pulido. Yo me alegro de que usted no conociera a Marx, y aún así sea socialista. Yo lo siento mucho, pero a su pesar, sigo sin ser fascista, pero bueno, se ve que ustedes tienen ese tic metido, cuando hablan con alguien del PP, y eso no se lo vamos a sacar. Sr. Navarro.”

Sr. Navarro Garau (PP):

“Gracias Sr. Gijón. Bueno, el Gobierno presenta el ante proyecto de Ley orgánica de protección de Seguridad Ciudadana, para reforzar precisamente los derechos y libertades de todos los españoles. Aquí ganan espacio las libertades públicas, estando mejor reguladas, y más protegidas. Esta ley, sustituye un

texto antiguo, desde el año 92, y su cambio es conveniente y necesario, y oportuno, para actualizar y mejorar el orden jurídico. Establece las garantías de seguridad pública, y responde a una manera mucho más eficaz, a conductas que, y amenazas para la seguridad, que han ido evolucionando, como la aparición de tecnologías y demás, nuevas tecnologías. Por primera vez, se defiende el concepto de seguridad, según el Convenio de Derechos Humanos y del Tribunal Constitucional. Con esta medida se brindan principios básicos, como el de no discriminación, y mínima ingerencia en situaciones tan delicadas como la identificación a personas. Este ante proyecto de Ley, que propone el Gobierno, considera que es necesario eliminar las faltas, y trasladarlas a infracciones, es decir, hay una modificación en el Código Penal, y pasan a ser infracciones sancionables económicamente. Es el principal cambio que tienen. En cuanto a régimen sancionador, el espíritu que ha guiado al ejecutivo en este proyecto, es promover un texto legal, que garantice más y mejor la convivencia libre y pacífica, a todos los españoles. Al tiempo que castigue y aisle a los grupos violentos, que ponen en peligro la seguridad de los ciudadanos. Este proyecto de Ley lo que busca es erradicar la violencia, los actos vandálicos, protegiendo el derecho de reunión, de manifestación, a la información y la libertad de expresión, eso sí, delimitando a todas estas, de las conductas violentas. Entre otras novedades que aparecen en este ante proyecto de Ley, yo se lo comento, pues es la del principio de responsabilidad solidaria, por ejemplo los padres o empresas que puedan actuar contra este tipo de actividades. Sobre las manifestaciones, que es el punto, parece, más crítico. Le puedo decir que sobre manifestaciones y reuniones, se mantiene que el único requisito que la Ley exige es la comunicación previa a Delegación de Gobierno, no ha cambiado nada, está exactamente igual como la Ley del 92. No se modifica la Ley del derecho de reunión, queda por tanto garantizado el derecho a manifestación, previa comunicación, si no se comunicara, pues sería una infracción leve, a diferencia de ahora que sería una pena, que está en el Código Civil. Lo que se controlan son los comportamientos violentos, que se tienen considerados como sanciones graves, donde la sanción ya es mucho más elevada. Usted dice que el Partido Popular pues no lleva diálogo ni demás, yo le puedo poner un ejemplo, hay otra Ley que ha salido ahora hace poco, que es la Ley que contempla la seguridad privada, en la que también se tildó pues de que no había diálogo y demás, le puedo decir que de 286 enmiendas que se han presentado, 109 se han aceptado, esto puede pasar exactamente igual con este proyecto de Ley. Todas las alegaciones y enmiendas que se pueden hacer, se estudiarán y después se irán estudiando. Se tienen en cuenta. Después, creo que tiene un desconocimiento de la mayoría de artículos, porque está dando unas ideas, que no son del todo correctas. La mayoría de artículos se siguen manteniendo igual, o estaban en el Código Penal o estaban en la Ley del 92. Y esto simplemente lo que intenta es regular lo que ha pasado esta última semana, dos funcionarios en Madrid, que estaban realizando su trabajo, que iban en su vehículo de trabajo, fueron atacados, simplemente ¿Por qué? Porque llevaban uniforme. Aquí ya vale, se destrozó el coche en el que estaban, simplemente estaban regulando el tráfico, ni siquiera estaban dentro de lo que era la manifestación, y tuvo que acudir la Policía Nacional en ayuda de estas personas. Esto es lo que se está regulando. Las personas que hicieron este ataque a estas personas, simplemente por ser funcionarios, y destrozaron tanto lo que son señales de tráfico, como los vehículos, tienen que ser sancionadas, tiene que quedar regulado. La principal idea que desde el PP se está dando es, dar una seguridad jurídica, saber que es lo que se puede hacer y lo que no se puede hacer, porque a mayor seguridad jurídica, pues mayor seguridad ciudadana. Gracias.”

Sra. Truyol Caimari (MÉS):

“Bé, crec que ja n’hi ha prou de parlar d’eufemismes, i utilitzar paraules, quan lo que volem dir són altres coses. Ho hem de dir clar, aquesta no és una Llei de seguretat ciutadana, si fos una Llei de seguretat ciutadana realment, el seu relat seria totalment diferent. És una Llei repressiva, contra drets i llibertats, contra la democràcia, contra els drets democràtics, contra els moviments socials, contra les persones crítiques, contra les persones indignades, contra les persones actives. Això és lo que és aquesta Llei, no és una Llei de seguretat, és una Llei que fomenta la inseguretat. A vosaltres que vos agraden tant les estadístiques, i a mi com a sociòloga, i de tant en quant també m’agrada recordar-les, baròmetre del CIS de juliol 2013, el 0,2% de la població, considerava com a principal problema al seguretat ciutadana, 0,2% de la població. 55,5% de la població, considerava prioritari, el problema de l’atur. 13,5% de la població considera prioritari el tema de la corrupció, corrupció dels partits polítics. Vostès estan fent una Llei totalment repressiva, per aquest 0,2% de la població, que reprimirà el 99,8%

de la població restant. Però de que estam parlant? I vosaltres vos considereu demòcrates, això és una vergonya, aquesta Llei lo que vol fomentar, és que precisament la única gent que es pugui manifestar, siguin les persones riques, que puguin pagar aquestes sancions milionàries de 600.000 euros. Això és una vergonya, aquesta gent lo que fa és reprimir, i a demés oblida totalment les garanties de les persones, davant l'administració, perquè prohibirà gravar o filmar un Policia pegant una pallissa a un manifestant, no obligarà a que els policies duguin la placa identificativa a les manifestacions quan actuen, i moltes vegades hi ha violència i abús policial. Això no pot esser, no podem fer lleis per mantenir i fomentar encara més una impunitat policial, i una impunitat política. Aquesta Llei lo que fa és incrementar les infraccions i les multes, ja ho he dit, 600.000 euros de multes. Que és això? És totalment desproporcionat, i a damunt les sancions no mantenen un criteri com en altres casos, del patrimoni o de la persona que sancionen, és igual, si ets ric, si ets pobre, la multa va teva. Això és un càstig cada vegada més gran, cap a les classes baixes, cap a les classes mitges, que són les classe que s'estan mobilitzant en el carrer. Contra les que vosaltres voleu atacar i reprimir, a damunt és hiper preventiva, és que ja considera qualsevol persona que pugui estar en el carrer, com a potencial criminal, tothom és criminal, si no es demostra lo contrari. Jo crec que la Llei i la justícia és a l'inrevés, funciona a l'inrevés, i a demés lo que vol, ja li ho he dit, és per seguir la protesta pacífica, i els drets fonamentals democràtics, lo que voleu és imposar un estat policial, ja n'hi ha prou, no volem tornar 40 anys enrere, jo no hi vaig viure”

Sr. Gijón Carrasco (PP):

“Gràcies Sra. Truyol”

Sra. Truyol Caimari (MÉS):

“però no hi vull tornar a viure. Amem si aïllem ja l'autoritarisme del PP i no la violència d'algun manifestant, això si que és violència, l'autoritarisme del PP. Gràcies.”

Sr. Gijón Carrasco (PP):

“Gràcies Sra. Truyol Sra. Pulido.”

Sra. Pulido Roman (PSIB-PSOE):

“Gracias Sr. Gijón. Sr. Navarro, la Ley de 1992, la Ley Corcuera, que se hizo cuando había aquí un problema auténtico de terrorismo, ya fue contestada, los primeros los socialistas, que nos pareció una Ley especialmente severa, y que sobrepasaba quizás lo que un país ya democrático, debería regular en la materia de seguridad ciudadana. Por lo tanto, esta Ley que ahora se aprueba, lo que usted dice que lo deja como está, es que todo lo que regula ya está regulado, es que no necesitamos que ahora ustedes hiciesen una nueva Ley, si lo hacen es, yo creo que es hasta por miedo, porque están viendo que la situación se les está yendo de las manos, que cada vez va a haber más gente en la calle indignada, y creo que empiezan a preocuparse, porque realmente se les vaya de las manos una situación, provocada desde luego por la actuación del Gobierno del Sr. Rajoy, y más cercanamente del Sr. Bauzá. Y entonces han tenido que sacarse esta norma, la han vendido al principio, como una especie de guiño a la Policía, porque parecía que la Policía les pedía un poco más de protección, porque pensaban que los manifestantes iban contra ellos, pero luego realmente han rebajado las sanciones, que hacían referencia a los ataques a la Policía y sin embargo han dejado todo lo otro, todo el corpus ideológico que supone una Ley de orden público, que es la que han aprobado, que no hacía ninguna falta, que lo que refuerza es la idea que tienen ustedes, de como deber desenvolverse la vida democrática, que no es por supuesto a través de lo que opina la población, y en la que la única formalidad que les compete, es ejercer la mayoría absoluta que tienen en las urnas, pero que esa mayoría absoluta se acabará. Por lo tanto esta Ley, como toda la colección que llevan aprobada, pues será derogada por un Gobierno democrático, y se habrán acabado las excusas. Gracias.”

Sr. Navarro Garau (PP):

“Gràcies Sr. Gijón. Bé, això lo únic que me confirma, és que vostè no s’ha llegit la Llei, no s’ho ha llegit, deu haver llegit uns argumentaris pamfletistes d’aquests que no sé de on han sortit, perquè lo dels 600.000 euros, si agafa la Llei, jo li diré lo que li costaria a vostè anar a una manifestació, fora permís, 100 euros. No 600.000 euros, 600.000 euros són aplicacions molt extremes de casos que es poden donar, no és aquest, ni vostè. De totes formes, vostè me diu que es limita la possibilitat d’expressió i demés, m’agradaria sabre a qui se li limita, vostè vol fer una manifestació, simplement va a Delegació de Govern, demana el permís, se li concedeix, poden esser 350.000 persones, si hi caben, no hi cap problema. Això si, anem a fer-ho ben fet, anem a muntar unes regles, amb lo que poden fer i lo que no poden fer. Que queda ben escrit, vostè es manifesta, vostè crida, vostè insulta, vostè treu una pancarta, està dins el seu dret. Això si, no intenti agredir ni a una persona civil, ni a un Policia, per exemple. Ah! Però és que vostè m’està dient, m’està fent extrema, la sanció, la sanció greu s’aplica en aquesta gent, aposta dic que vostè no s’ha llegit la Llei, no s’ha llegit la Llei, perquè veuria clarament la definició d’anar a una manifestació i estar allà dedins fora permís, una falta lleu, que fins ara era delictu. Hem estat xerrant ara d’Europa, que si en Europa se había dicho que nos estamos pasando. Bien, en Alemania, pasarte de esta forma es un año y medio de cárcel, directamente, ni sanción ni leches, un año y medio. Francia, un año y medio y 9.000 euros. Dos países que teóricamente pues son repúblicas bananeras, comparados con nosotros. La verdad, les estadísticas aquestes del 80%, que resulta que, anirem en contra d’aquest 80%, que considera que no és important la seguretat, jo no estic totalment d’acord amb vostè, la gent considera que la seguretat ha d’esser principal. Que passa? Que fins ara no és necessari, però això no vol dir que no haguem de crear un marc, on s’hagi fet la feina. Simplement és això, la Llei, sabre lo que podem fer i on podem arriar. Però vamos, lo que vostè deia per exemple, sancionaran si graven la Policia, la Policia anirà fora plaques, això no sé de on s’ho ha tret, la placa de la Policia serveix per algo, inclús la nova reglamentació obligarà que tot Policia, dugui a l’esquena el seu número de CP, de codi policial, amb la nova Llei. Tot lo contrari, no Senyor, si hi ha una motxilla, pues en aquest Senyor se’l sancionarà perquè aquell Policia no està fent bé allò, però no me digui que això és una eina perquè la Policia pugui fer lo que li passi pels nassos, no ho puc acceptar. Insisteixo, lo que fa aquesta Llei és regular bé on es pot arribar, i al contrari de així com estava ara, que era, moltes sancions que havien d’esser penals, s’han convertit en sancions administratives. I el nivell de cops, si vostè vol, jo li deix una fotocòpia, més que res perquè se quedi més tranquil·la, perquè és molt petit, són 15 folis, a demés és un document oficial, és del Ministeri, no és res del PP. Gràcies.”

Es proposa la transaccional dictaminada favorablement per la Comissió de Serveis a la Ciutadania,

1. El Ple de l’Ajuntament de Palma insta al govern de l’estat a renunciar a la tramitació de la Llei de Seguretat Ciutadana i a recuperar el diàleg polític amb la resta de partits i amb la societat.

ES REBUTJA per 16 vots en contra (PP) i 11 a favor (PSIB-PSOE i MÉS).

Quan són les 16.31 h. el Sr. Batle es reincorpora a la reunió.

48. Proposició del Grup Municipal PSIB-PSOE relativa a l’empresa municipal EMAYA (844/2013).

Sr. Gijón Carrasco (PP):

“Passem ara al punt 48, proposició del Grup Municipal PSIB-PSOE, relativa a l’empresa municipal d’aigües. Sr. Alcover, quan vulgui.”

Sr. Alcover Ordinas (Independent PSIB-PSOE):

“Gràcies Sr. Gijón. Miri, ja duen dos anys i mig de govern, i Emaya ja, bé, moltes vegades hem vingut en aquest plenari, a fer propostes d’Emaya, lo que passa és que aquesta vegada ens torna, tornem a dur una proposició, que ja l’havíem feta al inici d’aquesta legislatura. Miri, vostès tenen 17 Regidors, té una majoria absoluta amplíssima, podríem dir així. Tenen una empresa pública, que els darrers 5 anys ha tingut beneficis milionaris any rere any, enguany en tornarà a tenir, 6 milions i mig, això està bé. I així i tot, han tingut dues amenaces de vaga, dues vagues de fam, assegurades davant el despatx del President, fins i tot una pedrada, record, en el, una condemnable sense dubte, pedrada, en el despatx del President, etcètera, etcètera, etcètera. Que vull dir amb això? Que qualche cosa va malament, qualche cosa va malament, se fan qualche cosa malament a l’empresa pública Emaya. Ja vaig començar al inici de la legislatura, quan en els mitjans de comunicació es va començar, contra tot pronòstic, baix el meu punt de vista, una campanya de desprestigi, contra els treballadors de l’empresa. Miri, una empresa de serveis, que està per fer net i recollir el fems de la ciutat, sense la implicació dels seus treballadors, malament anem. Tant és així, que avui en dia, Palma està bastant més bruta que fa dos anys i mig. A pesar de tenir beneficis milionaris, i basta mirar avui, avui sortia pels mitjans de comunicació, les fulles que no es recullen. Bé, hem vist en els mitjans de comunicació, quines són les dues preocupacions dels ciutadans, són els contenidors i els excrements dels cans. S’han alternat les rutes, de manera que no cada, no cada carrer es fa net cada dia, etcètera, etcètera, etcètera. Quin és el problema? El problema el va dir l’altre dia el Batle, i fins i tot vostè mateix, que va sortir en el diari dient que lo del torn de nit era innegociable. Sr. Garau, és un error, lo únic que és, és negociable. Si lo del torn de nit, lo únic que és, és negociable. És més, és una obligació negociar, és una obligació de l’empresa negociar. Vostès han plantejat, per exemple, i li poso damunt la taula, perquè vegi que intentem pensar qualche solució que sigui, diguem pro activa, i de vegades que sigui beneficiosa per la ciutat, i la pròpia empresa. Aquests 28 treballadors que ara hi ha el conflicte, de que no volen passar al dematí, i vostès les obliguen a passar el dematí. Vostès s’han plantejat si envers de passar-los al dematí seria més operatiu, i fins i tot eficient, passar la recollida, que es fa el dematí, el vespre, amb aquests 28 que ara no hauran de fer recollida de fems. És a dir, tot el reciclatge de cartó, envasos i demés, que es fa el dematí, amb les conseqüent molèsties en els ciutadans, podria. Me sent? Podria esser més operatiu i fins i tot eficient, aprofitar aquests 28 i fer aquesta recollida selectiva el vespre envers del dematí. Perquè el dematí, no, no, no, el vidre no, no he dit el vidre, no, he dit paper”

Sr. Gijón Carrasco (PP):

“Sra. Llobera”

Sr. Alcover Ordinas (Independent PSIB-PSOE):

“envasos de plàstic, no vidre, envasos de plàstic. I fins i tot”

Sr. Gijón Carrasco (PP):

“Sra. Llobera”

Sr. Alcover Ordinas (Independent PSIB-PSOE):

“si he dit vidre rectifico, el vidre era ben conscient que no volia dir que es fes el vespre, és un desbarat, no ho volia dir, el vidre ha d’esser el dematí, estam d’acord. Però la resta, que cada, que suposa una molèstia diària en el ciutadà. Això s’ha plantejat? Hi ha qualche estudi seriós, fet amb la col·laboració dels sindicats i també dels treballadors, de si és més eficient la recollida de dia o de vespre? Això s’ha fet? Jo sé que els dos propers anys, els dos propers anys, del torn de vespre, es jubilaran 20, 20 treballadors. A lo millor, no sé, antes de fer una vaga durant Nadal, a lo millor es tractaria de plantejar quin és el sistema que volem, i amem si ho podem demorar un parell de mesos, per veure amem si se comencen a jubilar, que enguany, l’any 2014, ja es comencen a jubilar part d’aquests 20. No és una qüestió econòmica, i miri que qui li està dient és la primera persona que va negociar i pactar amb els sindicats, la S19, que era la recollida, la neteja de vespre del polígon, passar-ho el dematí. No és que estigui absolutament en contra, però s’ha de negociar i s’ha d’acordar, perquè si no s’acorda, els

sindicats i els treballadors, estan en contra, i sense la implicació, el servei es ressent, i al final és un pitjor servei en el ciutadans.”

Sr. Gijón Carrasco (PP):

“Sr. Alcover ¿Ya?”

Sr. Alcover Ordinas (Independent PSIB-PSOE):

“Si, si, bé. Molt bé gràcies.”

Sr. Gijón Carrasco (PP):

“Gràcies. Sr. Garau.”

Sr. Garau Garau (PP):

“Bé Sr. Alcover, vostè sap que en aquests moments estem negociant en el Tamib, a veure amem si, vull dir, li faig a sabre que el Comitè d’empresa, el Comitè de vaga, vaja, ens ha presentat 12 punts, 12 més 1, dels quals avui dematí, pràcticament hem arribat a un acord en 10 d’ells, i tot i així, no som capaços de desconvocar la vaga. A veure amem si som capaços d’avançar això. Però hi ha una cosa molt destacable, d’aquests 12 punts, per primera vegada jo crec, en totes aquestes sèrie de convocatòries de vaga i desconvocatòries i comunicats, per primera vegada, ja no m’estan demanant, que cese el hostigamiento del Presidente hacia los trabajadores, llavors qualque cosa ja hem fet bé, perquè ara això ja no m’ho demanen, vol dir que, no en el Comitè de vaga, per tant, bé, per ventura vostè segueix considerant que jo estic hostigant en els treballadors i tal, però el mateix Comitè de vaga, ja no demana, vull dir, qualque cosa hem avançat. Jo vull dir, per fer via, no és un tema de, que no tinguem talant ni voluntat de diàleg, no, tot lo contrari, lo que passa és que lo que no podem és retardar més tot el pas de la gent que estigui de vespre, i que no faci falta, que passin de dia. Entre altres coses perquè la neteja de Palma, també ho necessita. Perquè? Perquè hi ha hagut aquestes, i està havent aquestes jubilacions, que en comptes de contractar gent de fora, pues aprofitem els excedents de la recollida nocturna. És vera que 28 persones deixaran de percebre el plus de nocturnitat, però seria deslleial amb els ciutadans que sabent que no fa falta, per mantenir una pau social, i perquè la meua vida fos més còmode i tal, pues no ho proposéssim, seria una deslleialtat cap als ciutadans, jo entenc que és complicat i entenc que per aquestes 28 persones, deixar de percebre un complement de nocturnitat important, pues és un problema, però jo crec que hem de mirar per bé general. No? I en fi, desitjar i esperar que el sentit comú s’imposi, i a demés jo tinc plena confiança amb els treballadors d’Emaya, i jo crec que la immensa majoria dels treballadors d’Emaya, entenen quina és la situació, i crec que no secundaran la vaga, però bé, això jo no estic dins, dins el cap de cada un d’ells, ni, i molt menys dins el cap dels membres del Comitè d’empresa, que tenen la facultat de convocar la vaga. En fi, nosaltres farem tot lo que podrem perquè no es convoqui, però en tot cas, donar el missatge de tranquil·litat, i en els Regidors, perquè jo crec que per lo que he xerrat amb els treballadors, no, no secundaran majoritàriament la vaga. Això és la meua impressió. No? Avançar-li que respecte a les proposicions, en el primer punt votarem que no, perquè crec que la redacció és una miqueta perversa, un poc tortissera. No? I parteix d’una premissa falsa. No? Perquè parteix de la premissa de que el President, desprestigia constantment en els treballadors d’Emaya, això és fals, i per tant no li podrem acceptar. Evidentment la segona, evidentment que la recolzarem. Gràcies.”

Sra. Truyol Caimari (MÉS):

“Senzillament perquè consti en acta, la preocupació que tenim des d’aquest grup també amb el conflicte laboral que hi ha dins Emaya, i que esperem que s’actui amb responsabilitat des de l’Equip de Govern i la Presidència, per arribar a un bon acord pels treballadors i pels servei d’aquesta ciutat.”

Sr. Alcover Ordinas (Independent PSIB-PSOE):

“Gràcies Sr. Batle. Miri Sr. Garau, la simple amenaça de vaga ja fa mal, i és la segona vegada que ens passa, per no asseure’ns abans amb els representants dels treballadors i arribar a acords, no, és exactament per això, és exactament per això. I miri, és que ni econòmicament, la improvisació en matèria de personal a l’empresa, arriba a tal extrem, que avui a tots els que han passat en el dematí, les han fet cap de sector. Han llegit la resolució firmada pel seu cap de personal? En els 12 que han passat, els han dit, manteniedo las funciones y responsabilidades inherentes a su categoría profesional de Jefe de sector. Imagini, n’han passat un, un cap de sector, i 11 que no eren. En aquests 11, han rebut això. És a dir, manteniedo de Jefe de sector. Per tant, fins i tot econòmicament, fins i tot econòmicament, no, això vostè sap”

Sr. Garau Garau (PP):

“Jo això no ho tinc, i si el Director de Recursos Humans ha comès un error”

Sr. Alcover Ordinas (Independent PSIB-PSOE):

“Jo li mostraré després, jo li mostraré després. Això, Sr. Garau això acabarà plet, això acabarà plet segurament, perquè aquells, els treballadors, veuen conculcats els seus drets. Per tant, i tenen dret a intentar fer lo que trobin. Jo li he fet una pregunta, ha fet un estudi de lo que suposaria, per comoditat també dels ciutadans, no només econòmicament, al cap i a la fi hem de recordar que enguany 6 milions de beneficis tindrà l’empresa, en això no ho de deixar de tenir, no ho hem de deixar de banda. Ha fet un estudi de lo que suposaria en comoditat pels ciutadans, que la recollida selectiva d’envasos, no vidre, envasos, plàstic i paper, i jardineria si vol, es fes els vespres en lloc del dematí, com passa ara? Perquè ara és un engorro per la ciutadania, perquè quan hi ha un camió d’aquests la gent s’ha d’aturar, hi ha embossos, etcètera, etcètera, molesten. Lògicament s’ha de fer, però molesten. Si se fes els vespres, evidentment la, la impressió que tindria la ciutadania, seria molt millor de l’empresa, molt millor. I a lo millor seria una manera de solucionar el tema. I tanmateix, si d’aquí a dos anys, se n’han de jubilar 20, només és esperar una mica, perquè es vagin jubilant, i si vol no les cobreixi, després no tindrà cap, però al manco mantindrà la pau social, econòmicament sortirà igual, i millorarà, i millorarà la impressió que la ciutadania té de l’empresa, i també dels seus treballadors, que falta els hi fa. I perdoni Sr. Garau, vostè negarà haver fet una campanya de desprestigi, però els titulars, els titulars dels diferents mitjans de comunicació, són bastant contundents, i crec que li desmenteixen, al manco crec que és la impressió generalitzada de tots els treballadors de l’empresa Emaya. Que no l’hagin reivindicat ara, les seves raons tindran, jo encara ara cada dia m’aixeco, llegint notícies en contra dels treballadors, d’Emaya. I això hauria d’aturar, perquè sense la implicació dels treballadors, Emaya no anirà bé, perquè no farà res. Gràcies.”

Sr. Garau Garau (PP):

“Bé molt ràpid, evidentment que els tenim fets aquests estudis, però basta que els demani a la seva companya, a la Sra. Sánchez, i que li demani a veure amem que diria relatiu en els renous, de fer les feines de vespre. És a dir, escolti, quan un camió de fems, dels que tenim ara, dels que tenim ara, ha de carregar un contenidor de qualsevol tipus, el seu motor diesel, es revoluciona i passa de 2.000 revolucions a 3.500, 4.000, això evidentment supera en molts de casos, els màxims que marca l’Ordenança. Llavors, un dels sistemes és passar-ho a de dia. Evidentment que les rutes s’han de programar, per veure amem, sobretot a determinats barris de la perifèria, de dia es pot fer sense cap problema, sense cap problema no, evidentment, anar darrera un camió d’Emaya, pues té la seva problemàtica, la seva dilació. Però evidentment, es respecta molt més el descans del personal. Evidentment gràcies en aquests 6 o 7 o 8 milions d’euros de beneficis, ens podem permetre invertir en infraestructura bàsica per la ciutat, i a demés també invertir en millors i més eficients mitjans, entre altres coses comencem a explorar les possibilitats, d’adquirir camions de càrrega, elèctrics, on la càrrega es farà amb molta més, amb molt més silenci, vaja, o menys renou. I bé, per altre part, dir-li que el dilatar ja el pas d’aquesta gent de vespre a dia, seria deslleial amb els ciutadans, i això jo no ho faré. Moltes gràcies.”

Sr. Batle (PP):

“Moltes gràcies idò. Passem a la votació. Punt 1 de la votació, vots a favor. No, ho tenim al revés. Jo és que ho tinc aquí, es dictamina favorablement per unanimitat el punt 1. Jo no, jo ho tinc així, insisteixo. Idò ho tenim al revés aquí, Secretaria, lo digo porque no vayamos a equivocarnos en la votación. En el punto 49. No, no, si no ho discuteixo, només dic que aquí hi ha un. Esteu segur? Andreu, és així? No, ah perdona, jo estaia en el.”

Sra. Secretaria:

“Es el 48. Tengo desfavorable. Sin votación separada”

Sr. Batle (PP):

“Es que no había puntos en el 48”

Sra. Secretaria:

“Salvo que se plantee ahora.”

Sr. Batle (PP):

“Però això ho has introduït ara no estava així. En Comissió”

Sra. Secretaria:

“No estaba previsto.”

Sr. Batle (PP):

“En Comissió no se va acordar així.”

Sra. Secretaria:

“Bueno, en cualquier caso, yo hago constar la votación separada. El segundo punto.”

Sr. Batle (PP):

“Votos a favor del primer punto...”

Es proposa, dictaminat desfavorablement per la Comissió de Comptes, Economia i Recursos Humans,

1.- El Ple de l'Ajuntament de Palma insta a l'equip de govern municipal a aturar la campanya de desprestigi en contra dels treballadors d'Emaya, iniciada pel president de l'empresa des del principi de la legislatura i a negociar amb els representants dels treballadors qualssevol modificació de les condicions laborals del treballadors de l'empresa tal i com obliga la llei.

2.- El Ple de l'Ajuntament de Palma insta a l'equip de govern municipal a negociar amb els representants dels treballadors d'Emaya fins que es trobi una solució a l'amenaça de vaga feta en el plenari de novembre.

Es fa votació separada,

El punt 1, es REBUTJA per 17 vots en contra i 11 a favor (PSIB-PSOE i MÉS).

El punt 2, S'APROVA per unanimitat.

50. Proposició del Grup Municipal MÉS relativa al desenvolupament del sistema tarifari integrat (842/2013).

Sr. Batle (PP):

“Pasamos al punto 50. Perdó, proposició del Grup MÉS, relativa al desenvolupament del sistema tarifari integrat. Don Toni, és vostè?”

Sr. Verger Martínez (MÉS):

“Si. Breument, simplement, demanar-nos com és possible que es pugui votar en contra d'aquesta moció. Es tracta d'aplicar el Pla director sectorial de transports, és una qüestió normativa, que obliga a la integració tarifària. Es tracta de que els ciutadans, amb un sol títol de transport, puguin recórrer tota la illa en transport públic, amb un sol títol, és lo que demanem amb aquesta moció, que és lo que també està en el Pla director sectorial. Són beneficis pels usuaris, que tenen transbordaments gratuïts, d'un mitjà a un altre, del tren al bus EMT, des del bus interurbà al EMT, del EMT al metro, amb transbordaments gratuïts, com es té a la immensa majoria de sistemes de transport, de la immensa majoria de ciutats de l'Estat, sobretot allà on hi ha sistemes integrats tarifats, que tot funciona així. Aquí no, aquí no, perquè falta la integració de la EMT dins el sistema global de la xarxa de transport públic de l'illa. Una qüestió que s'ha de poder resoldre. El Sr. Vallejo en Comissió de fet var reconèixer que estava d'acord, inclús va estar, va dir que li agradaria votar que sí, però que el Govern pareixia que no estava disposat a assumir la possible compensació que li pertocaria a la EMT. Jo li discutiria una miqueta la xifra, jo li demanaria que la revisés aquestes xifres, per veure si així podem canviar de posicionament. Jo crec que és molt exagerat dir les xifres que va donar de transbordaments. En el temps en que jo vaig fer feina amb aquest tema, no estàvem parlant d'aquest nombre de transbordaments, va parlar de dos milions de transbordaments entre sistema de Govern i sistema de la EMT. No és tan elevat aquest nombre de transbordaments, jo l'instaria a revisar això. També l'instaria a revisar el preu de compensació del Govern cap a la EMT, per aquests transbordaments gratuïts, un euro, no tindria perquè esser un euro, és un preu polític, no és un preu de cost això. Per tant, a lo millor la EMT també s'hauria de conformar amb una compensació, no tan elevada com la que vostè va dir, de dos milions. I simplement, per favor, no sé, negociïn amb el Govern aquest tema, facin un esforç de negociar i d'acordar, el benefici pels usuaris de transport públic és molt gran, el benefici per tot el sistema de transport públic, és molt evident. La capacitat de potenciar el transport públic, que té aquesta integració tarifària, és molt evident. I jo crec que ja ha arribat l'hora, com passa a Madrid, com passa a Barcelona, com passa a moltes altres ciutats de l'Estat espanyol, que els ciutadans amb un sol títol, puguin circular per tota la xarxa, i no hagin de tenir com en el cas de Palma, hagin de tenir la targeta de la EMT, hagin de tenir la targeta del Govern. Jo les quanties no crec que siguin tan elevades com les que es varen manifestar en Comissió. Jo crec que com a molt, es podria parlar d'una compensació del Govern en favor de la EMT d'un milió. En qualsevol cas estam parlant d'una compensació del Govern en favor de la EMT, no sé quin inconvenient hi ha en que l'Ajuntament de Palma avui voti a favor d'això, i tinguem una capacitat de negociar amb el Govern, aconseguir aquesta fita que la veritat penso que ha arribat el moment d'aconseguir-la, ara que el pressupost de les diferents administracions, estan una mica més alleugerits, després de les operacions de pagament de proveïdors. Per tant, simplement instar-li en això, a un esforç de negociació, d'acordar, perquè el benefici pels ciutadans, pels usuaris de transport públic, seria enorme. I la capacitat que té de potenciar el transport públic és molt gran. Per favor, facin una miqueta de feina amb això, i que arribi a bon port aquesta proposta. No sé, no té explicació que avui votin en contra un altre vegada. Gràcies.”

Sr. Vallejo Gomila (PP):

“Si. Muchas gracias Sr. Alcalde. Un petit comentari Sr. Noguera, de buen rollo que diuen, jo no critico Esporles, critico el Batle d’Esporles, critico el Batle d’Esporles, per la política de mobilitat que fa. Vostè diu, és que aporten una quantitat per cooperació internacional, si, però a mobilitat zero, si vol li diem en el Sr. Martínez, llevem la subvenció de la EMT, i fem un 0,7 de cooperació, estarà encantat, farà una festa el Sr. Martínez. Només un petit comentari. Sr. Verger, estic totalment d’acord amb la proposta, totalment d’acord, i jo li vaig dir en Comissió, afegim, siempre que haya disponibilidad presupuestaria, només li demano això. Si vostè és capaç de ficar aquesta frase dins la proposta, jo li vot a favor, cap problema ni un. Ara, vostè la proposta textualment. On la tinc? Posa, i dur a terme la integració tarifària. Escolti, jo no me puc comprometre amb això, vostè l’any 2008 va començar a fer feina, i 3 anys després, 3 anys després, que no són 3 dies, que són 3 anys, no havia firmat res, no havia fet absolutament res. Perquè? Perquè pel Govern balear, i vostè era representant del Govern balear, sabia que eren 2 milions d’euros, i sabia a demés que l’aplicació informàtica, eren altres 800.000 euros més. Per això vostè no ho va firmar. Que el 2008 la Sra. Calvo i el Sr. Vicenç, ja varen fer un. Sap qui és l’únic que va fer feina? El Sr. Hila. L’únic, perquè va dur al Consell d’administració, l’adaptació informàtica, es va aprovar en el Consell d’administració, ja ho tenim adjudicat a Indra, i en el moment que arribem a un acord amb el Govern, que ens donin el sus, pues ho farem. El Sr. Hila va fer una feina, va fer algo, és que vostè no va fer res, a jo me sap molt de greu. Miri, nosaltres des del primer dia hem fet feina amb això, amb el Sr. Salvador, l’actual Director General de transports. Me consta que el Conseller i el President estan molt, molt interessats i molt preocupats de que això es faci. Ens queda un any i mig encara de legislatura. Nosaltres no dubti que continuarem treballant, però li torn a dir, no és un tema de voluntat, ni és un tema d’informàtic, ja ho tenim aprovat, és un tema de doblers. Revisarem les xifres, clar que si, revisarem les xifres, i jo crec, espero i desitjo que arribarem a un acord amb el Govern, però jo estic aquí per defensar els interessos de la EMT i dels palmesans, i nosaltres volem una compensació justa. Fins que jo no trobi que aquesta compensació, fins que jo no la tingui garantida pels ciutadans de Palma, nosaltres no ho firmarem. Gràcies.”

Sr. Hila Vargas (PSIB-PSOE):

“Moltes gràcies. Bueno, pues, yo lo único que pido es que, mire, se lo dije en Comisión, cuando va bien, el Govern no le va bien, y cuando va mal al Govern no le va bien. Conclusión, a los ciudadanos nunca les va bien, es un tema importante, le dije en Comisión, por ejemplo, es una de las únicas formas de darle algo de sentido a esa barbaridad del metro, una de las pocas que es integrarlo en la red de la EMT. Si no somos capaces de esto, la verdad. Los ciudadanos llevan años esperando una tarjeta integrada, yo, usted lo ha dicho, yo en el tiempo que estuve en la EMT, bien que me puse a la faena y hice todo lo que estaba en manos de la EMT, se hizo todo, todo. Entonces, vaya al Govern y exija, en nombre no de usted o del Sr. Isern, de los ciudadanos de Palma, que queremos una tarjeta integrada, ya, sin excusas. Pongámonos a trabajar, las excusas se superan, si se sabe trabajar, sino te quedas en las excusas, dígalas eso. Muchas gracias.”

Sr. Verger Martínez (MÉS):

“Si. Sr. Vallejo, ni són 2 milions d’euros, això podria esser amb un milió d’euros. Evidentment lo que no li puc acceptar és que 3 anys sense fer res, això evidentment si vol ens remuntem a l’època en que el PP governant tant a l’Ajuntament com al Govern, va posar en marxa dues targetes de transport, absolutament incompatibles entre elles, a la mateixa legislatura. Si vol ens remuntem en això, això a l’anterior legislatura, evidentment es va intentar remeiar, amb molt d’esforç, perquè els sistemes eren prou incompatibles. I a demés s’havia de posar en marxa el del Govern, amb moltíssims de problemes, perquè, bé, evidentment no m’estendré en explicacions, però evidentment me podria estendré, me podria estendré. Aquest camí no crec que li convingui, és un camí també molt desgraciat aquell de, també ens ve de l’època Matas, de Cirer, Cabrer, bé, tota una sèrie de gent, que jo crec que a la ciutadania li ha quedat clar en que va consistir la seva gestió. Per tant, a l’anterior legislatura, en això es va posar remei. Les aplicacions, adaptacions tècniques, estan fetes. Hi ha la possibilitat real de posar en marxa aquest sistema. Bé, estan fetes, està tot a nivell de programari, a nivell de tal, està tot estructurat, se va fer feina durant molts de mesos, perquè això pogués esser possible. Simplement fa falta 170.000 euros, per fer l’adaptació tecnològica, i després evidentment arribar a un acord de

compensació entre Govern i EMT. Estem parlant d'uns beneficis pels usuaris, per molts usuaris de transport públic, enormes. De poder transbordar de tren a EMT, de poder arribar a Son Espases, quan arribes d'Inca amb el tren, amb transbordament gratuït. De, en definitiva, amb un sol títol, poder anar per tota la illa, amb un sol títol de transport, poder circular per tota la illa. No haver de tenir dues targetes, i haver de pagar doble. És un sistema equivalent a qualsevol que tenen altres ciutats. Facem-ho i sobretot aquesta votació, vostè me diu disponibilitat pressupostària, disponibilitat pressupostària és la del Govern. Aquí es tracta de que des de l'Ajuntament, si vostè està tan convençut de que la iniciativa és positiva, votem a favor d'això. I evidentment a partir d'aquí, negociem amb el Govern amb una posició de força, de que tenim un acord dels tres grups polítics de l'Ajuntament, que estam d'acord en fer això, que és lo que diu la moció, i a partir d'aquí s'ha de dur a terme, i negociem en posició de força amb el Govern. Evidentment amb un acord just per la EMT, i pel Govern, és que es tracta de negociar i acordar-ho. I els beneficis per la gent i pels usuaris són enormes. Jo no sé quin problema i quin inconvenient hi ha en votar a favor aquesta moció. Quin inconvenient poden tenir? En qualsevol cas, l'esforç pressupostari, la compensació, això està clar, hauria d'esser del Govern. Jo crec que com a molt un milió d'euros, però bé, pues com Ajuntament, anem a negociar això, però assumint que s'ha d'arribar a bon port amb això. Perquè amb aquest milió d'euros, els beneficis per molta gent que necessita el transport públic, que depèn del transport públic per la seva mobilitat, són enormes. Abaratim els costos de transport i de mobilitat, a molta de gent que ho necessita, perquè també ho està passant malament. Aquest milió d'euros, no podia estar millor invertit, que en aquesta qüestió. Està molt ben invertit, i és en favor de la gent a demés. Per tant, per favor, facem l'esforç. Gràcies."

Sr. Vallejo Gomila (PP):

"Si. Moltes gràcies Sr. Batle. Jo no me vull remuntar a res Sr. Verger, ni vull polemitzar perquè és un tema que estam d'acord, jo com que estic d'acord amb vostè, seria absurd que ara ens barallessim per un tema que estam d'acord. Lo únic que li he dit és que jo no li puc votar la proposta, així com està redactada, perquè me compromet a dur a terme la integració tarifària, una integració que ja li dic que vostè va estar 3 anys fent feina, jo no sé exactament lo que va fer, perquè jo no hi era, ni formava part del Govern, ni de l'Ajuntament, ni de l'oposició ni de res. No sé lo que va fer, però se que va fer feina, m'imagino que va fer feina, i en 3 anys no ho va aconseguir, i vostè ara me demana que en 17 mesos jo ho tanqui. Escolti, jo si vol, si vol redactar, si vol que la deixem damunt la taula, i vol redactar això de negociar con el Govern y proceder en el mayor, en el más breve espacio posible. Jo estic d'acord, si és que estic d'acord amb la proposta, amb la redacció no estic d'acord. Jo, el Sr. Hila ha dit, vaja al Govern y exija. Pues desde aquí mi compromiso, iré al Govern y exigiré, pero es el Govern el que me ha de dar, si yo, es decir, pero yo no me puedo comprometer a cerrar una integración tarifaria, quan són els altres que m'han de compensar a jo. La EMT aporta 40 milions d'usuaris, i el Govern aporta 8. Si és aquest és el problema, que el hermano mayor aporta 8 y el hermano pequeño aporta 40. I qui és el que posa els doblers? El Govern. I és el problema que es va trobar vostè Sr. Verger, si vostè ho sap, vostè ho sap, jo així com està redactat no puc votar a favor, si vostè vol canviar la redacció o la vol deixar damunt la taula, jo encantat de la vida, perquè el fi, amb l'objectiu estam d'acord. Gràcies."

Sr. Batle (PP):

"Intentem transaccionar?"

Sr. Verger Martínez (MÉS):

"La deixem damunt la taula, a veure amem si aconseguim."

Sr. Batle (PP):

"Moltes gràcies. Idò molt amable Don Toni."

Es proposa, dictaminat desfavorablement per la Comissió de Comptes, Economia i Recursos Humans,

Ple de l'Ajuntament de Palma insta a la regidoria de Mobilitat a desenvolupar el Conveni entre Govern i Ajuntament de 28 de març de 2011 i dur a terme el procés d'integració tarifària entre l'EMT i el CTM, complint així les directrius del PDST i fent possible que els usuaris se puguin desplaçar per tota la xarxa del sistema de transport públic de Mallorca amb una única targeta de transports.

QUEDA SOBRE LA TAULA.

54. Sol·licitud de compareixença del regidor d'Urbanisme per tal d'explicar la modificació puntual del PGOU que promou l'actual equip de Govern i que premetrà el desenvolupament de cinc noves urbanitzacions de sòl residencial i per donar compte dels informes, estudis i autoritzacions que han permès iniciar les obres d'urbanització de la zona humida de Ses Fontanelles (871/2013)

Sr. Batle (PP):

“Anem a continuar, han acabat els punts, compareixença, sol·licitud de compareixença del Regidor d'Urbanisme.”

Sr. Valls Flores (PP):

“La da por reproducida”

Sr. Batle (PP):

“¿Te vas? No sabía si había un parto urgente, no era, por esto le preguntaba, no és un part, és un altre. Molt bé.”

Sra. Garvi Blazquez (Independent PSIB-PSOE):

“Pero se queda ¿no? Ordeno y mando. Bé la compareixença la varem demanar en relació a les darreres informacions que havien sortit en els mitjans de comunicació. Una relativa a modificacions que estan fent des de la Gerència d'Urbanisme, respecte a noves urbanitzacions, que poden dur com a conseqüència la realització de creixement residencial a Palma. I després també perquè durant aquests dies, s'ha produït la novetat del inici de les obres d'urbanització del Centre comercial de Ses Fontanelles. I en relació en aquests dos temes, volíem sobretot tenir informació, lo més clara possible, i que quedés constància en l'acta del Ple.”

Sr. Valls Flores (PP):

“Si. Moltes gràcies Sr. Batle. Idò passo a contestar seguidament, Ses Fontanelles, el 20 de desembre de 2006, se donà favorable el informe técnico de aprobación del proyecto, por parte del Jefe de servicio técnico, del control de urbanizaciones y infraestructuras. Aprobación definitiva del proyecto de urbanización de Ses Fontanelles, suelo urbano programado 7901, por Junta de Gobierno del Ayuntamiento de Palma, sesión 30 del 5 de 2007. A continuación, el Consejo de Gobierno aprobó, el 13 de julio, ya en 2012, el Decreto de Ley de medidas urgentes para la Playa de Palma, con el objetivo de impulsar con carácter de urgencia, la actividad económica, la desestacionalización de la oferta turística, el fomento de la calidad y la mejora general de la Playa de Palma. Se deroga el apartado del artículo 4

del Decreto Ley 1/2007, por lo que se levanta la suspensión que afectó al ámbito de Ses Fontanelles, recogiendo entonces la obligatoriedad del Plan de Vigilancia y control ambiental, para las actuaciones que se lleven a cabo en el sector urbanizable programado, sub 6901 de Ses Fontanelles del PGOU de Palma. Con el objetivo todo ello, de garantizar la recuperación, la preservación y el mantenimiento, de los valores ambientales de la zona húmeda, de dicha área. El 22 de noviembre del 12, la Comisión balear de medio ambiente, emite informe favorable al Plan de vigilancia ambiental, de las obras de urbanización del sub 7901, exigiendo entonces la obligatoriedad del Plan de vigilancia y control ambiental, para las actuaciones que se lleven a cabo en el sector urbanizable sub 7901 de Ses Fontanelles del PGOU de Palma. En fecha 3 de diciembre del 12, el servicio de control de urbanizaciones e infraestructuras, de la Gerencia de Urbanismo, emitió informe favorable a los trabajos previos, para poder autorizar posteriormente, el inicio de las obras de urbanización, con las condiciones de, delimitación y vallado de las zonas de limonium barcelou, barceloi y tamareis, una vez vallado, se realizó visita por los técnicos de la administración, para el replanteo de los trabajos previos, que consisten como ustedes ya saben por otras comparecencias, en estudio geotécnico complementario, control piezométrico, catas para la realización del proyecto de gestión de residuos, y estudio de inundabilidad. Estos trabajos previos, fueron coordinados como era preceptivo, por parte de la Comisión balear, por el auditor medio ambiental designado el Sr. Pomar. En estos trabajos se han obtenido informes preceptivos favorables, que son, informe favorable del Servicio de aguas superficiales, de la Dirección General de Recursos Hídricos, de la Conselleria de Medio Ambient, del 1 del 7 del 13. Informe favorable del Servicio de residuos, de la Dirección General del Medio Ambiente natural, educación ambiental y cambio climático, de la Conselleria de Medio Ambient, de 15 del 7 del 13. Informe favorable del Servicio de estudios y planificación de la Dirección General de recursos hídricos, de la Conselleria de Medio Ambient, 17 del 7 del 13. Informe favorable del Servicio de protección de especies, de la Dirección General de Medio natural, educación ambiental y cambio climático, de la Conselleria de Medio Ambient, de 12 de septiembre del 13, el 13 de septiembre del 13, el 30 de septiembre del 13, se emite informe favorable, de inicio de las obras del Servicio técnico del control de urbanizaciones, del Ayuntamiento de Palma. Por tanto, es por lo que el 11 de diciembre del 2013, se realiza el inicio de las obras de urbanización, en base a aquella licencia de actividades, que permitió el levantamiento de la prohibición, por decisión del Govern. Como ustedes saben, todavía no existe licencia de obras de construcción, y estamos, pero si existe licencia de actividades, lo que da la posibilidad de llevar a cabo las obras de urbanización. Esto en lo que hace referencia a uno de los temas de la comparecencia, que es el de Ses Fontanelles. Y luego, me solicitan que expliquemos muy sucintamente, la modificación puntual de planeamiento, que hace referencia a la adaptación del Plan General al Territorial, en relación a las hectáreas de crecimiento. Desde el inicio de la legislatura, tenemos sobre la mesa de la Gerencia, el expediente de adaptación del PGOU al PTEI, paralizado por la Comisión balear de Medio Ambiente. Vimos que el resultado del mismo, es que se debía resolver el exceso de hectáreas de crecimiento, en realidad 76 áreas de exceso, en relación al crecimiento, degollado por la aprobación del Plan Territorial en 2004 y por las posteriores modificaciones de 2008 y 2011. Ustedes saben que en las DOT, dieron la posibilidad de crecer hasta un 10%, teniendo como cómputo de base, el suelo, el cómputo de suelo urbano, sumando aquellos suelos urbanizables que tuvieran un Plan parcial aprobado, pero que la aprobación del Plan Territorial en 2004, y las sucesivas modificaciones, lo llegaron a dejar en el 0,1. Después de 6 meses de la tramitación de AESA y gracias a la Ley 7/12 de medidas urgentes, en relación a urbanismo, permiten realizar modificaciones puntuales de planeamiento, y por tanto la procedemos a realizar, en los términos en que he comentado. Hemos remitido en estos momentos, a la Comisión balear de planeamiento, para que haga, realice el informe ambiental previo preceptivo en este sentido, y hemos decidido adelantar, mediante modificación puntual, lo que en su día será misión o era misión del proceso de revisión del Plan General, para que se adaptase el suelo de crecimiento residencial a los límites del PTEI. Quiero añadir así, que se ha tenido en cuenta también otra norma que ha entrado en vigor en esta legislatura, como son el Decreto Ley 8/12, de medidas urgentes de la Playa de Palma, y también la Ley 8/12, Ley del Turismo, que elimina el cómputo de crecimiento en la Playa de Palma. Usted sabe que la Playa de Palma, por las divisiones del PTEI, porque dividía el suelo no vinculado con el suelo de las ARTS, 24 ARTS estaban en la Playa de Palma, por tanto dejará de poderse realizar ese crecimiento, porque aunque se realizara no va a computar. Las modificaciones puntuales, la modificación puntual que nosotros llevamos a término en este momento, consistirá en la eliminación de hectáreas de crecimiento, pero, lo que para mi es más

importante, en este momento sin desclasificar ningún suelo, pero sin recalificar ningún suelo de aquellos porque estaban previstos en el Plan General del 98. Por tanto, se elimina del uso, el uso turístico, dentro del uso terciario, de una serie de urbanizables, como son 9 suelos industriales, que paso a reseñar, que son: Son Rossinyol, Son Pardo, Son Morro, Son Oms, Son Ximelis, Can Fontet, Cas Pastors, Son Castelló Sur i Ses Calafates, quiero decir que en el caso de Ses Calafates, se ha llegado a esta conclusión, y se ha incluido también, eliminando el uso turístico, porque AESA no permitía, por seguridad aérea, ninguna construcción en términos de residencial, por tanto tampoco lo permitiría en turístico, y en Can Fontet, se quedan 15 hectáreas, que son exclusivamente de residencial, de las 42 que tiene el ámbito. Por tanto, muy sucintamente, la cuenta de hectáreas de crecimiento, el PGOU del 98, permitía 430 hectáreas, las DOT lo elevaron al 10%, que he hablado, a 470. El PTEI de 2004 lo baja al 6,85%, es decir, 322 hectáreas de crecimiento, y el PTEI en modificación del 11, lo rebaja a 211 hectáreas de crecimiento el 5,01. Hoy en 2013, y sin haber podido dar nuevo trámite a ningún suelo de régimen general, por competencias de planeamiento, por no estar el Plan General adaptado al Plan Territorial, nos encontramos con esa realidad que ha dicho al principio, un rebase de 75,44 hectáreas de crecimiento, y se trata de eliminarlas mediante lo que he hablado, en relación a eliminar el uso turístico del terciario del nuevo urbanizable, de tal manera que de esta manera, quedaremos adaptados al Plan Territorial. Muchas gracias.”

Sr. Verger Martínez (MÉS):

“Bé. Començaré pel final, pel tema de l’augment de creixement, no ho sé, el Sr. Valls s’ha estès molt en explicacions, ha donat dades, que evidentment les agraiïm, però en el final jo no sé si la gent i el conjunt del consistori, ha entès de que tractava aquí, perquè clar, evidentment, dins una terminologia tècnica, es poden amagar moltes coses. Resulta que el Pla, simple i llanament, el Pla Territorial, havia posat un límit de creixement a Palma, se rebassava en 79% dins la terminologia del Sr. Valls, i ara el Sr. Valls ha trobat la manera, l’Ajuntament de Palma ha trobat la manera de sortejar aquest límit que posava el Pla Territorial. Simplement eliminant usos turístics dels polígons. És una manera, òbviament el Sr. Valls no se n’ha amagat, des del principi de la legislatura ha dit que Palma havia de créixer, havia de seguir creixent, que no bastava la quantitat de promocions que estan abandonades, la quantitat de pisos buits, fins a 20, 30.000 pisos buits que hi ha a Palma, això no basta. No basta la quantitat de promocions que estan inacabades, hem de seguir creixent, estam tancats dins aquesta òptica de que Palma ha de seguir creixent, i fins que no ha trobat la solució, no ha aturat. I ara l’ha trobada. Jo és que, crec que hem de xerrar clar. Escolti, evidentment això en el Pla General ja estava previst, però el Pla Territorial, aquells anys del boom, evidentment Palma va créixer molt, i el Pla Territorial, dins aquella normativa havia posat el tope en el Pla General de Palma, perquè el creixement va esser molt important en aquells 2000, final dels 90, 2000. I ara s’ha trobat la manera de desenvolupar de vers 90 hectàrees més, segons pareix. Bé, escoltin, la veritat nosaltres no compartim aquest plantejament, per nosaltres la veritat lo prioritari és posar en circulació, posar en ... els 20.000 habitatges que estan buits a Palma, i hi ha maneres de fer-ho, i a altres bandes de l’Estat espanyol, s’aconsegueix fer, s’aconsegueix fer. Aquí no, aquí seguim dins aquesta òptica que hi ha d’haver, ha de seguir la construcció, ha d’haver més promocions, i fins que no hem trobat la manera no hem aturat, pues escolti, en el final el Consell Insular no li ha acceptat rebaixar el límit. Nosaltres hem trobat la manera expressant aquests usos turístics. No compartim aquest plantejament, ens pareix una mala notícia. Aquesta òptica de que Palma ha de seguir creixent, ocupant cada vegada més sòl, actualment de morfologia rural, ens pareix una òptica completament equivocada. Palma si de cas ha de construir algo, ha d’esser ja dins la trama urbana, i si de cas s’ha de fer algo com a prioritari, és treure en el mercat de lloguer, tot una sèrie de pisos que estan buits, lloguers socials, lloguers normals, però la missió té eines per això fer-ho valer, i no les està empleant així com tocaria. Per tant, estam dins una òptica completament equivocada, rebutgem completament aquesta modificació del PGOU, que permetrà seguir dins aquesta senda de créixer, créixer i créixer, i d’ocupar cada vegada més sòl, més sòl, i seguir creixent. Ses Fontanelles, fa bé el Sr. Valls de començar pel 2006, quan s’aprova la urbanització, això ens retrotreu evidentment a un temps determinat, un temps que l’urbanisme de Palma estaven gestionats per determinada persona, que per cert ha acabat a la presó per corrupció. Ens retrotreu també a un temps en que es traficava amb els terrenys, com en el cas de Ses Fontanelles. Estam parlant d’uns temps la veritat molt foscos, i evidentment Ses Fontanelles està ubicada exactament aquí, tràfic

de terrenys, corrupció, Sr. Rodrigo de Santos, Sr. Miquel Ramis. Estam parlant d'una obra, d'una obra impossible, estam parlant d'urbanitzar, d'urbanitzar un aigua moll, una zona humida. Resulta que la urbanitzarem. És una obra d'enginyeria complicadíssima, d'una envergadura manifesta, i efectivament dins aquesta herència del 2006, ara evidentment aquest Govern, a nivell de Govern i a nivell d'Ajuntament, s'han desfet en tràmits, per aconseguir des obstaculitzar, els obstacles que havia posat l'anterior legislatura a desenvolupar aquest àmbit. Vostès evidentment han fet tot l'esforç possible per a tornar a posar en marxa la urbanització Ses Fontanelles, efectivament ho estan aconseguint, per ara ho estan aconseguint a nivell administratiu, després també de desplegar molts d'esforços, un altre pèssima notícia, perdem un espai natural a la Platja de Palma, un espai que podia oferir una alternativa en aquests turistes que ens visiten, un entorn natural, hi ha molts d'ocells, turisme ornitològic per exemple, la gent està cansada de ciment. Tenim la gent concentrada dins hotels, cada vegada més alts també, per les normatives del Partit Popular, que van creixent en alçades els hotels, els pocs espais que tenim buits, els ocupem amb més urbanitzacions, amb un altre centre comercial, d'això estam parlant a Ses Fontanelles. Una notícia pèssima aquest desenvolupament, vostès han fet tots els esforços per aconseguir desembossar Ses Fontanelles. Escolti, evidentment ens tornem a situar dins aquest 2006, tots sabem de on ve Ses Fontanelles, o com a mínim jo crec que tots ho hauríem de saber, i un altre pèssima notícia per l'urbanisme i pel territori d'aquesta ciutat. Per tant, a partir d'aquí, evidentment, rebiuig total, i seguirem insistint i posant tots els obstacles possibles, per aturar aquesta aberració de Ses Fontanelles. Gràcies.”

Sra. Garvi Blazquez (Independent PSIB-PSOE):

“Gracias Sr. Alcalde. Yo creo que del contenido también de la comparecencia, y de lo que pretendíamos, es como poner de manifiesto que nada tiene que ver lo que dicen con lo que luego hacen, y al final es una política de hechos consumados. Yo me leí aquello de que ha subido la luz un 11%, y hace 3 días decían que no iba a subir la luz. Pues es un poco lo mismo. Recurre en la comparecencia, o en la intervención anterior, a los ejes estratégicos de la revisión del Plan General, un Plan General que va retrasadísimo, donde durante 3 años no se ha hecho nada lo suficientemente consistente y sólido, como para que sepamos a dónde vamos. No han planificado, no tenemos un modelo, no hay un modelo, no sabemos que va a pasar con Palma. Y yo creo que ya va siendo hora de que lo sepamos. Y se va actuando mucho a salto de mata. Estos dos temas, cuando estamos en pleno proceso de revisión de Plan General, y evidentemente tenemos concepciones diferentes, pero que parecía por lo menos de aquella filosofía que ustedes plasmaban, de que Palma iba a apostar claramente por un proceso de rehabilitación, por tramas urbanas, por las Low City, ¿se acuerda usted de las Low City? Pues váyase a los vecinos de la Indioteria, y la bomba que se llama así, la bomba, uno de los polígonos que están afectados, en una de las zonas rurales de mayor riqueza social le diría, de esa zona, les diga que allí se va a poder desarrollar un residencial, con el que están o contra el que están luchando desde hace muchos años, y que presumían de haber conseguido preservarlo. Eso es en definitiva, las cuentas de las hectáreas, que luego tenemos que bajar al territorio, y irnos a ver a los vecinos, y decirles, lo que hace 6 o 7 años parecía que se había salvado, lo que con un Plan Territorial, aprobado por unanimidad en el 2010, pues lo volvemos a volatilizar, eso es así, eso es así Sr. Valls. Y eso es así, porque supongo que necesitan aquello de, la actividad económica, el cortoplacismo, y nos falta el mapa general. A mi me gustaría ver esas 11 urbanizaciones donde van a meter, o esos suelos urbanizables donde van a meter el residencial, que nos vayamos de la mano, nosotros con ustedes al territorio, y vayamos a la Indioteria a decirle que la bomba ya es un bombazo, que allí se va a hacer, efectivamente, un residencial, encima de los huertos de la gente. El tema de Ses Fontanelles, yo creo que es un tema como muy recurrente, y efectivamente, posiblemente cosas que heredan y que le vienen de la mano. Siempre hemos pedido lo mismo desde el Grupo Socialista, siempre, es decir, que sentido tiene que se les llene la boca, de apostar por la reconversión de la Playa de Palma, que se venda que busquemos un turismo de calidad, que vamos a dedicarnos a bueno pues eso, a reconvertir una zona madura, que está legislando el Parlamento, que están ustedes haciendo acciones, y al final Playa de Palma se queda, con las camas balinesas, con que vamos a redecorar los balnearios, y con que sigue habiendo mucha degradación en la zona. Y a eso, le metemos Ses Fontanelles, pero eso sí, en la revisión del Plan General ponemos que apostamos por el pequeño y mediano comercio, que apostamos por la

reconversión, que apostamos por un trabajo serio y sólido. Y es entonces cuando ustedes, bajo mi modesto punto de vista, pierden toda la credibilidad. Gracias.”

Sr. Valls Flores (PP):

“Si. Para terminar, Sr. Verger, telegràficament, nosaltres no hem possibilitat Ses Fontanelles, és una, dins l'àmbit legal del Govern, i nosaltres no podríem donar una llicència que s'ha de donar, s'ha informar. I si és favorable des del punt de vista tècnic s'ha de donar, i sinó no es pot donar. Llavors, aquí nosaltres no hem actuat més que com administració reglada. Això és un acte reglat, i s'ha de donar. Per tant, no podem entrar en més disquisicions. Lo mateix dic Sr. Garvi, en referencia a Ses Fontanelles, en relación a las hectáreas de crecimiento residencial. Claro, lo que no pot esser Sr. Verger, és aquest despreci en el Pla Territorial quan convé, i l'aprecio al Pla Territorial, quan convé. És a dir, no pot esser les dues coses a la vegada. És a dir, o si el Pla Territorial, o no el Pla Territorial. Per tant, no el Pla Territorial? Perquè és lo que vostè està dient. Escolti, no s'adaptin. Sra. Garvi, ¿usted no realizó un expediente de adaptación del Plan General al Plan Territorial? Estaba ya aprobado ya inicialmente. ¿No ponía exactamente esto? Claro.”

Sra. Garvi Blazquez (Independent PSIB-PSOE):

“Fue la Sra. Bosch, míreselo que no, la que lo dejó aprobada fue ella”

Sr. Valls Flores (PP):

“Oiga, ¿Qué quiere decir que en 4 años no hicieron absolutamente nada para la adaptación al Plan Territorial? ¿Absolutamente nada? No, yo lo digo porque si quiere, bueno pero no vamos a discutir. Mire, yo creo que esto no es más que una regularización normativa, que hace falta, que no se ha entrado en ningún ejercicio discrecional, en el sentido de que no se ha recalificado ningún suelo, no se ha desclasificado ningún suelo, y si luego halla necesario ese suelo, que usted habla de esa bomba i tot això, si en 20 años no se han desarrollado, difícilmente en un momento donde no hay financiación para suelo en las entidades de crédito, pues ahora se va a prestar para hacer ese tipo de desarrollos. Yo consideraba que era, y consideramos desde el Equipo de Gobierno, que es racional, desde el punto de vista jurídico y también urbanístico, hacer esta adaptación, que yo creo que ustedes, sinceramente hubieran hecho, si hubieran podido hacer modificaciones puntuales de planeamiento, que no podían hacer por no estar adaptados al Plan Territorial. Y ahora la Ley 7/12, nos ha habilitado para ello. Yo creo que en el fondo, aunque ustedes manifiesten un desacuerdo, en este sentido no es más que una regularización, y compartimos todo el trabajo que se ha venido haciendo por los técnicos y los jurídicos, y por tanto yo en el fondo considero que estamos bastante de acuerdo. Por tanto, yo doy por muy buena esta actuación, y en todo caso pues que usted, ahora no hay tiempo, pero si quiere seguir profundizando en este sentido, pues ya lo haremos, y podemos poner en valor pues todos aquellos criterios, que puedan mejorar este proceso de adaptación. Muchas gracias.”

Es sol·licita:

Compareixença del regidor d'Urbanisme, Sr. Jesús Valls Flores, per explicar la modificació puntual del Pla General d'Ordenació Urbana de Palma, que promou l'actual equip de govern i que permetrà el desenvolupament de cinc noves urbanitzacions de sòl residencial, i per donar compte dels informes, estudis i autoritzacions que han permès iniciar les obres d'urbanització de la zona humida de Ses Fontanelles”.

COMPAREIX el Sr. Valls.

55. Pregunta Oral del Grup Municipal PSIB-PSOE relativa a la inspección tècnica d'edificis (872/2013).

Sr. Batle (PP):

“Muy bien pues muchísimas gracias. Tenemos 5 o 6 urgencias son finalmente, ¿son 6 verdad? No hay preguntas o sí, hay una pregunta, sí hay una pregunta. Pues pregunta del PSIB-PSOE.”

Sr. Valls Flores (PP):

“Lo da por reproducido”

Sr. Batle (PP):

“Relativa a la inspección de edificios”

Sra. Garvi Blazquez (Independent PSIB-PSOE):

“Sí. Solo un segundito, quería porque constara en acta, que no estoy de acuerdo con lo que ha dicho el Sr. Valls, que quede constancia que el Grupo Municipal Socialista, no está de acuerdo. Respecto a las preguntas, respecto a las preguntas Sr. Valls, un tema muy concreto, estamos a punto de cerrar el periodo anual. Efectivamente yo creo que afortunadamente, cada vez los ciudadanos son más conscientes de todo lo que significa la Ordenanza de Inspección Técnica de edificios, yo creo que en eso, todos hemos puesto todo aquello que hemos podido para que así sea, y bueno, aún con las dificultades de los recursos y la crisis, pues nos está pasando. Pero si hay un dato que yo creo que es muy importante, y que o usted no lo facilita, o no se lo terminamos de preguntar bien, o usted no, ¿Cómo le digo? O no nos lo facilita, o no se lo terminamos de preguntar bien. Por tanto, hemos intentado explicarle o preguntarle muy concisamente todo, entre otras cosas, porque los datos que teníamos de hace un par de meses, eran bastante desoladores respecto al cumplimiento de este año. Y sobretodo porque como vamos arrastrando retrasos de años anteriores, pues se van acumulando una serie de inmuebles, que no lo van pasando. En particular de todas las preguntas, que espero que ahora usted nos responda, para nosotros es fundamental que distinga, y si no tiene hoy el dato, le agradecería que nos lo hiciera llegar a través del Consejo de Gerencia, en que presentar la ITE, no es pasar la ITE. Yo quiero saber, mi grupo quiere saber, de todas esas ITEs que se presentan, ¿Cuántas son favorables? Porque los que estamos, bueno, o por lo menos en contacto con numerosos técnicos, sabemos que las ITEs se presentan, con deficiencias, y la gente ya se abandona. Entonces, mi pregunta concreta, dentro de las cuatro que tenemos, es que por favor, nos pueda dar el porcentaje, ya le digo que si no lo tiene en concreto hoy, espero que nos lo pueda facilitar la semana que viene. Es decir, de todos los informes de ITE que se presenta en el Ayuntamiento, que se registran, y que yo creo que van con bastante retraso, por la información que tengo en los negociados, ¿Cuántas de ellas son favorables? Es decir, de la totalidad de inmuebles que hoy en Palma tendrían que haber pasado la ITE, ¿Cuántos son favorables? La tranquilidad absoluta de que la edificación está correcta, y que no tienen o no dependen después de revisiones posteriores, o de obras posteriores. Gracias.”

Sr. Valls Flores (PP):

“Si, muchas gracias. Pues mire, sí cuento con esos datos y incluso tengo el comparativo, no es que quiera ser grosero en este momento, pero es que tengo el comparativo, de, un momentito, no, no, es que es importante, el cumplimiento de la Ordenanza que ustedes llevaron a cabo, y el cumplimiento de la Ordenanza, que gracias a la batería de medidas, que el año pasado pues tuvimos a bien poner, pues hemos logrado. Mire, el cumplimiento global de la Ordenanza, es en este momento del 73,61% en referencia a todos los edificios de todos los años. Es decir, los 14.645 edificios, que deberían haber pasado la ITE, el 31, el próximo 31 de diciembre. Mire, le voy a responder, en relación al año 2009, ustedes consiguieron que pasaran la ITE, el 17,47%, nosotros en relación al año 2009, hemos

conseguido que la pasen un 71,69, lo cual hace un total de un 89,16. Así podríamos seguir el 10, el 11, el 12, el 13. Y eso nos lleva a un gran cumplimiento de la ITE, y para contestar frontalmente a su pregunta, yo le diré, en el año 2009, había 2.469 fincas catastrales que estaban obligadas a pasar la ITE, fueron favorables el 79,67%. Y necesitaron solamente rehabilitación integral, 13. En el año 2010, de los 3.281 edificios obligados, fue favorable el 82,46%, 62 necesitaron rehabilitación integral. Esto es lo que usted me está pidiendo.”

Sra. Garvi Blazquez (Independent PSIB-PSOE):

“Pero es que no es posible, y usted es jurídico, yo soy de ciencias. No puede haber más favorables que los que han presentado, me está dando un porcentaje entiendo que respecto de los que han presentado.”

Sr. Valls Flores (PP):

“No, yo le digo el número de edificios, y el porcentaje es respecto al total de edificios. Bueno, yo le pasaré el esquema, para que usted se aclare. Yo lo único que quiero decirle, lo único que quiero decirle Sra. Garvi, es que nosotros estamos en muy, en un, es decir, muy concienciados, la ciudadanía respondió muy bien. El año pasado se llegó a más de un 80% del cumplimiento de la ITE, de la inspección técnica de edificios, y a partir de aquí yo si quiere le contesto frontalmente las preguntas. Usted quiere preguntar pues, no se, repregunte, yo tengo todos los datos a su disposición. Diga, diga.”

Sra. Garvi Blazquez (Independent PSIB-PSOE):

“¿Sabe que pasa? Que ayer usted declaró, ayer usted alertó del bajo cumplimiento, y yo pensaba que a partir de un 7 ya es muy buena nota. Nos estamos volviendo locos o.”

Sr. Valls Flores (PP):

“No, entonces el día, dijimos el otro día, que efectivamente este año había un bajo cumplimiento, porque a estas alturas llevamos un 40,01% de cumplimiento, es poco, estamos a punto de terminar el año. Están entrando en estas semanas, alrededor de 35 expedientes diarios, eso quiere decir que al no estar registrados, no cuentan como, por tanto en el porcentaje del 40%. Yo entiendo que al día 31 de diciembre, habrá muchos más presentados, pero lo que es más importante es que, debido al régimen sancionador, y como nosotros si hemos puesto en marcha las advertencias del expediente sancionador, que lógicamente en tiempo anterior, no se realizó, lo que conllevó a que muchos impugnaran, recurrieran la multa, y por falta de la notificación de esa advertencia, pues se ganaran muchos recursos. Mire, usted puso 159 multas, y nosotros hemos puesto 1.102 multas. Claro, todo esto ha ayudado mucho al cumplimiento, no nos engañemos, el régimen sancionador ayuda, y hace que mucha gente, aunque haya sido sancionada del año 2009, 10, 11, 12 y 13, bueno el 13 todavía no, lógicamente, pues a posteriori si lo presenten. Y lo que también notamos es que mucha gente al recibir la advertencia de que va a ser sancionado, entonces tanto si es comunidad como si es particular, también proceden a presentarlo. Entonces, yo si quiere como usted me ha hecho toda una serie de preguntas, para no alargar más, porque el tiempo se me termina, yo se las paso por escrito, le doy toda la información, creo que es lo que he dicho yo públicamente, que estamos contentos porque hemos elevado mucho el grado de cumplimiento de esta Ordenanza, que es tan importante. Ahora, no estamos satisfechos porque nosotros lo que queremos es que se cumpla muchísimo más, porque hablamos de términos de seguridad, aquí no hablamos de un gasto ni de un afán recaudatorio, no, estamos hablando de una necesidad de invertir cada particular en seguridad, porque por desgracia conocemos hechos que no se tienen que volver a repetir.”

Sra. Garvi Blazquez (Independent PSIB-PSOE):

“Sr. Valls, solo un segundito, yo lo único que le pediría, si tiene esos datos, es que de los 14.645 inmuebles, no hace falta que me lo de hoy, pero la pregunta concreta es, ¿Cuántos de esos informes,

porque lo deben tener en registro, están en situación una o dos de los 14.645? Si puede hacer esa consulta a sus técnicos, y luego le agradecería, le agradecería que en fin, que la idea de multar y la Ordenanza permitiera multarse, fue de la anterior legislatura, y que me parece estupendo que la sigan aplicando y que no la hayan modificado, por tanto yo en ese sentido sabe que le apoyo con el tema de las ITEs. Pero ese dato para nosotros es muy importante, de todos los inmuebles cuantos están realmente en situación una y dos, que no es que hayan presentado la ITE. Uno puede ir a la ITV pero no pasarla.”

Sr. Valls Flores (PP):

“No tengo”

Sr. Batle (PP):

“Sr. Valls, yo creo que se ha quedado perfectamente aclarado, le contesta usted a la Sra. Garvi, que esto se está convirtiendo en un tema infinito.”

Es demana:

1. Quants d’immobles del període 1941-1950, resten pendents a data d’avui de presentar l’ITE?
2. Quants i quins edificis de titularitat municipal resten pendents de passar l’ITE?
3. Del total d’edificis que ja han presentat l’ITE al Registre Municipal des de la seva vigència, quantes són FAVORABLES? Presentar l’ITE si aquest informe no és favorable, no garanteix la seguretat del nostre parc immobiliari.
4. De les notificacions de sancions que assegura el regidor d’Urbanisme haver imposat, quin és el nombre d’infractors que han pagat la seva sanció?

CONTESTADA pel Sr. Valls

F.O.D. 1.- Moció del Grup Municipal PSIB-PSOE relativa als mediadors de convivència (876/2013).

Sr. Batle (PP):

“Muy bien, pues ahora si que vamos a, anem ja a les mocions d’urgència. El Grup Municipal PSIB-PSOE ha demanat una urgència, una moció per, relativa als mediadors de convivència. M’agradaria que justifiquessin aquesta urgència. Sra. Pulido, ¿usted la justifica?”

Sra. Pulido Roman (PSIB-PSOE):

“Sí. Bueno es que nosotros, cuando vimos esto en la Junta de Gobierno, y al día siguiente había Comisión de Cuentas, en el apartado de ruegos y preguntas, preguntamos que, que era esto, si nos podían dar alguna explicación, y el Sr. Martínez, con un rigor reglamentario así, creo que un poco exagerado, no dejó que la Sra. Crespi nos contestase, cuando paradójicamente a continuación si que se lo explicó a la prensa, entonces no teníamos más opción que presentarla por urgencia, eso es lo que queríamos decir.”

Sr. Batle (PP):

“¿Esa es la justificación? Sr. Martínez.”

Sr. Martínez Galiano (PP):

“Gracias. Sra. Pulido, hay cosas que uno le cuesta, mire le voy a contestar una cosa que ha dicho esta mañana, con respecto de cómo ejercíamos nosotros nuestra mayoría, y la va a ver con la urgencia. Nosotros Sra. Pulido usted se ha quejado, ha hecho referencia a pasar el rodillo, yo lo sufrí la pasada

legislatura, porque nosotros el Grupo Municipal Popular, necesitábamos ¿puedo hablar? Siendo respetuosos, escuche y al final ríase, escuche. Me deixi xerrar Sr. Alcover i en el final se'n riu. De porque digo esto.”

Sr. Batle (PP):

“Sr. Alcover per favor, Sr. alcover”

Sr. Martínez Galiano (PP):

“Se va a reír, se va a reír. Nosotros, ustedes tenían ese rodillo la pasada legislatura, nosotros no llegábamos a 15, y algo que nunca había pasado en este Ayuntamiento, era que los grupos que tenían el rodillo, no querían aprobar las urgencias que presentaba la oposición, cosa que si usted cree, yo no encuentro justificado lo que ha dicho Sra. Pulido, pero este Equipo de Gobierno, esa mayoría que ustedes la ejercían de esa, aunque le produzca risas al Sr. Alcover, que no nos permitían presentar urgencias, nosotros sí, es esa nueva forma de hacer política que nosotros no creemos que tengamos que estar pasando el rodillo, aunque ustedes no paran de decir topicazos con esto. Yo le quiero decir que eso que usted dice de rodillo, lo sufrí yo en la pasada legislatura. Y oiga Sra. Pulido, nosotros tenemos un Reglamento, y por tanto en el Reglamento dice claramente como se tienen que efectuar las preguntas en Comisión, usted se quería saltar el Reglamento. No hice nada raro que tenga que hacer un Presidente, simplemente le recordé como se tiene que hacer una pregunta. Usted hoy presenta esta urgencia, y porque el Partido Popular tiene que votar a favor de esta urgencia, para que usted pueda discutirla, votaremos a favor, para que lo sepa, y bueno, me llama la atención que estén todo el día con los topicazos. Ya se puede reír Sr. Alcover. Gracias.”

Sr. Batle (PP):

“Votos a favor de la urgencia, votos a favor, Sra. Garvi ¿a usted también le parece urgente? Sí. Pues, Sra. Pulido. Bueno, Sra. Pulido, tiene usted la palabra Sra. Pulido.”

Sra. Pulido Roman (PSIB-PSOE):

“Gracias por aceptar el carácter urgente. De todos modos Sr. Martínez, a pesar de que usted me vuelve a recordar el Reglamento, hoy mismo lo digo porque hay una diferencia de talante entre usted y el Sr. Alcalde, hoy él ha hecho una interpretación muy flexible del Reglamento de los Plenos. Bueno, pero por lo menos no se ponga una medalla, es que yo lo que le digo es que fue muy riguroso, mucho más que el Sr. Isern, eso es lo único que digo, no pasa nada. Y desde luego, si estos contratos se extinguen a final de este mes, pues yo considero que es un tema con la suficiente entidad como para que nos expliquen el porque, porque claro lo que hemos pensado es que se suprime un programa, luego hemos oído pero extraoficialmente que es que lo que pasa es que se van a presentar, o se han presentado a la subvención del Govern, pero esto también nos inquieta porque ya renunciaron a otras subvenciones del Govern, cuando se trataba de contratar a personas desocupadas. Bueno, yo creo que vale la pena que la Sra. Crespi, que yo creo que su intención en la Comisión era darnos las explicaciones, nos las de aquí, y nos quedaremos tranquilos.”

Sr. Batle (PP):

“Muy bien, muchísimas gracias Sra. Pulido. La Sra. Crespi.”

Sra. Crespi Pibernat (PP):

“Bueno, gracias Alcalde. Vamos a explicar el tema, el proyecto de mediación para la convivencia, es un proyecto que data del 2004, y es una en comanda de gestión del Área de Bienestar Social hacia Palma Activa, en ese entonces Palma Activa, tenía reflejados en sus estatutos, competencias pues que hablaban de mediación, de inmigración, hablaban de colectivos de exclusión social, que en el 2012 con

motivos de pues poner un poco de orden, de que cada área asumiera sus competencias, pasamos a, dejamos en exclusiva el Área de Benestar Social, que en ese entonces estaba integrada también inmigración. Este proyecto, cuando, bueno se dividieron también las áreas en mayo del 2012, pasando inmigración a otra área municipal, entonces claro se quedaba un poco que si tenía que quedar con en comanda de gestión también de otra área municipal, pues no era coherente. Lo suyo era que lo asumiera pues el área que lleva los temas de inmigración y de mediación, en este caso el Área de Inmigración, Educación y Persones Majors. En el presupuesto del 2013, ya se contempló presupuesto solo hasta junio, si recordarán y lo tenemos en el acta, cuando expliqué el presupuesto de Palma Activa, de forma que los mediadores, estas 7 personas que hay actualmente trabajando, lo sabían que iban a finalizar. ¿Qué pasó? Que como es una competencia del Govern, sacó una convocatoria en mayo del 2013, una convocatoria en la cual en los municipios se podían presentar las subvenciones, para desarrollar proyectos en materia de inmigración, dirigidas a entidades locales. La resolución no se produjo hasta el 8 de noviembre, con lo cual pese a que teníamos el presupuesto por parte del Área de Benestar Social, hasta junio, mantuvimos a estas personas, a este proyecto, lo seguimos manteniendo hasta el 31 de diciembre para que continuara el proyecto. Ahora si que tenemos la resolución, de hecho hace dos semanas que se firmó el Convenio de colaboración, el Ayuntamiento de Palma junto a otros 26 municipios más de la isla, tenemos desarrollado un proyecto de mediación para la convivencia, muy ambicioso, más, que lo hemos mejorado. Evidentemente, las necesidades del colectivo de personas pues inmigrantes, que provienen de otros países, pues es diferente que en el 2004, 2005, 2006, sabemos que estamos inmersos, hemos pasado, estamos pasando por una grave situación de crisis económica, y el proyecto tenía que cambiarse. Y para contratar a estas personas que lo van a llevar a cabo, pues se tiene que hacer, como no puede ser de otra manera, desde el Área de Recursos Humanos, teníamos un, este será un equipo, multidisciplinar, vamos a tener dos trabajadores sociales, que se van a encargar de los temas de arraigo, para poder hacer los informes de arraigo, tendremos tres especialistas en inmigración, y dos auxiliares en mediación, también un equipo de siete personas pero multidisciplinar, con una serie de objetivos, que tampoco quiero detallar ahora para no extenderme, pero que se adapta a la realidad de la población pues extranjera, que actualmente tenemos en nuestra ciudad.”

Sr. Batle (PP):

“Muchas gracias Sr. Crespi. Sra. Pulido ¿quiere usted volver a intervenir?”

Sra. Pulido Roman (PSIB-PSOE):

“Bueno, únicamente que creo que no hubiese pasado nada porque esto nos lo hubiese dicho en su momento, me queda la duda de si ahora el programa deja de ser municipal y pasa a ser autonómico.”

Sra. Crespi Pibernat (PP):

“Sí, será municipal.”

Sra. Pulido Roman (PSIB-PSOE):

“Sigue siendo responsabilidad nuestra, del Ayuntamiento.”

Sra. Crespi Pibernat (PP):

“Municipal. Sí.”

Sra. Pulido Roman (PSIB-PSOE):

“Del Área de Benestar Social”

Sra. Crespi Pibernat (PP):

“Del Área de Inmigración.”

Sr. Batle (PP):

“Muy bien, el Grupo MÉS quiere hacer ¿no?”

Prèvia votació de la urgència que s’aprova per unanimitat, es proposa:

El ple de l’Ajuntament de Palma insta a l’equip de govern a anul·lar l’acord d’extinció dels contractes dels mediadors de convivència que treballen als barris de Palma a través de Palma Activa, i a dotar amb pressupost el programa per a l’any 2014.

ES REBUTJA per 17 vots en contra (PP) i 11 a favor (PSIB-PSOE i MÉS).

F.O.D. 2.- Canvi de representant del Grup Municipal Popular a la Comissió del Ple de Queixes i Suggestions.

Sr. Batle (PP):

“Molt bé, gràcies idò anem a la segona urgència. Pot justificar la urgència Senyor?”

Sr. Martínez Galiano (PP):

“Això s’ha de votar”

Sr. Batle (PP):

“No, però aquí no hay votación en este, solo era una solicitud de, era una pregunta. Molt bé, idò Senyor, vol justificar la urgència?”

Sr. Martínez Galiano (PP):

“No, és un canvi que es fa a la Comissió per part del Grup Municipal Popular, a la Comissió de Ple de queixes i suggestions, és un canvi de n’Ana Ferriol Font per na Irene San Gil López, per començar la urgència, per poder començar a la propera Comissió aquest canvi, perquè ha d’anar a un plenari.”

Sr. Batle (PP):

“Qualcuna altre intervenció respecte de la urgència? Vots a favor de la urgència. Don Toni, molt bé idò ja està, se pot. Qualque intervenció al respecte? Podem votar-la? Vots a favor. Molt bé. Abstencions.”

Sra. Secretaria:

“Perdón pero el uno tiene votación, porque dice el Ple de l’Ajuntament de Palma, insta a l’Equip de Govern a anul·lar l’acord d’extinció dels contractes dels mediadors.”

Sr. Batle (PP):

“¡Ah! Es que yo lo tenía como moción. Bueno pues, votos a favor, vamos a la primera, al punto anterior, votos a favor del punto anterior, votos en contra. Muy bien, de acuerdo. ¿Perdón? ¿Prefiere retirarla? La Sra. Pulido quiere retirar, no, quiere votarla, muy bien pues ya ha sido votada.”

Prèvia votació de la urgència que s'aprova per unanimitat, es proposa:

Com a Portaveu del Grup Municipal Popular mitjançant Decret núm. 7/2013, us proposam el canvi de representant a la Comissió del Ple de Queixes i Suggeriments de la que la Sra. Ana Ferriol Font formava part, i a partir del moment d'aquest escrit serà la Sra. Irene San Gil López la representant del Grup Municipal Popular al seu lloc.

S'APROVA per 17 vots a favor (PP) i 11 abstencions (PSIB-PSOE i MÉS).

F.O.D. 3. Donar compte de la no acceptació de la Medalla d'Or de la Ciutat al Sr. Ferran Cano Darder.

Sr. Batle (PP):

“Idò anem a la tercera urgència, donar compta de la no acceptació de la Medalla d'Or de la Ciutat, del Sr. Ferran Cano Darder.”

Sr. Martínez Galiano (PP):

“Això és una proposta que ve de la Junta de Portaveus, la urgència ja es va acceptar.”

Sr. Batle (PP):

“Molt bé idò es dona compte.”

Prèvia votació de la urgència que s'aprova per unanimitat, el Ple de l'Ajuntament es dóna per assabentat:

Al Ple de 28 de novembre de 2013 es va aprovar per unanimitat dels membres presents (24 vots a favor dels grups municipals PP i PSIB-PSOE), amb absència dels tres regidors del grup municipal MÉS i amb el quòrum establert de la majoria de 4/5 exigida, la ratificació del veredictes favorable emès pel Jurat constituït per a resoldre l'expedient per a la concessió de la concessió de la Medalla d'Or de la Ciutat al Sr. Ferran Cano Darder, per la seva trajectòria professional dins el mon de les arts i de la cultura.

El 13 de desembre de 2013 va tenir entrada al Registre General de l'Ajuntament amb núm. 102.964- Doc. Núm. 248.113, escrit del Sr. Ferran Cano Darder que diu el següent:

“Excm. Sr. Mateu Isern, Batle de Palma.

Degut a l'oposició democràtica i d'identitat del partit que ens governa i que patim molts dels mallorquins en aquests darrers mesos amb retallades en sanitat, en educació, en assistència a gent depenent, Decrets Llei, Llei de Símbols, l'aprovació que les Balears no son part de cap país català, és a dir, aquest menyspreu rotund i absolut cap a la nostra cultura i la nostra llengua, fa que no pugui acceptar, per pròpies conviccions i per consciència, aquesta medalla que se m'ha concedit per part de l'Ajuntament de Palma.

Per coherència, i defensant les meves idees, voldria també refusar el Premi Ramon Llull que em fou concedit; un Ramon Llull, fill de pares barcelonins i nascut a Mallorca conquerida abans per Jaume I.

En qualsevol cas, voldria agrair a totes les persones que m'han donat suport al llarg de tots aquests anys com a galerista, i a les que m'han triat per honorar-me amb llurs guardons. Agraint la seva bona voluntat”

En conseqüència i per això, tota vegada que el Sr. Ferran Cano Darder ha manifestat la no acceptació de la Medalla d'Or i per respectar així la seva voluntat no es procedeix a l'acte de proclamació de la concessió de la mateixa, per la qual cosa:

1. El Ple de l'Ajuntament s'assabenta de la no acceptació de la Medalla d'Or de la Ciutat del Sr. Ferran Cano Darder.

2. Aquesta resolució es comunicarà al Gabinet de Protocol de l'Ajuntament, per al seu coneixement i efectes.

F.O.D. 4.- Moció d'urgència que presenta el grup municipal MÉS relativa a la nova onada de desnonaments (888/2013).

Sr. Batle (PP):

“Moció, la quarta moció del Grup MÉS relativa a la denúncia al Govern municipal, davant la nova onada de desnonaments. Vol justificar la urgència per favor?”

Sr. Noguera Ortega (MÉS):

“Bé, bàsicament és per lo que va succeir ahir a la ciutat de Palma, d'una persona, quan l'anaven a desnonar la varen trobar que s'havia tallat les venes, i pensàvem que era un objecte d'interès tractar-ho en aquest plenari.”

Sr. Batle (PP):

“Molt bé, qualche altre intervenció? Vots a favor de la urgència. Idò vostè té la paraula Don Toni.”

Sr. Noguera Ortega (MÉS):

“Si, nosaltres li volíem fer un prec, si no li sap greu, que volíem renunciar en el nostre torn, i ja que hi ha la Plataforma aquí, que pogués parlar 3 o 4 minuts, i nosaltres renunciem en el nostre torn.”

Sra. Pons, representant de la Plataforma:

“Bé, bones, bon dia perquè encara no he dinat. Bon dia, com sempre vos dic, treballadors anomenats polítics d'una empresa que es diu poble. Ha passat lo d'aquest Senyor, vostè mateix va dir que hi havia des d'octubre, desembre, més de 400 i pico de desnonaments, no hi ha pisos, no hi ha pisos socials, demà hi ha 5 desnonaments. Que fem? Una d'aquestes famílies, només cobra 187 euros, i vostè antes li demanava a un Senyor, que no faltés en el respecte. Jo crec que això és una falta de respecte de tots, però de tots, una greu falta de respecte, en els ciutadans que vos han posat aquí a tots. Demano explícitament que poseu d'una vegada, una vegada li vaig dir Sr. Mateu, Don Mateu, li vaig dir, xerri amb les entitats bancàries, xerrin, i podeu fer molt. Primer, Inca, 23.000 euros, una subhasta tancada, va arribar tard. Aquesta entitat, que és Sa Nostra, que és el BMN ara, tenia l'obligació de fer-li una reestructuració de deute del Codi de les Bones Pràctiques, no li va fer, però si va treure la ex parella i va fer que es poses el fill com avalista. Aquestes pràctiques no es poden deixar fer, m'agradaria que qualcun tècnic de vosaltres, si no me creís, vengués ens els acompanyaments que fem diàriament a les entitats bancàries, segueixen amb les contractacions abusives, si no fem pressió, el Codi de Bones Pràctiques se'l passen pel forro, no només això sinó que es pensem que som beneïts, i que no ens hem

llegit el BOE, tant del 6/12 com del 1/13. S'inventen coses que no existeixen, i ens posen mil traves perquè la gent no tingui una segona oportunitat, és una vergonya, i aquí sí que vosaltres podeu entrar, aquí sí que vosaltres podeu pegar un cop, per dir-los que facin la seva feina, crec que és el seu Govern central que fa un any, que va dir que es donés una segona oportunitat, i ells no ho fan. No vos estranyi que aquesta gent, no només es vulgui tallar les venes. La paraula més sentida a la Plataforma és me vull suïcidar, i com que hi ha moltes de negociacions i hi ha moltes de sortides, gràcies en això, ens agradaria poder arribar a tothom. Jo lo únic que dic és que per favor faceu la vostra feina, doneu un toc en aquestes entitats bancàries, que passen totalment dels ciutadans. Si vosaltres no ho feu, sereu tan culpables com ells, i serà que passeu de nosaltres, d'aquesta gent que es talla les venes, d'aquesta família amb 5, 3 menors i 2 adults, que cobren 178 euros. Quan aneu a comprar un regalo de Nadal, que segurament vos costarà més, penseu que hi ha una persona de la vostra ciutat, que està cobrant això per tot el mes i 3 infants petits. I això no m'ho estic inventant, això és vera, no hi ha doblers dels serveis socials, els assistents socials diuen que no saben que fer, a la gent dels bancs d'aliments, ja no saben ni com, no tenim recursos, no n'hi ha, i existeix, i cada dia creix, més, no és vera que la gent no es desnoni, la gent Sr. Isern, es creu que s'han aturat els desnonaments, m'agradaria per favor que publiqués que no s'ha aturat ni un dia, perquè això és així, i quan es va declarar Palma ciutat anti desnonaments, la gent es va pensar que s'havien aturat. Siguem clars i sincers amb ells, no s'han aturat, vostè ho va dir, 400 i pico de desnonaments, però 34 vivendes és de riure, i n'hi ha moltes tancades, feu algo, xerreu amb ells, perquè sinó hi haurà més gent que no podrà arribar a la Plataforma i es tallarà les venes. Moltes gràcies.”

Sr. Batle (PP):

“Moltes gràcies Sra. Pons, molt amable. Té la paraula el Sr. Valls.”

Sr. Valls Flores (PP):

“Si. Bueno, gràcies Sr. Batle. aquest és un tema, un tema delicat. Jo vull començar un poc reconeixent i agraint la labor que fa la Plataforma de desnonaments, de deshaucis, perquè, perquè d'ençà que, bueno va començar aquesta un poc onada de situacions que hem descrit i tal, hem pogut col·laborar en una sèrie de casos, que hem evitat que famílies concretes pues s'hagin de veure's desnonades. No obstant és vera que la realitat encara és molt major que lo que nosaltres podem fer feina. Jo vull dir, vull donar a conèixer un missatge, el missatge és, no ha arribat un sòl cas en coneixement de l'Ajuntament, per les distintes àrees, Serveis Socials i Habitatge, que no se l'hi hagi reconduït, si no solucionat. Vull dir això que sí que vull que es tingui en compte, el cas d'ahir fa mal parlar d'ell, perquè clar que lamentem, clar que ens lamentem que això hagi ocorregut, lo que passa és que clar pareix esser que el cas concret, segons han dit els mitjans de comunicació, pues va sorprendre no només a les administracions públiques, a la pròpia Plataforma, sinó va sorprendre a la pròpia família, perquè aquest home ho havia duit un poc d'amagat. Una situació psicològicament considerem que és paupèrrima, i que és una llàstima que això en una ciutat i en el temps que vivim pues això ocorri. Miri, nosaltres tenim en la mà una sèrie d'instruments, que des del principi, des de la bateria de mesures que varem prendre, pues lògicament, les hem posades en marxa, en molts de casos han funcionat, i s'estan, clar que no basta, clar que no basta, però lo que està en el nostre abast, lo que està en el nostre abast, no només són 34 habitatges que no estaven en condicions d'habitabilitat i varem augmentar el pressupost, per poder habilitar, i en aquest moment ja estan subscrietes, les famílies ja estan vivint. Varem ampliar a les de Corea, del Bloc XII del Camp Redó. Les que es van buidant, també els destinem a famílies desnonades. Després per un altre banda també hi ha ajudes de Serveis Socials que, gent que no pot pagar la renda, l'ajuden a pagar la renda i s'eviten també desnonaments. Nosaltres des de l'antic Palma Habitada, molta gent que no pot pagar el lloguer, li estam donant ajuda, inclús negociant amb el propietari, perquè pagui menys i es puguin quedar a viure allà, i en molts de casos ha estat exitós. Hem posat en marxa un altre vegada el programa de Palma Habitada, i ja hi ha moltíssimes persones, ja, si no me fallen els datos, a dia d'avui són 23 pisos que ja estan a disposició de noves famílies, i alguns ja hi viuen. Lo que està en el nostre abast, lo que nosaltres podem fer, és a dir, compartint diguem la preocupació, la circumstància, pues lògicament lo que nosaltres intentem fer és lo que està en el nostre abast, i varem dir escolti miri, si són necessàries majors mesures per donar resposta en aquesta realitat

que ens sobrepassa a tots, pues nosaltres ho farem. Farem lo que estigui a la nostra mà per fer això. Els bancs, varem anar en els bancs, els varem comentar, escoltin, hi ha situacions en que no paguen la comunitat de propietaris, quan han executat un pis, en certs casos ho han reconegut, altres ho estan estudiant amem si tenen casos o no tenen casos. Vull dir, nosaltres fem feina cada dia per intentar pal·liar aquesta situació, ens creguin, i jo lo que vull és continuar com fins ara, perquè aquesta diguem primera postura unànime de tots els partits que estam representats en el Ple, però també la Plataforma, i altres entitats, que tot lo que ens duen, ens posen en el nostre coneixement, estam intentant donar resposta, i en molts de casos és molt efectiva.”

Sr. Batle (PP):

“Moltes gràcies. Si Sra. Garvi.”

Sra. Garvi Blazquez (Independent PSIB-PSOE):

“Pues es insuficiente, es insuficiente, y eso no es una crítica ni al Gobierno ni a, es insuficiente. Y seguramente la reflexión que yo hago es que si toda una administración es incapaz de dar respuesta, y cualquier persona que esté en una situación de riesgo claro de un desahucio, antes llama a la puerta de la Plataforma, que a su despacho, el problema es todavía mayor. Es decir, como administración más cercana, somos incapaces de canalizar todo lo que está pasando. Si tener 30 pisos a disposición, que no llega ni a una décima parte de lo que se necesita, pues nos da idea de las miserias que se están pasando cada día en esta ciudad. Y somos incapaces, a pesar de que cada Pleno aprobamos cosas por unanimidad, de llevarlas a término al final, de llevarlas a término, somos incapaces. Yo creo recordar que hace unos días, el tema de las, el tema de los impagos de las comunidades de propietarios, nos íbamos a reunir todos, a mi ni me han llamado nunca, nunca. No se si se han reunido con los bancos, ni con cuantos, pero en este Pleno se dijo, iremos todos, a ver si entre todos somos capaces de hacer algo más de fuerza, y no me han llamado. A partir de ahí, no es una cuestión ya de dar muchas más vueltas, es que hay que ofrecer soluciones, y no podemos llevar a la gente a Servicios Sociales y de Servicios Sociales a la Regiduría de Urbanismo y después a Vivienda, porque la gente se va los miércoles y a la Plataforma. Y eso es una, es auto crítica, no se crea que lo canalizo en este caso en ustedes. Pero somos incapaces, y entonces nos vestimos, nos llenamos la boca, de acuerdos unánimes, y es muy frustrante salir de este Pleno. Hoy para despedirnos ante unas fiestas de Navidad, con un acuerdo unánime, para nada seguramente. Y esa es la reflexión que yo quiero dejar, hay que dejar, es que hay que cambiar muchas cosas. Y esos anuncios que crean muchas expectativas y hacen mucho daño, y me acuerdo de la oficina hipotecaria, de la ciudad anti desahucios, de todas aquellas cosas que tenemos que batallar, no podemos presumir de todo aquello de lo que carecemos, podemos hacer alguna cosa, alguna acción se ha hecho por supuesto, y usted ha hecho su trabajo, el que ha podido, pero es del todo insuficiente, del todo insuficiente.”

Sr. Batle (PP):

“Gracias Sra. Garvi. Don Toni Noguera.”

Sr. Noguera Ortega (MÉS):

“Si, ara no entraré en una guerra política d’aquesta qüestió, però si que és vera que hem de fer una reflexió, i hem de fer més coses. Sobretot primer que hi hagi una relació entre l’Ajuntament i la Plataforma, jo no descartaria que cada dimecres horabaixa hi hagués un professional de Serveis Socials allà, que veges i que pogués vehicular històries que estan passant allà, i que en el final és difícil que arribi a l’Ajuntament de Palma. També més interlocució amb els bancs, i després també una millor previsió, els jutjats han de passar els casos que tenen pendents per desnonar, perquè Serveis Socials pugui fer una previsió, lo que no poden fer és que això que va passar ahir, es torni a repetir, perquè és molt trist. Vull dir, jo crec que estic segur que cap dels 29, volem que torni, que això torni a succeir, i veritablement demanaria més coordinació entre àrees de l’Ajuntament, entre Palma Habitada i Serveis Socials més recursos, més interlocució amb els bancs, sobretot una previsió dels jutjats, i amem de

quina manera ens podem coordinar millor amb la Plataforma, perquè el telèfon està bé però és que en el final crec que en el final cal més esforços per poder solucionar, o per poder respondre millor en això. Gràcies.”

Sr. Batle (PP):

“Gràcies Don Toni molt amable. Senyor”

Sr. Valls Flores (PP):

“Si, jo per tancar, molt breument, jo li vull dir que, tinc les dades de l’oficina d’intervenció hipotecària, 36 assessoraments rebuts pues han arreglat problemes concrets en famílies concretes, i un cas com ahir ho lamentem tots però tal vegada, tots podem concluir que era una mica imprevisible, és vera que no volem que passi, és vera que no volem que torni a succeir, però clar ha d’esser previsible. Jo avui dematí he parlat de nou amb el President del Tribunal Superior de Justícia, ... Terrassa, i hem comentat que a lo millor seria bo fer una reunió mensual o quinzenal, amb el decanat del jutjat de lo civil, per repassar aquests desnonaments, i tenir coneixement amb antelació, perquè vostès de vegades viuen i vivim, que ens donem compte a les 10 d’un desnonament que es celebra a les 12, i encara de vegades hem estat capaços de tenir èxit per aturar-lo, però és difícil en el mateix dia. Per tant, anem a mirar si en aquest sentit, establim un protocol, per conèixer-ho amb antelació i poder-ho evitar, al menys si lbavi fa la seva feina, la Conselleria fa la seva feina, nosaltres fem la nostra feina. Amem si des de la nostra, des de l’Ajuntament pues també podem concretar i tenir més èxit en aquest sentit.”

Sr. Batle (PP):

“D’acord, llavors l’acord és unànime, per lo tant si els pareix.”

Prèvia votació de la urgència que s’aprova per unanimitat, es proposa:

L’Ajuntament de Palma insta a l’equip de govern a garantir immediatament els recursos necessaris per complir l’acord de “Palma lliure de desnonaments.

S’APROVA per unanimitat.

F.O.D. 5.- Proposta d’aprovació de les instruccions per el funcionament del registre d’interessos i els nous models de declaracions d’activitats i bens patrimonials i declaracions anuals.

Sr. Batle (PP):

“Passem en el darrer punt a la darrera urgència, proposta d’aprovació de les instruccions per el funcionament del registre d’interessos i els nous models. La urgència.”

Sr. Martínez Galiano (PP):

“També s’acorda a Junta de Portaveus, que varem.”

Sr. Batle (PP):

“Ah si, bé, podem aprovar el model que ens ha presentat la Secretària o hi ha qualche intervenció. No? Molt bé, idò se aprueba por unanimidad Secretaria. Enhorabuena!

Prèvia votació de la urgència que s’aprova per unanimitat, es proposa:

De conformitat amb el que disposa l'article 75.7 de la Llei 7/1985, de 2 d'abril Reguladora de les Bases del Règim Local i articles 22,23,24 i 25 del Reglament Orgànic del Ple de l'Ajuntament de Palma de Mallorca, tots els/les regidors/res han de fer declaració sobre causes de possible incompatibilitat i sobre qualssevol activitat que els proporcionï o pugui proporcionar ingressos econòmics. Han de fer, així mateix, declaració dels seus bens patrimonials.

La Llei 8/2007 de 28 de maig, del Sòl va modificar la Llei 7/1985 abans esmentada, ampliant l'obligació de formular les declaracions als coordinadors generals, directors generals i càrrecs similars amb una altra denominació, entre ells gerents d'organismes públics locals, empreses i funcionaris amb habilitació de caràcter nacional nomenats per lliure designació.

Aquesta normativa remet algunes qüestions a la determinació i regulació que s'efectuï en el futur, per tant, de la falta de concreció actual en molts casos, ha sorgit la necessitat de regular els aspectes que no són objecte d'especificació concreta en la normativa de referència, i d'elaborar un sistema de registre i funcionament del Registre d'Interessos d'aquesta Corporació i la seva publicitat. La recent publicació de la Llei 19/2013 de 9 de desembre de transparència accés a la informació pública i bon govern regula aspectes d'aquesta matèria.

Per això s'ha elaborat aquestes instruccions que responen a la voluntat de disposar d'un instrument que reguli el funcionament i la gestió dels Registres d'interessos que funciona a l'Ajuntament de Palma, de manera que quedin plasmats per escrit els criteris que s'hauran de seguir, tant per a fer les declaracions, com per a inscriure-les en el Registre, com per l'accés a les mateixes i la seva publicitat.

Les declaracions s'han de fer amb els models elaborats per la Secretaria General i aprovats pel Ple, l'ús dels quals es obligatori per normalitzar la documentació i s'incorporen les declaracions anuals de bens patrimonials i d'activitats que seran publicades aquestes darreres a la web municipal.

En base a les disposicions abans esmentades proposo al Ple l'adopció del següent :

ACORD

- 1. Aprovar les instruccions de funcionament del Registre d'interessos.**
- 2. Aprovar els nous models de declaració sobre activitats i declaracions de béns patrimonials, que s'acompanyen al present acord i que formen part integrant del mateix i les declaracions anuals de bens patrimonials i d'activitats que seran publicades aquestes darreres a la web municipal.**

S'APROVA per unanimitat.

F.O.D. 6.- Proposta de subsanació d'error a l'acord de representants de l'Ajuntament de Palma als òrgans de la Fundació de Turisme Palma de Mallorca 365.

Sr. Batle (PP):

“Hi ha una sexta urgència, que és la proposta de subsanació de l’error a l’acord de representant de l’Ajuntament de Palma als òrgans de la Fundació de Turisme Palma de Mallorca 365.”

Sr. Valls Flores (PP):

“Gràcies Sr. Batle. Simplemente, nos hemos equivocado y en lugar de la Sra. Sandra Fernández, irá el Sr. Sansó, en el Patronato, para sustituirla.”

Sr. Batle (PP):

“Qualcuna intervenció. No? Bé idò si que donem per acabat el plenari d’avui sense, avui ha acabat desde luego, sense felicitar a tots bones festes, el solsticio d’hivern per uns, els altres Bon Nadal, cadascú que ho agafi com consideri oportú, de veritat desitjo que tothom tingui unes bones festes, un nou any, i esperem que l’any que ve a tots nosaltres, i sobretot als ciutadans de Palma, les coses els vagin molt millor de lo que ha anat enguany. A tots, estic segur que continuarem fent feina tots plegats perquè això sigui així, moltes gràcies a tots, molts d’anys i fins l’any qui ve si no ens veim antes. Gràcies.”

Prèvia votació de la urgència que s’aprova per unanimitat, es proposa:

Advertit error en el llistat de representants als òrgans de la Fundació de Turisme de Palma de Mallorca 365 aprovat el Ple a la sessió d’avui, s’ha de rectificar en el següent sentit:

- 1. Al Patronat: al punt 17 allà on posava la Sra. Sandra Fernández Herranz com a representant, es substitueix per l’Il.lm Sr. Sebastià Sansó Bonet, tinent de batle d’Educació, Família, Majors i Immigració.**
- 2. A la Comissió Executiva: al punt 4, allà on posava a la Sra. Sandra Fernández Herranz com a representant, es substitueix per l’Il.lm. Sr. Sebastià Sansó Bonet, tinent de batle d’Educació, Família, Majors i Immigració.**

APROVAT per 16 vots a favor (PP) i 11 abstencions (PSIB-PSOE i MÉS).

PRECS I PREGUNTES

2720P_2013	PSIB-PSOE	ENQUESTES EXTERNES REALITZADES PER L’ÀREA D’URBANISME I HABITATGE.
2721P_2013	PSIB-PSOE	INFORMES EXTERNES QUE HA ENCARREGAT L’ÀREA D’URBANISME I HABITATGE.
2722P_2013	PSIB-PSOE	ESTUDIS EXTERNES QUE HA ENCARREGAT L’ÀREA D’URBANISME I HABITATGE.
2723P_2013	PSIB-PSOE	DICTÀMENS EXTERNES REALITZATS PER L’ÀREA D’URBANISME I HABITATGE.
2724P_2013	PSIB-PSOE	CONTRACTES MENORS SIGNATS PER L’ÀREA D’URBANISME I HABITATGE.
2725P_2013	PSIB-PSOE	ENQUESTES EXTERNES REALITZADES PER L’ÀREA DELEGADA DE SEGURETAT CIUTADANA.
2726P_2013	PSIB-PSOE	INFORMES EXTERNES QUE HA ENCARREGAT L’ÀREA DELEGADA DE SEGURETAT CIUTADANA.
2727P_2013	PSIB-PSOE	ESTUDIS EXTERNES QUE HA ENCARREGAT L’ÀREA DELEGADA DE SEGURETAT CIUTADANA.
2728P_2013	PSIB-PSOE	DICTÀMENS EXTERNES REALITZATS PER L’ÀREA DELEGADA DE SEGURETAT CIUTADANA.
2729P_2013	PSIB-PSOE	CONTRACTES MENORS SIGNATS PER L’ÀREA DE SEGURETAT CIUTADANA.
2730P_2013	PSIB-PSOE	CONVENIS SIGNATS PER LA REGIDORIA DELEGADA DE SEGURETAT CIUTADANA.
2731P_2013	PSIB-PSOE	ENQUESTES EXTERNES REALITZADES PER L’ÀREA DELEGADA DE SANITAT I CONSUM.
2732P_2013	PSIB-PSOE	INFORMES EXTERNES QUE HA ENCARREGAT L’ÀREA DELEGADA DE SANITAT I CONSUM.
2733P_2013	PSIB-PSOE	ESTUDIS EXTERNES QUE HA ENCARREGAT L’ÀREA DELEGADA DE SANITAT I

		CONSUM.
2734P_2013	PSIB-PSOE	DICTÀMENS EXTERNS REALITZATS PER L'ÀREA DELEGADA DE SANITAT I CONSUM.
2735P_2013	PSIB-PSOE	CONTRACTES MENORS SIGNATS PER L'ÀREA DELEGADA DE SANITAT I CONSUM.
2736P_2013	PSIB-PSOE	ENQUESTES EXTERNES REALITZADES PER L'ÀREA DELEGADA DE MOBILITAT.
2737P_2013	PSIB-PSOE	INFORMES EXTERNS QUE HA ENCARREGAT L'ÀREA DELEGADA DE MOBILITAT.
2738P_2013	PSIB-PSOE	ESTUDIS EXTERNS QUE HA ENCARREGAT L'ÀREA DELEGADA DE MOBILITAT.
2739P_2013	PSIB-PSOE	DICTÀMENS EXTERNS REALITZATS PER L'ÀREA DELEGADA DE MOBILITAT.
2740P_2013	PSIB-PSOE	CONTRACTES MENORS SIGNATS PER L'ÀREA DELEGADA DE MOBILITAT.
2741P_2013	PSIB-PSOE	CONVENIS SIGNATS PER LA REGIDORIA DELEGADA DE MOBILITAT.
2742P_2013	PSIB-PSOE	ENQUESTES EXTERNES REALITZADES PER L'ÀREA DE MEDI AMBIENT, INFRAESTRUCTURES I COORDINACIÓ TERRITORIAL
2743P_2013	PSIB-PSOE	ESTUDIS EXTERNS QUE HA ENCARREGAT L'ÀREA DE MEDI AMBIENT, INFRAESTRUCTURES I COORDINACIÓ TERRITORIAL
2744P_2013	PSIB-PSOE	INFORMES EXTERNS QUE HA ENCARREGAT L'ÀREA DE MEDI AMBIENT, INFRAESTRUCTURES I COORDINACIÓ TERRITORIAL
2745P_2013	PSIB-PSOE	DICTÀMENS EXTERNS REALITZATS PER L'ÀREA DE MEDI AMBIENT, INFRAESTRUCTURES I COORDINACIÓ TERRITORIAL
2746P_2013	PSIB-PSOE	CONTRACTES MENORS SIGNATS PER L'ÀREA DE MEDI AMBIENT, INFRAESTRUCTURES I COORDINACIÓ TERRITORIAL
2747P_2013	PSIB-PSOE	ENQUESTES EXTERNES REALITZADES PER L'ÀREA D'ECONOMIA, HISENDA I INNOVACIÓ.
2748P_2013	PSIB-PSOE	INFORMES EXTERNS QUE HA ENCARREGAT L'ÀREA D'ECONOMIA, HISENDA I INNOVACIÓ.
2749P_2013	PSIB-PSOE	ESTUDIS EXTERNS QUE HA ENCARREGAT L'ÀREA D'ECONOMIA, HISENDA I INNOVACIÓ.
2750P_2013	PSIB-PSOE	DICTÀMENS EXTERNS REALITZATS PER L'ÀREA D'ECONOMIA, HISENDA I INNOVACIÓ
2751P_2013	PSIB-PSOE	CONTRACTES MENORS SIGNATS PER L'ÀREA D'ECONOMIA, HISENDA I INNOVACIÓ.
2752P_2013	PSIB-PSOE	ENQUESTES EXTERNES REALITZADES PER L'ÀREA DE FUNCIÓ PÚBLICA I GOVERN INTERIOR.
2753P_2013	PSIB-PSOE	INFORMES EXTERNS QUE HA ENCARREGAT L'ÀREA DE FUNCIÓ PÚBLICA I GOVERN INTERIOR.
2754P_2013	PSIB-PSOE	ESTUDIS EXTERNS QUE HA ENCARREGAT L'ÀREA DE FUNCIÓ PÚBLICA I GOVERN INTERIOR.
2755P_2013	PSIB-PSOE	DICTÀMENS EXTERNS REALITZATS PER L'ÀREA DE FUNCIÓ PÚBLICA I GOVERN INTERIOR.
2756P_2013	PSIB-PSOE	CONTRACTES MENORS SIGNATS PER L'ÀREA DE FUNCIÓ PÚBLICA I GOVERN INTERIOR.
2757P_2013	PSIB-PSOE	ENQUESTES EXTERNES REALITZADES PER L'ÀREA D'EDUCACIÓ, FAMÍLIA, MAJORS I IMMIGRACIÓ
2758P_2013	PSIB-PSOE	INFORMES EXTERNS QUE HA ENCARREGAT L'ÀREA D'EDUCACIÓ, FAMÍLIA, MAJORS I IMMIGRACIÓ
2759P_2013	PSIB-PSOE	ESTUDIS EXTERNS QUE HA ENCARREGAT L'ÀREA D'EDUCACIÓ, FAMÍLIA, MAJORS I IMMIGRACIÓ
2760P_2013	PSIB-PSOE	DICTÀMENS EXTERNS REALITZATS PER L'ÀREA D'EDUCACIÓ, FAMÍLIA, MAJORS I IMMIGRACIÓ
2761P_2013	PSIB-PSOE	CONTRACTES MENORS SIGNATS PER L'ÀREA D'EDUCACIÓ, FAMÍLIA, MAJORS I IMMIGRACIÓ
2762P_2013	PSIB-PSOE	ENQUESTES EXTERNES REALITZADES PER L'ÀREA DE CULTURA I ESPORTS.
2763P_2013	PSIB-PSOE	INFORMES EXTERNS QUE HA ENCARREGAT L'ÀREA DE CULTURA I ESPORTS.
2764P_2013	PSIB-PSOE	ESTUDIS EXTERNS QUE HA ENCARREGAT L'ÀREA DE CULTURA I ESPORTS.
2765P_2013	PSIB-PSOE	DICTÀMENS EXTERNS REALITZATS PER L'ÀREA DE CULTURA I ESPORTS.
2766P_2013	PSIB-PSOE	CONTRACTES MENORS SIGNATS PER L'ÀREA DE CULTURA I ESPORTS
2767P_2013	PSIB-PSOE	ENQUESTES EXTERNES REALITZADES PER L'ÀREA DE COORDINACIÓ MUNICIPAL I TURISME.
2768P_2013	PSIB-PSOE	INFORMES EXTERNS QUE HA ENCARREGAT L'ÀREA DE TURISME I COORDINACIÓ

		MUNICIPAL
2769P_2013	PSIB-PSOE	ESTUDIS EXTERNS QUE HA ENCARREGAT L'ÀREA DE TURISME I COORDINACIÓ MUNICIPAL
2770P_2013	PSIB-PSOE	DICTÀMENS EXTERNS REALITZATS PER L'ÀREA DE TURISME I COORDINACIÓ MUNICIPAL
2771P_2013	PSIB-PSOE	CONTRACTES MENORS SIGNATS PER L'ÀREA DE TURISME I COORDINACIÓ MUNICIPAL
2772P_2013	PSIB-PSOE	ENQUESTES EXTERNES REALITZADES PER L'ÀREA DE COMERÇ, TREBALL, JOVENTUT I PARTICIPACIÓ
2773P_2013	PSIB-PSOE	INFORMES EXTERNS QUE HA ENCARREGAT L'ÀREA DE COMERÇ, TREBALL, JOVENTUT I PARTICIPACIÓ
2774P_2013	PSIB-PSOE	ESTUDIS EXTERNS QUE HA ENCARREGAT L'ÀREA DE COMERÇ, TREBALL, JOVENTUT I PARTICIPACIÓ
2775P_2013	PSIB-PSOE	DICTÀMENS EXTERNS REALITZATS PER L'ÀREA DE COMERÇ, TREBALL, JOVENTUT I PARTICIPACIÓ
2776P_2013	PSIB-PSOE	CONTRACTES MENORS SIGNATS PER L'ÀREA DE COMERÇ, TREBALL, JOVENTUT I PARTICIPACIÓ
2777P_2013	PSIB-PSOE	INFORMES EXTERNS QUE HA ENCARREGAT L'ÀREA DELEGADA DE BENESTAR SOCIAL I IGUALTAT.
2778P_2013	PSIB-PSOE	ENQUESTES EXTERNES REALITZADES PER L'ÀREA DELEGADA DE BENESTAR SOCIAL I IGUALTAT.
2779P_2013	PSIB-PSOE	ESTUDIS EXTERNS QUE HA ENCARREGAT L'ÀREA DELEGADA DE BENESTAR SOCIAL I IGUALTAT.
2780P_2013	PSIB-PSOE	DICTÀMENS EXTERNS REALITZATS PER L'ÀREA DELEGADA DE BENESTAR SOCIAL I IGUALTAT.
2781P_2013	PSIB-PSOE	CONTRACTES MENORS SIGNATS PER L'ÀREA DELEGADA DE BENESTAR SOCIAL I IGUALTAT.
2782P_2013	PSIB-PSOE	ENQUESTES EXTERNES REALITZADES PEL CONSORCI URBANÍSTIC PLATJA DE PALMA.
2783P_2013	PSIB-PSOE	ALTES I BAIXES DE TREBALLADORS DEL CONSORCI URBANÍSTIC PLATJA DE PALMA.
2784P_2013	PSIB-PSOE	ACOMIADAMENTS EFECTUATS PEL CONSORCI URBANÍSTIC PLATJA DE PALMA
2785P_2013	PSIB-PSOE	ESTAT D'EXECUCIÓ DE COMPTES I INGRESSOS DEL CONSORCI URBANÍSTIC PLATJA DE PALMA.
2786P_2013	PSIB-PSOE	INFORMES EXTERNS QUE HA ENCARREGAT EL CONSORCI URBANÍSTIC PLATJA DE PALMA.
2787P_2013	PSIB-PSOE	ESTUDIS EXTERNS QUE HA ENCARREGAT EL CONSORCI URBANÍSTIC PLATJA DE PALMA.
2788P_2013	PSIB-PSOE	DICTÀMENS EXTERNS REALITZATS PEL CONSORCI URBANÍSTIC PLATJA DE PALMA.
2789P_2013	PSIB-PSOE	CONTRACTES MENORS SIGNATS PEL CONSORCI URBANÍSTIC PLATJA DE PALMA.
2790P_2013	PSIB-PSOE	NOVES INCORPORACIONS AL CONSORCI URBANÍSTIC PLATJA DE PALMA.
2791P_2013	PSIB-PSOE	ENQUESTES EXTERNES REALITZADES PER L'EMPRESA FUNERÀRIA MUNICIPAL, S. A.
2792P_2013	PSIB-PSOE	ALTES I BAIXES DE TREBALLADORS A L'EMPRESA FUNERÀRIA MUNICIPAL, S.A.
2793P_2013	PSIB-PSOE	ACOMIADAMENTS EFECTUATS A L'EMPRESA FUNERÀRIA MUNICIPAL, S.A.
2794P_2013	PSIB-PSOE	ESTAT D'EXECUCIÓ DE COMPTES DE L'EMPRESA DE FUNERÀRIA MUNICIPAL, S.A.
2795P_2013	PSIB-PSOE	INFORMES EXTERNS QUE HA ENCARREGAT L'EMPRESA FUNERÀRIA MUNICIPAL, S.A.
2796P_2013	PSIB-PSOE	ESTUDIS EXTERNS QUE HA ENCARREGAT L'EMPRESA FUNERÀRIA MUNICIPAL, S. A.
2797P_2013	PSIB-PSOE	DICTÀMENS EXTERNS REALITZATS PER L'EMPRESA FUNERÀRIA MUNICIPAL, S.A.
2798P_2013	PSIB-PSOE	CONTRACTES MENORS SIGNATS PER L'EMPRESA FUNERÀRIA MUNICIPAL, S. A.
2799P_2013	PSIB-PSOE	NOVES INCORPORACIONS A L'EMPRESA FUNERÀRIA MUNICIPAL, S.A.
2800P_2013	PSIB-PSOE	ENQUESTES EXTERNES REALITZADES PER L'EMPRESA MUNICIPAL EMAYA.
2801P_2013	PSIB-PSOE	ALTES I BAIXES DE TREBALLADORS A EMAYA.
2802P_2013	PSIB-PSOE	ACOMIADAMENTS EFECTUATS A L'EMPRESA MUNICIPAL EMAYA.
2803P_2013	PSIB-PSOE	ESTAT D'EXECUCIÓ DE COMPTES D'INGRESSOS I DESPESES DE L'EMPRESA MUNICIPAL EMAYA.
2804P_2013	PSIB-PSOE	INFORMES EXTERNS QUE HA ENCARREGAT LA EMPRESA MUNICIPAL EMAYA.

2805P_2013	PSIB-PSOE	ESTUDIS EXTERNS QUE HA ENCARREGAT L'EMPRESA MUNICIPAL EMAYA.
2806P_2013	PSIB-PSOE	DICTÀMENS EXTERNS REALITZATS PER L'EMPRESA MUNICIPAL EMAYA
2807P_2013	PSIB-PSOE	CONTRACTES MENORS SIGNATS PER L'EMPRESA MUNICIPAL EMAYA.
2808P_2013	PSIB-PSOE	NOVES INCORPORACIONS A L'EMPRESA MUNICIPAL EMAYA.
2809P_2013	PSIB-PSOE	ENQUESTES EXTERNES REALITZADES PER L'EMT.
2810P_2013	PSIB-PSOE	ALTES I BAIXES DE TREBALLADORS A L'EMT.
2811P_2013	PSIB-PSOE	ACOMIADAMENTS EFECTUATS A L'EMT.
2812P_2013	PSIB-PSOE	ESTAT D'EXECUCIÓ DE COMPTES D'INGRESSOS I DESPESES DE L'EMT.
2813P_2013	PSIB-PSOE	INFORMES EXTERNS QUE HA ENCARREGAT L'EMT.
2814P_2013	PSIB-PSOE	ESTUDIS EXTERNS QUE HA ENCARREGAT L'EMT.
2815P_2013	PSIB-PSOE	DICTÀMENS EXTERNS REALITZATS PER L'EMT.
2816P_2013	PSIB-PSOE	CONTRACTES MENORS SIGNATS PER L' EMT.
2817P_2013	PSIB-PSOE	NOVES INCORPORACIONS A L'EMT.
2818P_2013	PSIB-PSOE	CONVENIS SIGNATS PER L'EMT.
2819P_2013	PSIB-PSOE	ESTADÍSTIQUES MENSUALS D'USUARIS DE L'EMT.
2820P_2013	PSIB-PSOE	ENQUESTES EXTERNES REALITZADES PER L'INSTITUT MUNICIPAL D'ESPORTS.
2821P_2013	PSIB-PSOE	ALTES I BAIXES DE TREBALLADORS A L'INSTITUT MUNICIPAL D'ESPORTS.
2822P_2013	PSIB-PSOE	ACOMIADAMENTS EFECTUATS A L'INSTITUT MUNICIPAL D'ESPORTS.
2823P_2013	PSIB-PSOE	ESTAT D'EXECUCIÓ DE COMPTES D'INGRESSOS I DESPESES DE L'INSTITUT MUNICIPAL D'ESPORTS.
2824P_2013	PSIB-PSOE	INFORMES EXTERNS QUE HA ENCARREGAT L'INSTITUT MUNICIPAL D'ESPORTS.
2825P_2013	PSIB-PSOE	ESTUDIS EXTERNS QUE HA ENCARREGAT L'INSTITUT MUNICIPAL D'ESPORTS.
2826P_2013	PSIB-PSOE	DICTÀMENS EXTERNS REALITZATS PER L'INSTITUT MUNICIPAL D'ESPORTS.
2827P_2013	PSIB-PSOE	CONTRACTES MENORS SIGNATS PER L'INSTITUT MUNICIPAL D'ESPORTS.
2828P_2013	PSIB-PSOE	NOVES INCORPORACIONS A L'INSTITUT MUNICIPAL D'ESPORTS.
2829P_2013	PSIB-PSOE	ENQUESTES EXTERNES REALITZADES PER EL PATRONAT MUNICIPAL D'ESCOLETES D'INFANTS.
2830P_2013	PSIB-PSOE	ALTES I BAIXES DE TREBALLADORS AL PATRONAT MUNICIPAL D'ESCOLETES D'INFANTS.
2831P_2013	PSIB-PSOE	ACOMIADAMENTS EFECTUATS AL PATRONAT MUNICIPAL D'ESCOLETES D'INFANTS
2832P_2013	PSIB-PSOE	ESTAT D'EXECUCIÓ DE COMPTES DEL PATRONAT MUNICIPAL D'ESCOLETES D'INFANTS.
2833P_2013	PSIB-PSOE	INFORMES EXTERNS QUE HA ENCARREGAT EL PATRONAT MUNICIPAL D'ESCOLETES D'INFANTS .
2834P_2013	PSIB-PSOE	ESTUDIS EXTERNS QUE HA ENCARREGAT EL PATRONAT MUNICIPAL D'ESCOLETES D'INFANTS.
2835P_2013	PSIB-PSOE	DICTÀMENS EXTERNS REALITZATS PER EL PATRONAT MUNICIPAL D'ESCOLETES D'INFANTS.
2836P_2013	PSIB-PSOE	CONTRACTES MENORS SIGNATS PER EL PATRONAT MUNICIPAL D'ESCOLETES D'INFANTS.
2837P_2013	PSIB-PSOE	NOVES INCORPORACIONS AL PATRONAT MUNICIPAL D'ESCOLETES D'INFANTS.
2838P_2013	PSIB-PSOE	ENQUESTES EXTERNES REALITZADES PEL PATRONAT MUNICIPAL DE L'HABITATGE.
2839P_2013	PSIB-PSOE	ALTES I BAIXES DE TREBALLADORS AL PATRONAT MUNICIPAL DE L'HABITATGE.
2840P_2013	PSIB-PSOE	ACOMIADAMENTS EFECTUATS AL PATRONAT MUNICIPAL DE L'HABITATGE.
2841P_2013	PSIB-PSOE	ESTAT D'EXECUCIÓ DE COMPTES DEL PATRONAT MUNICIPAL DE L'HABITATGE.
2842P_2013	PSIB-PSOE	INFORMES EXTERNS QUE HA ENCARREGAT EL PATRONAT MUNICIPAL DE L'HABITATGE.
2843P_2013	PSIB-PSOE	ESTUDIS EXTERNS QUE HA ENCARREGAT EL PATRONAT MUNICIPAL DE L'HABITATGE.
2844P_2013	PSIB-PSOE	DICTÀMENS EXTERNS REALITZATS PER EL PATRONAT MUNICIPAL DE L'HABITATGE.
2845P_2013	PSIB-PSOE	CONTRACTES MENORS SIGNATS PER EL PATRONAT MUNICIPAL DE L'HABITATGE.
2846P_2013	PSIB-PSOE	NOVES INCORPORACIONS AL PATRONAT MUNICIPAL DE L'HABITATGE.
2847P_2013	PSIB-PSOE	ENQUESTES EXTERNES REALITZADES PER PALMAACTIVA.
2848P_2013	PSIB-PSOE	ALTES I BAIXES DE TREBALLADORS DE PALMAACTIVA.
2849P_2013	PSIB-PSOE	ESTAT D'EXECUCIÓ DE COMPTES D'INGRESSOS I DESPESES DE PALMAACTIVA.

2850P_2013	PSIB-PSOE	INFORMES EXTERNS QUE HA ENCARREGAT PALMAACTIVA.
2851P_2013	PSIB-PSOE	ESTUDIS EXTERNS QUE HA ENCARREGAT PALMAACTIVA.
2852P_2013	PSIB-PSOE	DICTÀMENS EXTERNS REALITZATS PER PALMAACTIVA.
2853P_2013	PSIB-PSOE	CONTRACTES MENORS SIGNATS PER PALMAACTIVA.
2854P_2013	PSIB-PSOE	NOVES INCORPORACIONS A PALMAACTIVA.
2855P_2013	PSIB-PSOE	ENQUESTES EXTERNES REALITZADES PER LA FUNDACIÓ ES BALUARD.
2856P_2013	PSIB-PSOE	ALTES I BAIXES DE TREBALLADORS A LA FUNDACIÓ ES BALUARD.
2857P_2013	PSIB-PSOE	ACOMIADAMENTS EFECTUATS A LA FUNDACIÓ ES BALUARD.
2858P_2013	PSIB-PSOE	ESTAT D'EXECUCIÓ DE COMPTES D'INGRESSOS I DESPESES DE LA FUNDACIÓ ES BALUARD.
2859P_2013	PSIB-PSOE	INFORMES EXTERNS QUE HA ENCARREGAT LA FUNDACIÓ ES BALUARD.
2860P_2013	PSIB-PSOE	ESTUDIS EXTERNS QUE HA ENCARREGAT LA FUNDACIÓ ES BALUARD.
2861P_2013	PSIB-PSOE	DICTÀMENS EXTERNS REALITZATS PER LA FUNDACIÓ ES BALUARD.
2862P_2013	PSIB-PSOE	CONTRACTES MENORS SIGNATS PER LA FUNDACIÓ ES BALUARD.
2863P_2013	PSIB-PSOE	NOVES INCORPORACIONS A LA FUNDACIÓ ES BALUARD.
2864P_2013	PSIB-PSOE	ENQUESTES EXTERNES REALITZADES PEL CONSORCI MUSEU D'ART MODERN I CONTEMPORANI.
2865P_2013	PSIB-PSOE	ESTAT D'EXECUCIÓ DE COMPTES D'INGRESSOS I DESPESES DEL CONSORCI MUSEU D'ART MODERN I CONTEMPORANI.
2866P_2013	PSIB-PSOE	INFORMES EXTERNS QUE HA ENCARREGAT EL CONSORCI MUSEU D'ART MODERN I CONTEMPORANI.
2867P_2013	PSIB-PSOE	ESTUDIS EXTERNS QUE HA ENCARREGAT EL CONSORCI MUSEU D'ART MODERN I CONTEMPORANI.
2868P_2013	PSIB-PSOE	DICTÀMENS EXTERNS REALITZATS PEL CONSORCI MUSEU D'ART MODERN I CONTEMPORANI.
2869P_2013	PSIB-PSOE	CONTRACTES MENORS SIGNATS PEL CONSORCI MUSEU D'ART MODERN I CONTEMPORANI.
2870P_2013	PSIB-PSOE	ENQUESTES EXTERNES REALITZADES PER LA FUNDACIÓ CASALS D'ART I ESPAIS EXPOSITIUS DE PALMA.
2871P_2013	PSIB-PSOE	ALTES I BAIXES DE TREBALLADORS A LA FUNDACIÓ CASALS D'ARTS I ESPAIS EXPOSITIUS DE PALMA.
2872P_2013	PSIB-PSOE	ACOMIADAMENTS EFECTUATS A LA FUNDACIÓ CASALS D'ARTS I ESPAIS EXPOSITIUS DE PALMA.
2873P_2013	PSIB-PSOE	ESTAT D'EXECUCIÓ DE COMPTES D'INGRESSOS I DESPESES DE LA FUNDACIÓ CASALS D'ARTS I ESPAIS EXPOSITIUS DE PALMA.
2874P_2013	PSIB-PSOE	INFORMES EXTERNS QUE HA ENCARREGAT LA FUNDACIÓ CASALS D'ART I ESPAIS EXPOSITIUS DE PALMA.
2875P_2013	PSIB-PSOE	ESTUDIS EXTERNS QUE HA ENCARREGAT LA FUNDACIÓ CASALS D'ARTS I ESPAIS EXPOSITIUS DE PALMA.
2876P_2013	PSIB-PSOE	DICTÀMENS EXTERNS REALITZATS PER LA FUNDACIÓ CASALS D'ART I ESPAIS EXPOSITIUS DE PALMA.
2877P_2013	PSIB-PSOE	CONTRACTES MENORS SIGNATS PER LA FUNDACIÓ CASALS D'ART I ESPAIS EXPOSITIUS DE PALMA.
2878P_2013	PSIB-PSOE	NOVES INCORPORACIONS A LA FUNDACIÓ CASALS D'ARTS I ESPAIS EXPOSITIUS DE PALMA.
2879P_2013	PSIB-PSOE	ENQUESTES EXTERNES REALITZADES PER LA FUNDACIÓ TURISME PALMA 365.
2880P_2013	PSIB-PSOE	ALTES I BAIXES DE TREBALLADORS DE LA FUNDACIÓ TURISME PALMA 365.
2881P_2013	PSIB-PSOE	ESTAT D'EXECUCIÓ DE COMPTES D'INGRESSOS I DESPESES DE LA FUNDACIÓ TURISME PALMA 365.
2882P_2013	PSIB-PSOE	INFORMES EXTERNS QUE HA ENCARREGAT LA FUNDACIÓ TURISME PALMA 365.
2883P_2013	PSIB-PSOE	ESTUDIS EXTERNS QUE HA ENCARREGAT LA FUNDACIÓ TURISME PALMA 365.
2884P_2013	PSIB-PSOE	DICTÀMENS EXTERNS REALITZATS PER LA FUNDACIÓ TURISME PALMA 365.
2885P_2013	PSIB-PSOE	CONTRACTES MENORS SIGNATS PER LA FUNDACIÓ TURISME PALMA 365.
2886P_2013	PSIB-PSOE	ENQUESTES EXTERNES REALITZADES PER L'INSTITUT MUNICIPAL D'INFORMÀTICA.

2887P_2013	PSIB-PSOE	ALTES I BAIXES DE TREBALLADORS A L'INSTITUT MUNICIPAL D' INFORMÀTICA.
2888P_2013	PSIB-PSOE	ACOMIADAMENTS EFECTUATS A L'INSTITUT MUNICIPAL D'INFORMÀTICA.
2889P_2013	PSIB-PSOE	ESTAT D'EXECUCIÓ DE COMPTES D'INGRESSOS I DESPESES DE L'INSTITUT MUNICIPAL D'INFORMÀTICA.
2890P_2013	PSIB-PSOE	INFORMES EXTERNS QUE HA ENCARREGAT L'INSTITUT MUNICIPAL D'INFORMÀTICA.
2891P_2013	PSIB-PSOE	ESTUDIS EXTERNS QUE HA ENCARREGAT L'INSTITUT MUNICIPAL D'INFORMÀTICA.
2892P_2013	PSIB-PSOE	DICTÀMENS EXTERNS REALITZATS PER L'INSTITUT MUNICIPAL D'INFORMÀTICA.
2893P_2013	PSIB-PSOE	CONTRACTES MENORS SIGNATS PER L'INSTITUT MUNICIPAL D'INFORMÀTICA.
2894P_2013	PSIB-PSOE	NOVES INCORPORACIONS A L'INSTITUT MUNICIPAL D'INFORMÀTICA.
2895P_2013	PSIB-PSOE	CONVENIS SIGNATS PER L'INSTITUT MUNICIPAL D'INFORMÀTICA.
2896P_2013	PSIB-PSOE	AVANTPROJECTES, PROJECTES BÀSICS I PROJECTES D'EXECUCIÓ ENCARREGATS PER L'INSTITUT MUNICIPAL D'INFORMÀTICA.
2897P_2013	PSIB-PSOE	ENQUESTES EXTERNES REALITZADES PER LA SOCIETAT MUNICIPAL D'APARCAMENTS I PROJECTES, S.A.
2898P_2013	PSIB-PSOE	ALTES I BAIXES DE TREBALLADORS A LA SOCIETAT MUNICIPAL D'APARCAMENTS I PROJECTES, S.A
2899P_2013	PSIB-PSOE	ACOMIADAMENTS EFECTUATS A LA SOCIETAT MUNICIPAL D'APARCAMENTS I PROJECTES, S.A.
2900P_2013	PSIB-PSOE	ESTAT D'EXECUCIÓ DE COMPTES D'INGRESSOS I DESPESES DE LA SOCIETAT MUNICIPAL D'APARCAMENTS I PROJECTES, S.A.
2901P_2013	PSIB-PSOE	INFORMES EXTERNS QUE HA ENCARREGAT LA SOCIETAT MUNICIPAL D'APARCAMENTS I PROJECTES, S.A.
2902P_2013	PSIB-PSOE	ESTUDIS EXTERNS QUE HA ENCARREGAT LA SOCIETAT MUNICIPAL D'APARCAMENTS I PROJECTES, S.A.
2903P_2013	PSIB-PSOE	DICTÀMENS EXTERNS REALITZATS PER LA SOCIETAT MUNICIPAL D'APARCAMENTS I PROJECTES, SA.
2904P_2013	PSIB-PSOE	CONTRACTES MENORS SIGNATS PER LA SOCIETAT MUNICIPAL D'APARCAMENTS I PROJECTES, S.A
2905P_2013	PSIB-PSOE	NOVES INCORPORACIONS A LA SOCIETAT MUNICIPAL D'APARCAMENTS I PROJECTES, S.A.
2906P_2013	PSIB-PSOE	CONVENIS SIGNATS PER LA SOCIETAT MUNICIPAL D'APARCAMENTS I PROJECTES, S.A.
2907P_2013	PSIB-PSOE	ENQUESTES EXTERNES REALITZADES PER L'EMPRESA MERCAPALMA, S.A.
2908P_2013	PSIB-PSOE	ALTES I BAIXES DE TREBALLADORS A L'EMPRESA MERCAPALMA, S.A.
2909P_2013	PSIB-PSOE	ACOMIADAMENTS EFECTUATS A L'EMPRESA MERCAPALMA, S.A.
2910P_2013	PSIB-PSOE	ESTAT D'EXECUCIÓ DE COMPTES D'INGRESSOS I DESPESES DE L'EMPRESA MERCAPALMA, S.A.
2911P_2013	PSIB-PSOE	INFORMES EXTERNS QUE HA ENCARREGAT L'EMPRESA MERCAPALMA, S.A.
2912P_2013	PSIB-PSOE	ESTUDIS EXTERNS QUE HA ENCARREGAT L'EMPRESA MERCAPALMA, S.A.
2913P_2013	PSIB-PSOE	DICTÀMENS EXTERNS REALITZATS PER L'EMPRESA MERCAPALMA, S.A.
2914P_2013	PSIB-PSOE	CONTRACTES MENORS SIGNATS PER L'EMPRESA MERCAPALMA, S.A.
2915P_2013	PSIB-PSOE	NOVES INCORPORACIONS A L'EMPRESA MERCAPALMA, S.A.
2916P_2013	PSIB-PSOE	ENQUESTES EXTERNES REALITZADES PER LA FUNDACIÓ PILAR I JOAN MIRÓ.
2917P_2013	PSIB-PSOE	ALTES I BAIXES DE TREBALLADORS A LA FUNDACIÓ PILAR I JOAN MIRÓ.
2918P_2013	PSIB-PSOE	ACOMIADAMENTS EFECTUATS A LA FUNDACIÓ PILAR I JOAN MIRÓ.
2919P_2013	PSIB-PSOE	ESTAT D'EXECUCIÓ DE COMPTES D'INGRESSOS I DESPESES DE LA FUNDACIÓ PILAR I JOAN MIRÓ.
2920P_2013	PSIB-PSOE	INFORMES EXTERNS QUE HA ENCARREGAT LA FUNDACIÓ PILAR I JOAN MIRÓ.
2921P_2013	PSIB-PSOE	ESTUDIS EXTERNS QUE HA ENCARREGAT LA FUNDACIÓ PILAR I JOAN MIRÓ.
2922P_2013	PSIB-PSOE	DICTÀMENS EXTERNS REALITZATS PER LA FUNDACIÓ PILAR I JOAN MIRÓ. .
2923P_2013	PSIB-PSOE	CONTRACTES MENORS SIGNATS PER LA FUNDACIÓ PILAR I JOAN MIRÓ
2924P_2013	PSIB-PSOE	NOVES INCORPORACIONS A LA FUNDACIÓ PILAR I JOAN MIRÓ.
2925P_2013	PSIB-PSOE	ENQUESTES EXTERNES REALITZADES PEL CONSORCI PÚBLIC BALEAR PER A LA

		MÚSICA.
2926P_2013	PSIB-PSOE	ALTES I BAIXES DE TREBALLADORS AL CONSORCI PÚBLIC BALEAR PER A LA MÚSICA.
2927P_2013	PSIB-PSOE	ACOMIADAMENTS EFECTUATS AL CONSORCI PÚBLIC BALEAR PER A LA MÚSICA.
2928P_2013	PSIB-PSOE	ESTAT D'EXECUCIÓ DE COMPTES D'INGRESSOS I DESPESES DEL CONSORCI PÚBLIC BALEAR PER A LA MÚSICA.
2929P_2013	PSIB-PSOE	INFORMES EXTERNS QUE HA ENCARREGAT AL CONSORCI PÚBLIC BALEAR PER A LA MÚSICA.
2930P_2013	PSIB-PSOE	ESTUDIS EXTERNS QUE HA ENCARREGAT AL CONSORCI PÚBLIC BALEAR PER A LA MÚSICA.
2931P_2013	PSIB-PSOE	DICTÀMENS EXTERNS REALITZATS PEL CONSORCI PÚBLIC BALEAR PER A LA MÚSICA.
2932P_2013	PSIB-PSOE	CONTRACTES MENORS SIGNATS PEL CONSORCI PÚBLIC BALEAR PER A LA MÚSICA.
2933P_2013	PSIB-PSOE	NOVES INCORPORACIONS AL CONSORCI PÚBLIC BALEAR PER A LA MÚSICA.
2934P_2013	PSIB-PSOE	ENQUESTES EXTERNES REALITZADES PEL PALAU DE CONGRESSOS, S.A.
2935P_2013	PSIB-PSOE	ALTES I BAIXES DE TREBALLADORS DEL PALAU DE CONGRESSOS, S.A.
2936P_2013	PSIB-PSOE	ACOMIADAMENTS EFECTUATS PEL PALAU DE CONGRESSOS, S.A.
2937P_2013	PSIB-PSOE	ESTAT D'EXECUCIÓ DE COMPTES D'INGRESSOS I DESPESES DEL PALAU DE CONGRESSOS.
2938P_2013	PSIB-PSOE	INFORMES EXTERNS QUE HA ENCARREGAT EL PALAU DE CONGRESSOS, S.A.
2939P_2013	PSIB-PSOE	ESTUDIS EXTERNS QUE HA ENCARREGAT EL PALAU DE CONGRESSOS, S.A.
2940P_2013	PSIB-PSOE	DICTÀMENS EXTERNS REALITZATS PEL PALAU DE CONGRESSOS, S.A.
2941P_2013	PSIB-PSOE	CONTRACTES MENORS SIGNATS PEL PALAU DE CONGRESSOS, S.A.
2942P_2013	PSIB-PSOE	NOVES INCORPORACIONS AL PALAU DE CONGRESSOS.
2943P_2013	PSIB-PSOE	ENQUESTES EXTERNES REALITZADES PEL CONSORCI RIBA.
2944P_2013	PSIB-PSOE	ALTES I BAIXES DE TREBALLADORS AL CONSORCI RIBA.
2945P_2013	PSIB-PSOE	ACOMIADAMENTS EFECTUATS AL CONSORCI RIBA.
2946P_2013	PSIB-PSOE	ESTAT D'EXECUCIÓ DE COMPTES D'INGRESSOS I DESPESES DEL CONSORCI RIBA.
2947P_2013	PSIB-PSOE	INFORMES EXTERNS QUE HA ENCARREGAT EL CONSORCI RIBA.
2948P_2013	PSIB-PSOE	ESTUDIS EXTERNS QUE HA ENCARREGAT EL CONSORCI RIBA.
2949P_2013	PSIB-PSOE	DICTÀMENS EXTERNS REALITZATS PEL CONSORCI RIBA.
2950P_2013	PSIB-PSOE	CONTRACTES MENORS SIGNATS PEL CONSORCI RIBA.
2951P_2013	PSIB-PSOE	NOVES INCORPORACIONS AL CONSORCI RIBA.
2952P_2013	PSIB-PSOE	HORES EXTRAORDINÀRIES REALITZADES PER L'ÀREA DE BATLIA.
2953P_2013	PSIB-PSOE	DECRETS DE BATLIA.
2954P_2013	PSIB-PSOE	SERVEI D'ACOLLIMENT DE L'ÀREA DELEGADA DE BENESTAR SOCIAL I IGUALTAT.
2955P_2013	PSIB-PSOE	PROGRAMA DE REFORÇ A LA INTEGRACIÓ SOCIAL I EDUCATIVA (PRISE) DE L'ÀREA D'EDUCACIÓ, FAMÍLIA, MAJORS I IMMIGRACIÓ
2956P_2013	PSIB-PSOE	SERVEI D'AJUDA A DOMICILI (SAD) DE L'ÀREA DELEGADA DE BENESTAR SOCIAL I IGUALTAT.
2957P_2013	PSIB-PSOE	SERVEI D'ASSISTÈNCIA DE VIOLÈNCIA DOMÈSTICA I DE GÈNERE DE LA POLICIA LOCAL DE PALMA.
2958P_2013	PSIB-PSOE	SERVEI DE TELEASSISTÈNCIA DE L'ÀREA DELEGADA DE BENESTAR SOCIAL I IGUALTAT.
2959P_2013	PSIB-PSOE	AJUDES ECONÒMIQUES URGENTS DE L'ÀREA DELEGADA DE BENESTAR SOCIAL I IGUALTAT.
2960P_2013	PSIB-PSOE	CENTRES DE DIA DE L'ÀREA DELEGADA DE BENESTAR SOCIAL I IGUALTAT.
2961P_2013	PSIB-PSOE	PROGRAMA DE FINANÇAMENT DE MICROCRÈDITS DE LA CAIXA QUE GESTIONA PALMAACTIVA.
2962P_2013	PSIB-PSOE	PROGRAMES DE FORMACIÓ DE PALMAACTIVA.
2963P_2013	PSIB-PSOE	PROGRAMA D'OCUPACIÓ I ORIENTACIÓ LABORAL DE PALMAACTIVA.
2964P_2013	PSIB-PSOE	PROJECTE "VIVER D'EMPRESSES" DE PALMAACTIVA.
2965P_2013	PSIB-PSOE	SERVEI DE MENJAR A DOMICILI DE L'ÀREA DELEGADA DE BENESTAR SOCIAL I IGUALTAT. .
2966P_2013	PSIB-PSOE	NOMBRE DE BICICLETES QUE PASSEN PELS PUNTS DE MESURA.

2967P_2013	PSIB-PSOE	SANCIONS AL BARRI DE SA GERRERIA.
2968P_2013	PSIB-PSOE	EMPRESA ASITSA.
2969P_2013	PSIB-PSOE	SUBVENCIÓ DE L'EMT.
2970P_2013	PSIB-PSOE	MANTENIMENT DELS COL·LEGIS PÚBLICS.
2971P_2013	PSIB-PSOE	ESTAT DE LA FLOTA D'AUTOBUSOS.
2972P_2013	PSIB-PSOE	USUARIS DE BICIPALMA.
2973P_2013	PSIB-PSOE	DESPESES PER VIATGES A LA FUNDACIÓ PILAR I JOAN MIRÓ.
2974P_2013	PSIB-PSOE	DESPESES PER VIATGES A LA FUNDACIÓ CASALS D'ART I ESPAIS EXPOSITIUS.
2975P_2013	PSIB-PSOE	ESTADÍSTIQUES DE QUEIXES DELS USUARIS DE L'EMT.
2976P_2013	PSIB-PSOE	LLICÈNCIES DE TAXI
2977P_2014	PSIB-PSOE	ÀREA DE MEDI AMBIENT, INFRAESTRUCTURES I COORDINACIÓ TERRITORIAL
2978P_2015	PSIB-PSOE	ÀREA D'URBANISME I MEDI AMBIENT

Complimentat l'objecte de la convocatòria el president aixeca la sessió, de la qual, com a secretària, estenc aquesta acta.

La secretària general del Ple